

**Pioneer**

**ELITE**

Інструкція з експлуатації

---

AV-РЕСИБЕР

**VSX-LX505**



## Зміст

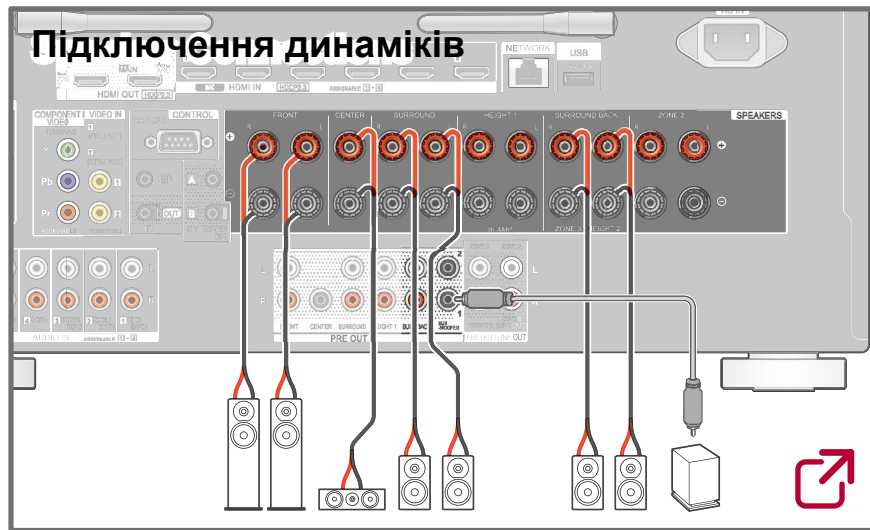

## Оновлення прошивки



## Вирішення проблем



## Додаткова інформація



## Зменшення енергоспоживання в режимі очікування

Коли ввімкнено наступні функції, споживання енергії в режимі очікування збільшується. Щоб зменшити споживання енергії в режимі очікування, перевірте кожне налаштування та встановіть для функцій значення «Вимк.».

- HDMI CEC ( →[p142](#) )
- HDMI Standby Through ( →[p142](#) )
- USB Power Out at Standby ( →[p144](#) )
- Network Standby ( →[p145](#) )
- Bluetooth Wakeup ( →[p145](#) )

⑨ Детальний зміст (Наступна сторінка)



Перед початком процедури	7
Оновлення прошивки	8
Інформація про оновлення прошивки	8
Процедура оновлення прошивки	8
Назви частин	11
Передня панель	11
Дисплей	13
Задня панель (північноамериканські моделі)	14
Задня панель (європейські, австралійські та азіатські моделі)	16
Пульт дистанційного керування	18
Ввід символів	20

## Розташування динаміків

Кімната для прослуховування та розташування динаміків	22
5.1 Канальна система	23
7.1 Канальна система	24
5.1.2 Канальна система	25
7.1.2 Канальна система	26
5.1.4 Канальна система	27
7.1.4 Канальна система	29

## Встановлення динаміків

Налаштування динаміків	32
------------------------	----

## Підключення динаміків

Колонки, які можна використовувати з цим пристроєм, і кабельні з'єднання	39
--	----

## Підключення

Примітки щодо з'єднань за допомогою кабелів HDMI	62
З'єднання	62
Підключення телевізора	63
До телевізора ARC/eARC	63
До телевізора без ARC	63
Підключення монітора SUB	65
SUB Монітор	65
Підключення пристроїв відтворення	66
Підключення до BD/DVD та GAME за допомогою роз'ємів HDMI	66
Підключення аудіо/відео компонента без встановленого гнізда HDMI	67
Підключення аудіокомпонента	68
Підключення відеокамери тощо.	69
Підключення телевізора або вбудованого підсилювача в окремій кімнаті ("Multi-zone")	70
Підключення телевізора ( ZONE 2)	70
Підключення вбудованого підсилювача (ZONE 2)	71
Підключення вбудованого підсилювача ( ZONE 3)	72
Підключення антен	73



<b>Підключення до мережі</b>	<b>74</b>
<b>Підключення зовнішніх пристроїв керування</b>	<b>75</b>
Порт IR IN/OUT	75
Гніздо 12V TRIGGER OUT	76
<b>Підключення шнура живлення</b>	<b>77</b>
<b>Відтворення</b>	
<b>Відтворення аудіо із зовнішньо підключеного пристрою</b>	<b>79</b>
Основні операції	79
<b>Відтворення через BLUETOOTH®</b>	<b>80</b>
Відтворення аудіо з бездротової технології BLUETOOTH	80
Передача звуку з цього пристрою на BLUETOOTH пристрої	81
<b>Прослуховування радіо</b>	<b>83</b>
Прослуховування AM/FM радіо	83
Прослуховування цифрового радіо DAB (тільки європейські моделі )	86
налаштування радіостанції	88
<b>Режим прослуховування</b>	<b>89</b>
<b>Налаштування AV</b>	<b>91</b>
Операції з меню	91
<b>Spotify</b>	<b>94</b>
<b>AirPlay®</b>	<b>95</b>
Основні операції	95

Відтворення на декількох пристроях (AirPlay2)	96
<b>DTS Play-Fi®</b>	<b>97</b>
Відтворення	97
<b>Amazon Alexa</b>	<b>98</b>
Реєстрація цього пристрою в обліковому записі Amazon	98
Експлуатація цього пристрою	99
<b>Amazon Music</b>	<b>100</b>
Реєстрація цього пристрою в Amazon Music	100
Відтворення Amazon Music за допомогою програми Pioneer Remote	101
Відтворення Amazon Music за допомогою пульта дистанційного керування	101
<b>TIDAL</b>	<b>102</b>
Реєстрація цього пристрою в TIDAL	102
Відтворення TIDAL	102
<b>Підключення системи Sonos для відтворення</b>	<b>103</b>
Необхідне обладнання	103
Як підключити цей пристрій та Sonos Connect	103
Налаштування	103
Відтворення Sonos на цьому пристрої	104
<b>Internet Radio</b>	<b>105</b>
Відтворення	105
<b>Multi-zone</b>	<b>107</b>
Відтворення (ZONE 2)	108
Відтворення (ZONE 3)	110



<b>Використання PERSONAL PRESET</b>	<b>112</b>
<b>Відтворення музичних файлів, збережених на USB-накопичувачі</b>	<b>114</b>
Вимоги до USB-накопичувачів	115
<b>Музичний сервер</b>	<b>116</b>
Налаштування Windows Media® Player 12	116
Відтворення	117
<b>Черга відтворення</b>	<b>119</b>
Додавання інформації про чергу відтворення	119
Сортування та видалення	119
Відтворення	120
<b>Підключення передавача для відтворення</b>	<b>121</b>
З'єднання	121
Налаштування	121
Відтворення	121

## Налаштування

<b>Налаштування системи</b>	<b>124</b>
Список меню	124
Призначення входу/виходу	126
Спікер	132
Налаштування звуку	137
Джерело	140
Апаратне забезпечення	142
Multi Zone	148
Різне	150

<b>Розширений MCACC</b>	<b>152</b>
Операції в меню	152
Повністю автоматичний MCACC	153
Посібник MCACC	154
Перевірка даних MCACC	156
<b>Мережа / Bluetooth</b>	<b>157</b>
Операції в меню	157
Мережа	158
Bluetooth	161
<b>Веб-налаштування</b>	<b>164</b>
Операції в меню	164
<b>Початкове налаштування за допомогою майстра автоматичного запуску</b>	<b>165</b>
Операції	165
1. Налаштування динаміка	166
2. Багатозонна перевірка звуку	167
3. Налаштування ARC	167
4. Кімнатний еквайзер	167
<b>Пульт дистанційного керування Pioneer</b>	<b>171</b>
Основні характеристики	171
Початкове налаштування	171
<b>Dirac Live</b>	<b>172</b>
Вимірювання з Dirac Live	172
Використання Dirac Live	173
Ручне регулювання	173



# Вирішення проблем

Перед початком процедури	176
Коли пристрій працює нестабільно	177
Вирішення проблем	178

## Додаток

Розташування динаміків і вибір режимів прослуховування	189
Вхідні формати та вибрані режими прослуховування	192
Ефекти режиму прослуховування	196
Комбінації динаміків (північноамериканські моделі)	201
Комбінації динаміків (європейські, австралійські та азіатські моделі)	203
<b>Загальні характеристики</b>	<b>204</b>



# Перед початком процедури

## ■ Що в коробці

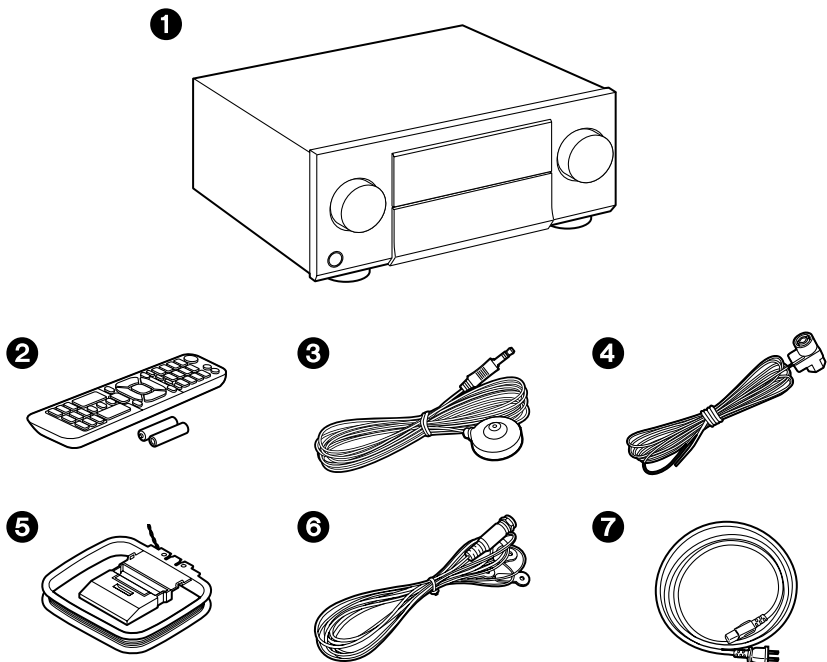

- 1 Основний блок (1)
- 2 Пульт дистанційного керування (RC-974R) (1), батарейки (AAA/R03) (2)
- 3 Мікрофон для налаштування динаміка (1)
  - Використовується під час початкового налаштування.
- 4 Внутрішня FM-антена (північноамериканські, австралійські та азіатські моделі) (1)
- 5 Петльова антена АМ (північноамериканські, австралійські та азіатські моделі) (1)
- 6 DAB/FM антена (європейські моделі) (1)
- 7 Шнур живлення (1)
  - Посібник з початкового налаштування (1)
  - \* Цей документ є онлайн-інструкцією з експлуатації. Він не постачається разом із продуктом.

## ■ Примітка

- Підключіть динаміки з опором від 4 Ом до 16 Ом.
- Шнур живлення слід підключати лише після завершення всіх інших підключень.
- Ми не несемо жодної відповідальності за шкоду, спричинену підключенням до обладнання, виготовленого іншими компаніями.
- Мережеві служби та вміст, який можна використовувати, можуть більше не бути доступними, якщо нові функції додаються шляхом оновлення мікропрограми або постачальники послуг припиняють надання послуг. Крім того, доступні послуги можуть відрізнитися залежно від вашого регіону.
- Деталі щодо оновлення мікропрограми буде опубліковано на нашому веб-сайті та іншими засобами пізніше.
- На ілюстраціях у цьому посібнику використано моделі для Північної Америки, якщо не зазначено інше.
- Технічні характеристики та зовнішній вигляд можуть бути змінені без попереднього повідомлення.



## Оновлення прошивки

Цей пристрій оснащено функцією оновлення прошивки через мережу або USB-порт, якщо після придбання було оголошено про оновлення прошивки. Це дає змогу додавати різні функції та покращувати роботу пристрою.

Залежно від часу виготовлення виробу, вбудоване програмне забезпечення може бути

може бути замінена на оновлену. У такому випадку нові функції можуть бути додані з самого початку. Про те, як підтвердити найновіший вміст мікропрограми та версію прошивки (версію мікропрограми) вашого пристрою, див. у наступному розділі.

### Update Information of the firmware

Щоб дізнатися про останню версію прошивки та її вміст, відвідайте веб-сайт нашої компанії. Якщо версія прошивки вашого пристрою відрізняється від останньої, рекомендується оновити прошивку.

Щоб підтвердити версію мікропрограми вашого пристрою, натисніть кнопку  на пульті дистанційного керування, щоб відобразити головний екран, і перейдіть до розділів "Налаштування системи" -

"Різне" - "Оновлення мікропрограми" - "Версія" (→стор. 151). (→p151).

### Процедура оновлення прошивки



Оновлення може зайняти близько 20 хвилин через мережу або через USB-порт. Існуючі налаштування гарантуються при будь-якому способі оновлення. Коли цей пристрій підключено до мережі, можуть відобразитися сповіщення про оновлення прошивки. Щоб оновити мікропрограму, виберіть "Оновити зараз" за допомогою курсорів на пульті дистанційного керування та натисніть кнопку ENTER. Пристрій автоматично перейде у режим очікування після того, як на екрані з'явиться повідомлення "Завершено!", і оновлення буде завершено.

**Відмова від відповідальності:** Програма та супровідна онлайн-документація надаються вам для використання на ваш власний ризик. Наша компанія не несе відповідальності, і ви не матимете жодних засобів правового захисту для відшкодування збитків за будь-якими претензіями будь-якого виду, пов'язаними з використанням програми або супровідної онлайн-документації, незалежно від юридичної теорії, а також незалежно від того, чи виникають вони з делікту або контракту. За жодних обставин наша компанія не несе відповідальності перед вами або будь-якою третьою стороною за будь-які спеціальні, непрямі, випадкові або побічні збитки будь-якого виду, включаючи, але не обмежуючись, компенсацію, відшкодування або збитки внаслідок втрати теперішніх або майбутніх прибутків, втрати даних або з будь-якої іншої причини.

## Оновлення прошивки через мережу

- Під час оновлення мікропрограми не слід виконувати такі дії:
  - Від'єднувати та під'єднувати кабелі, USB-накопичувач, мікрофон для налаштування динаміків або навушники, а також виконувати такі операції з пристроєм, як вимкнення живлення
  - Доступ до цього пристрою з ПК або смартфона за допомогою їхніх додатків
- Переконайтеся, що пристрій увімкнено, а з'єднання з Інтернетом захищене.
- Вимкніть пристрій керування (ПК тощо), підключені до мережі.
- Вимкніть будь-яке відтворення інтернет-радіо, USB-накопичувача або вмісту сервера.
- Якщо активна мультимедійна функція, вимкніть її.
- Якщо для параметра "HDMI CEC" встановлено значення "On", встановіть його на "Off".
  - Натисніть,  щоб відобразити головний екран. Далі виберіть " System Setup" - " Hardware" - "HDMI", натисніть ENTER, виберіть "HDMI CEC" і виберіть "Off".
- \* Описи можуть відрізнятися від фактичного відображення на екрані, проте операції та функції залишаються незмінними.

### Оновлення

- Натисніть кнопку .
1. На екрані телевізора відобразиться головний екран.  
1. Виберіть " System Setup" - "Miscellaneous" - "Firmware Update" - "Update via NET" за допомогою курсорів по порядку, а потім натисніть ENTER.
    - Якщо пункт " Firmware Update" виділено сірим кольором і його не можна вибрати, зачекайте деякий час, поки він не запуститься.
    - Якщо немає оновлюваної прошивки, " Update via NET" не може бути вибрано.
  2. Натисніть ENTER, вибравши " Update ", і почніть оновлення.
    - Під час оновлення екран телевізора може стати чорним залежно від програми, яку потрібно оновити. У такому випадку перевірте хід виконання на дисплеї пристрою. Екран телевізора залишатиметься чорним до завершення оновлення та повторного увімкнення живлення.
    - Коли з'явиться повідомлення " Completed!", оновлення буде завершено.
  3. Натисніть  STANDBY/ON на головному блоці, щоб перевести пристрій у режим очікування. Процес буде завершено, і вашу прошивку буде оновлено до останньої версії.
    - Не використовуйте  на пульті дистанційного керування.



## Якщо з'являється повідомлення про помилку

У разі виникнення помилки на дисплеї пристрою відображається повідомлення "\*\*-\*-\* Error!" ("\*" являє собою буквено-цифровий символ.) Зверніться до наступних описів і перевірте.

### Код помилки

- -\*01,\* -10:  
Кабель Ethernet не знайдено. Підключіть кабель Ethernet належним чином.
- -\*02-\* ,03-\* ,04,\*-\* 05-\* ,06-\* ,11\* , -13\* , -14\* , -16-\* ,17,\* -18\* , -20,\* -21:  
Помилка підключення до Інтернету. Перевірте наступне:
  - Чи увімкнено маршрутизатор
  - Чи з'єднано цей пристрій і маршрутизатор через мережуВід'єднайте і знову підключіть шнури живлення цього пристрою та маршрутизатора. Це може вирішити проблему. Якщо ви все ще не можете підключитися до Інтернету, можливо, DNS-сервер або проксі-сервер тимчасово не працює. Перевірте стан роботи сервера у свого інтернет-провайдера.
- інші:  
Витягнувши вилку, вставте її в розетку, а потім почніть операцію спочатку.

## Оновлення через USB

- Під час оновлення мікропрограми не робіть наступне:
  - Від'єднання та повторне під'єднання кабелів, USB-накопичувача, мікрофона чи навушників для налаштування динаміків або виконання операцій на пристрої, наприклад вимикання живлення
  - Доступ до цього пристрою з ПК або смартфона за допомогою їхніх програм
- Підготуйте USB-накопичувач на 1 ГБ або більше. Формат USB-накопичувачів підтримує формат файлової системи FAT16 або FAT32.
  - Носії, вставлені в USB-кардрідер, не можна використовувати для цієї функції.
  - USB-накопичувачі з функцією безпеки не підтримуються.
  - USB-концентратори та USB-пристрої з функцією концентратора не підтримуються. Не підключайте ці пристрої до пристрою.
- Видаліть усі дані, збережені на USB-накопичувачі.
- Вимкніть пристрій керування (ПК тощо), підключені до мережі.
- Припиніть будь-яке відтворення Інтернет-радіо, накопичувача USB або вмісту сервера.
- Якщо функція мультимедіа активна, вимкніть її.
- Якщо для «HDMI CEC» встановлено значення «Увімк.», встановіть для нього значення «Вимк.».
- Натисніть  щоб відкрити головний екран. Далі виберіть «Налаштування системи» -.

\* Залежно від USB-накопичувача або його вмісту може знадобитися тривалий час для завантаження, вміст може бути завантажено неправильно, або живлення може бути подано неправильно.

\* Наша компанія не несе жодної відповідальності за будь-яку втрату чи пошкодження даних або збій зберігання, спричинений використанням USB-накопичувача. Зверніть увагу на це заздалегідь.

\* Описи можуть відрізнятися від фактичних відображень на екрані, однак операції та функції однакові.

## Оновлення

1. Підключіть USB-накопичувач до ПК.
2. Завантажте файл прошивки з веб-сайту нашої компанії на свій ПК і розархівуйте.

Файли мікропрограми називаються, як показано нижче.

PIOAVR\*\*\*\*\_R\*\*\*.zip

Розархівуйте файл на ПК. Кількість розархівованих файлів і папок залежить від моделі.

3. Скопіюйте всі розпаковані файли та папки в кореневу папку USB-накопичувача.
  - Обов'язково скопіюйте розархівовані файли.



4. Підключіть USB-накопичувач до USB-порту цього пристрою.

- Якщо адаптер змінного струму постачається разом із накопичувачем USB, підключіть адаптер змінного струму та використовуйте його в побутовій розетці.

- Якщо USB-накопичувач було розділено на розділи, кожен розділ розглядатиметься як окремий пристрій.

5. Натисніть .

На екрані телевізора відображається головний екран.

6. Виберіть «Налаштування системи» - «Різне» - «Оновлення прошивки» - «Оновлення через USB» за допомогою курсорів у порядку, а потім натисніть ENTER.

- Якщо «Оновлення мікропрограми» виділено сірим кольором і його не можна вибрати, зачекайте деякий час, поки воно запуститься.

- Якщо немає мікропрограми, яку можна оновлювати, не можна вибрати «Оновлення через USB».

7. Натисніть ENTER, вибравши «Оновити», і почніть оновлення.

- Під час оновлення екран телевізора може потемніти залежно від програми, яку потрібно оновити. У такому разі перевірте прогрес на дисплеї пристрою. Екран телевізора залишатиметься чорним, доки оновлення не завершиться та живлення не буде знову ввімкнено.

- Під час оновлення не вимикайте живлення, не від'єднуйте та не під'єднуйте USB-накопичувач.

- Коли "Завершено!" відображається, оновлення завершено.

8. Від'єднайте USB-накопичувач від пристрою.

9. Натисніть  STANDBY/ON на головному блоці, щоб перевести пристрій у режим очікування. Процес завершено, і мікропрограму оновлено до останньої версії.

- Не використовуйте  на пульті дистанційного керування.

### Якщо відображається повідомлення про помилку

Якщо сталася помилка, " \* \* - \* Error!" відображається на дисплеї пристрою. ("\*" позначає буквено-цифровий символ.) Зверніться до наведених нижче описів і перевірте.

Код помилки

- - \* 01 \* , \* - 10:  
USB-накопичувач не розпізнається. Перевірте, чи USB-накопичувач або USB-кабель надійно вставлено в USB-порт пристрою. Підключіть накопичувач USB до зовнішнього джерела живлення, якщо він має власне джерело живлення.
- - \* 05 \* , - 13 \* , - 20 \* , \* - 21:  
Файл мікропрограми відсутній у кореневій папці USB-накопичувача, або файл мікропрограми для іншої моделі. Повторіть спробу із завантаження файлу прошивки.
- інші:  
Витягнувши вилку, вставте її в розетку, а потім почніть операцію спочатку.



# Назви частин

## Фронтальна панель

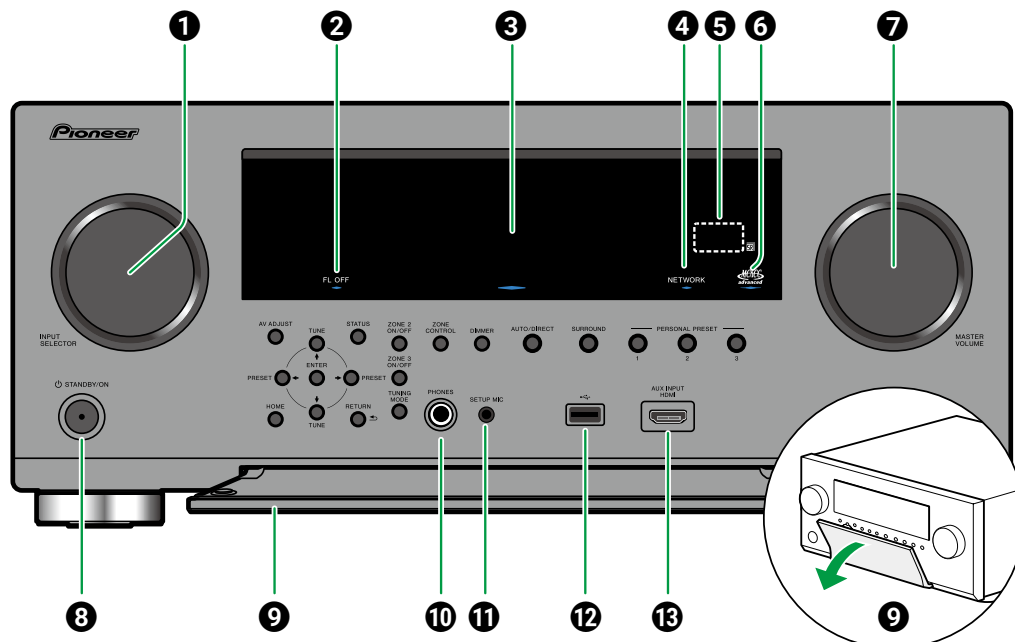

**1 INPUT SELECTOR dial:** Переключіть вхід для відтворення

**2 FL OFF indicator:** Світиться, коли дисплей вимикається повторним натисканням кнопки DIMMER на пульті дистанційного керування.

**3 Display** (→p13)

**4 NETWORK indicator:** Світиться, коли селектором входу вибрано "NET" і пристрій підключено до мережі. Світиться, коли працює будь-яка з наведених нижче функцій або

увімкнено в режимі очікування цього пристрою. Коли цей індикатор світиться, споживання електроенергії в режимі очікування збільшується, однак збільшення споживання електроенергії мінімізується шляхом входу в режим HYBRID STANDBY, де працюють лише основні схеми. Однак він не світиться, коли увімкнено ZONE 2/ZONE 3.

– HDMI CEC (→p142)

– Наскрізний режим очікування HDMI (→p142)

– Вимкнення живлення USB у режимі очікування (→p144)

– Мережа в режимі очікування (→p145)

– Пробудження через Bluetooth (→p145)

**5 Remote control sensor:** Отримує сигнали від пульта дистанційного керування.

• Діапазон сигналу пульта дистанційного керування становить приблизно 16'/5 м, під кутом 20° на перпендикулярній осі та 30° в обидві сторони.

**6 Advanced MCACC indicator:** Він світиться, коли ви ввімкнули виконане калібрування динаміказ MCACC. (→p153, p170)

**7 MASTER VOLUME**

**8 STANDBY/ON button:** При включенні живлення світиться периферія кнопки. Він також світиться, коли ввімкнено ZONE 2/ZONE 3.

**9 Front flap**

**10 PHONES jack:** Навушники стандартні штекер (ø1/4" / 6,3 мм).

**11 SETUP MIC jack:** Підключіть динамік з комплекту постачання налаштуйте мікрофон. (→p153, p170)

**12 USB port:** USB-накопичувач підключено до комп'ютера, щоб відтворювати музичні файли, збережені на ньому. USB-пристрій підключається для відтворення музичних файлів, що зберігаються на ньому. подача живлення на USB-пристрій під час роботи в режимі

**13 AUX INPUT HDMI jack:** Підключіть відеокамеру тощо за допомогою кабелю HDMI (→p69)



## Передня панель

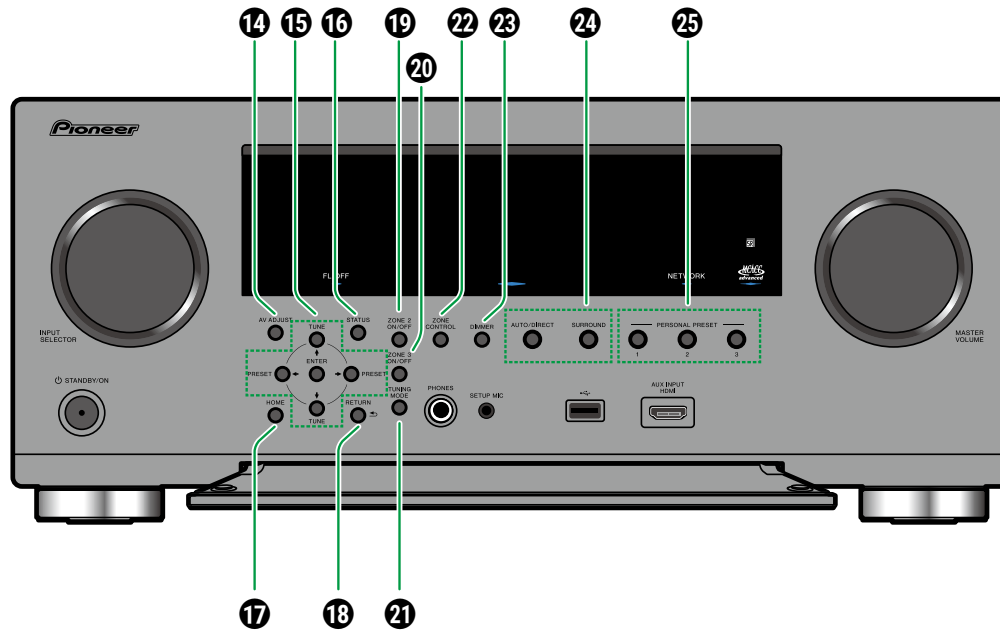

**14 AV ADJUST button:** Такі налаштування, як "HDMI" та "Аудіо", можна швидко виконати під час відтворення на екрані телевізора. (→[p91](#))

**15 Кнопки курсору (↑ / ↓ / ← / →) and ENTER кнопка:** Виділіть пункт курсором і натисніть ENTER для підтвердження. Використовуйте їх для налаштування на станції під час використання TUNER.

(→[p83](#))

**16 Кнопка STATUS:** Перемикає інформацію на на дисплеї. (→[p90](#))

**17 Кнопка Home MENU:** Відображення головного екрана.

(→[p124](#), [p152](#), [p157](#))

**18 Кнопка RETURN:** Повертає дисплей до до попереднього стану.

**19 Кнопка ON/OFF ZONE 2:** Вмикає/вимикає Зону 2. (→[p108](#))

**20 Кнопка ON/OFF ZONE 3:** Вмикає/вимикає ЗОНУ 3 (→[p110](#))

**21 Кнопка " TUNING MODE ":** Перемикає режим налаштування (→[p83](#))

**22 Кнопка " ZONE CONTROL ":** Керує багатозонною функцією. (→[p107](#))

**23 Кнопка DIMMER:** Ви можете вимкнути дисплей або відрегулювати яскравість дисплея в три кроки.

**24 Кнопка LISTENING MODE** Перемикає режим прослуховування. (→[p89](#))

**25 Кнопки PERSONAL PRESET 1/2/3:** Реєструє поточні умови налаштувань, такі як селектор входу, режим прослуховування тощо, або викликає зареєстровані налаштування. (→[p112](#))



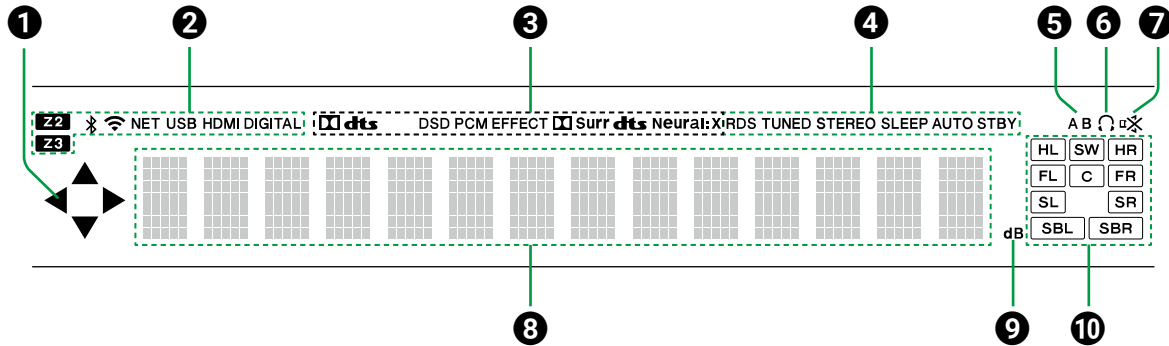

**1** ▲ / ▼ / ◀ / ▶ : Вони можуть світитися під час виконання операцій, коли за допомогою селектора входів вибрано "NET" або "USB". ▲ / ▼ світиться, коли є кілька папок або файлів, доступних для вибору. ◀ / ▶ світиться, коли текстова інформація не вписується в діапазон, наданий "8".

**2** Світиться в наступних умовах.

**Z2/Z3**: ZONE 2/ZONE 3 увімкнено.

✱ : Підключено через BLUETOOTH:

📶 : Підключено через Wi-Fi.

**NET**: Світиться при підключенні до мережі за допомогою селектора входу «NET». Він буде блимати, якщо підключено до мережі неправильно.

**USB**: Світиться, коли вибрано селектор входу «USB», підключено пристрій USB і вибрано вхід USB. Він буде блимати, якщо USB-пристрій під'єднано неправильно.

**HDMI**: Надходять сигнали HDMI і вибрано вхід HDMI.

**DIGITAL**: Вводяться цифрові сигнали і вибирається цифровий вхід.

**3** Світиться відповідно до типу вхідного цифрового аудіо сигналу і режиму прослуховування.

**4** Світиться в наступних умовах.

**RDS** (Європейські, австралійські та азійські моделі): прийом трансляції RDS.

**TUNED**: Прийом DAB (європейські моделі)/AM (північноамериканські, австралійські та азійські моделі)/FM-радіо

**STEREO**: Прийом FM стерео.

**SLEEP**: Таймер сну встановлено. (→p144)

**AUTO STBY**: Встановлено автоматичний режим очікування. (→p144)

**5** Відображає призначення аудіовиходу.

**A**: Виводить звук тільки в ЗОНУ A.

**B**: Виводить звук тільки в ЗОНУ B.

**AB**: Виводить аудіо в зону A і B.

**6** Світиться, коли підключено навушники.

**7** Блимає, коли ввімкнено звук.

**8** Відображає різноманітну інформацію про вхідні сигнали.

**9** Світиться під час регулювання гучності.

**10 Speaker/Channel display**: Відображає вихідний канал, який відповідає вибраному режиму прослуховування.



## Задня панель (моделі для Північної Америки)

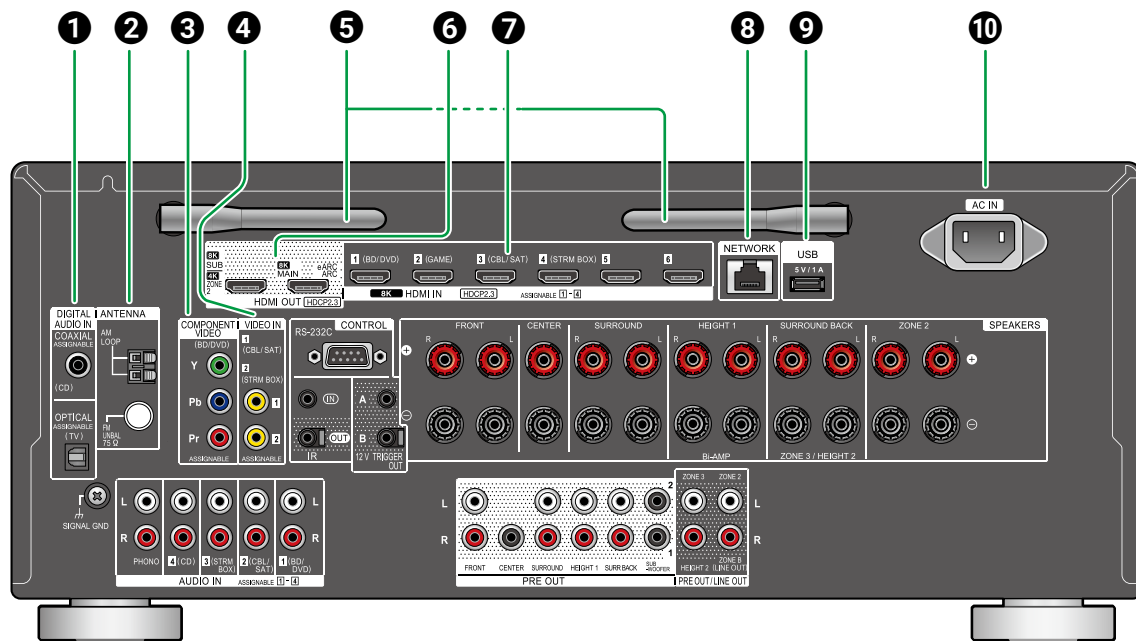

**1** Гнізда **DIGITAL AUDIO IN OPTICAL/COAXIAL**: Підключіть телевізійний або AV-компонентний цифровий аудіосигнал за допомогою цифрового оптичного кабелю або цифрового коаксіального кабелю.

**2** **АНТЕНА AM LOOP/FM UNBAL 75 Ω** **клемма**: Підключіть антени з комплекту поставки.

**3** **COMPONENT VIDEO IN jacks**: Гнізда **COMPONENT VIDEO IN**: вхід компонентного відеосигналу AV за допомогою кабелю компонентного відео. (Сумісність лише з роздільною здатністю 480i або 576i.)

**4** Гнізда **VIDEO IN**: вхід компонентного відеосигналу AV за допомогою аналогового відеокабелю.

**5** **Бездротова антена**: використовується для з'єднання Wi-Fi або під час використання пристрою з підтримкою BLUETOOTH. Відрегулюйте кути відповідно до стану підключення.

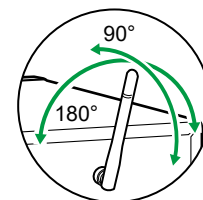

**6** **Гнізда HDMI OUT**: передача відеосигналів і аудіосигнали за допомогою кабелю HDMI, підключеного до монітора, наприклад телевізора чи проектора.

**7** **Гнізда HDMI IN**: передача відео та аудіосигналів за допомогою кабелю HDMI, підключеного до аудіо/відео компоненту.

**8** **МЕРЕЖЕВИЙ порт**: Підключіться до мережі за допомогою Ethernet-кабелю.

**9** **Порт USB**: Підключіть USB-накопичувач для відтворення музичних файлів (→p114). Ви також можете подавати живлення (5 В/1 А) на пристрої USB за допомогою кабелю USB за допомогою кабелю USB.

**10** **AC IN**: Підключення шнура живлення з комплекту поставки.



## Задня панель (північноамериканські моделі)

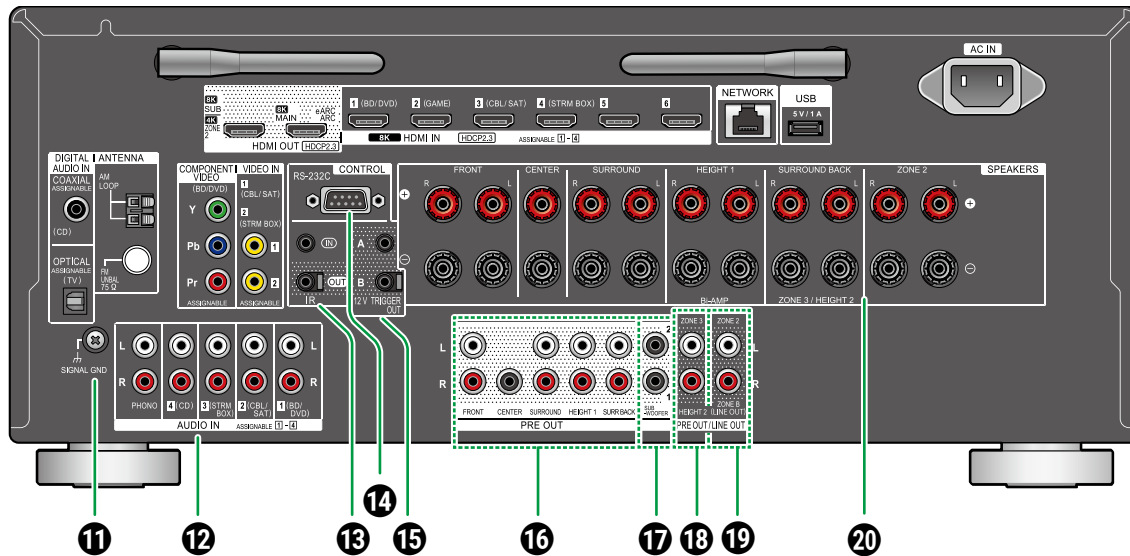

**11 SIGNAL GND terminal** Підключіть дрід заземлення до заземлення програвача.

**12 AUDIO IN jacks:** Вхід компонентного аудіосигналу AV за допомогою аналогового аудіокабелю..

**13 IR IN/OUT port:** підключіть пульт дистанційного керування блок приймача.. (→p75)

**14 RS-232C port:** Підключіть систему управління домом, оснащену портом RS-232C. Для установки системи управління будинком звертайтеся в спеціалізовані магазини.

**15 12V TRIGGER OUT A/B jack:** Підключіть пристрій, обладнаний вхідним гніздом тригера 12 В, щоб увімкнути роботу каналу живлення між пристроєм і цим пристроєм. (→p76)

**16 PREOUT jacks:** Підключіть підсилювач потужності. (→p60)

**17 SUBWOOFER PRE OUT jacks:** Підключіть активний сабвуфер за допомогою кабелю для сабвуфера. Можна підключити до двох активних сабвуферів. З кожного роз'єму SUBWOOFER PRE OUT виводиться однаковий сигнал.

**18 ZONE 3 PRE/LINE OUT jacks:** Виведення аудіосигналів за допомогою аналогового аудіокабелю до вбудованого підсилювача в окремій кімнаті(ЗОНА 3).

Гнізда HEIGHT 2 PRE OUT: підключіть джерело живлення підсилювача. (→p60)

**19 ZONE 2 PRE/LINE OUT jacks:** Виведення аудіосигналів за допомогою аналогового аудіокабелю, підключеного до вбудованого підсилювача в окремій кімнаті (ЗОНА 2)

**ZONE B LINE OUT jacks:** Одночасно виводьте звук з того самого джерела, що й через динаміки (ЗОНА А), підключені до цього пристрою, під'єднавши цей пристрій до бездротових навушників, бездротового передавача динаміків тощо за допомогою аналогового аудіокабелю.

**20 SPEAKERS terminals:** Підключіть колонки за допомогою акустичних кабелів. (Підтримує штекерні вилки типу "банан". Використовуйте штекер діаметром 4 мм. Y-подібний штекер не підтримується).



## Задня панель (європейські, австралійські та азіатські моделі)

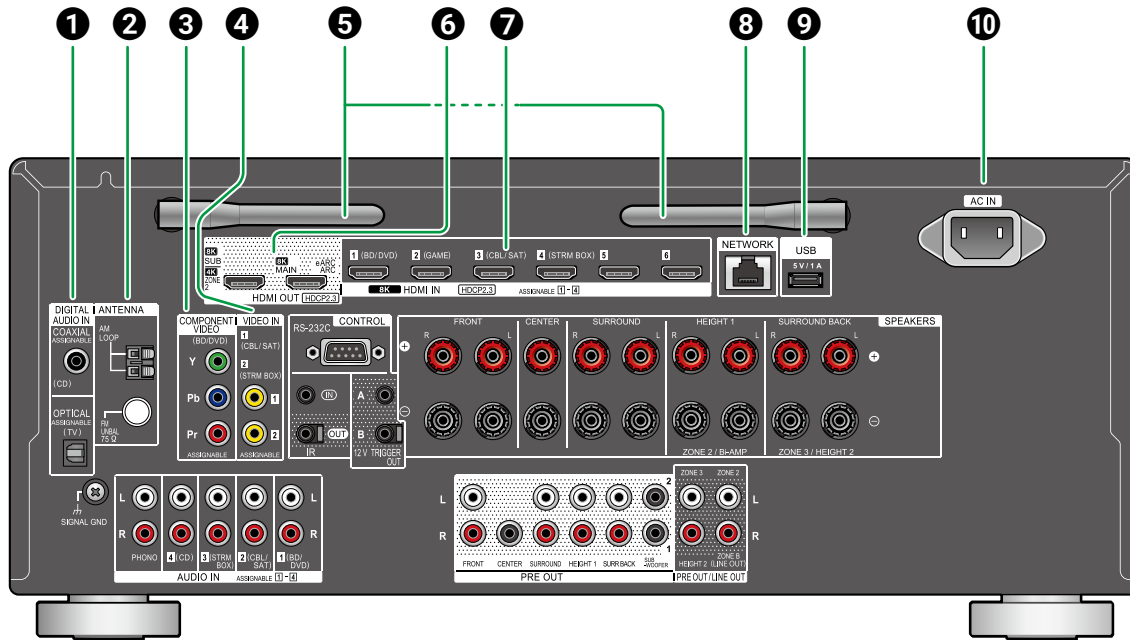

**1 DIGITAL AUDIO IN OPTICAL/COAXIAL jacks:** Підключіть телевізійний або AV-компонентний цифровий аудіосигнал за допомогою цифрового оптичного кабелю або цифрового коаксіального кабелю.

**2 ANTENNA AM LOOP/FM UNBAL 75 Ω terminal (Австралійські та азіатські моделі):** Підключіть антени з комплекту постачання.  
**Антенний роз'єм DAB/FM (європейські моделі):** Підключіть антени, що додаються.

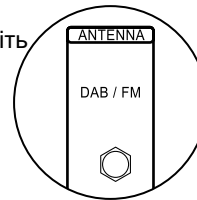

**3 COMPONENT VIDEO IN jacks:** Вводьте компонентні відеосигнали AV за допомогою компонентного відеокабелю. (Сумісний лише з роздільною здатністю 480i або 576i).

**4 VIDEO IN jacks:** Ввід компонентного відеосигналу AV за допомогою аналогового відеокабелю.

**5 Бездротова антена:**

Використовується для з'єднання Wi-Fi або для використання пристрою з підтримкою BLUETOOTH. Відрегулюйте кут нахилу на 180° відповідно до стану з'єднання.

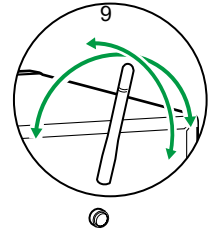

**6 Роз'єми HDMI OUT:** Передавання відео- та аудіосигналів за допомогою кабелю HDMI, підключеного до монітора, наприклад телевізора або проєктора.

**7 Гнізда HDMI IN:** передача відеосигналів і аудіо сигналів за допомогою кабелю HDMI, підключеного до аудіо/відео компоненту.

**8 NETWORK port:** Підключіться до мережі за допомогою кабелю Ethernet.

**9 USB port:** Підключіть USB-накопичувач для відтворення музичних файлів( →p114).Ви також можете подавати живлення (5 В/1 А) на USB-пристрої за допомогою USB кабель.

**10 AC IN:** Підключення шнура живлення з комплекту поставки.



## Задня панель (європейські, австралійські та азіатські моделі)

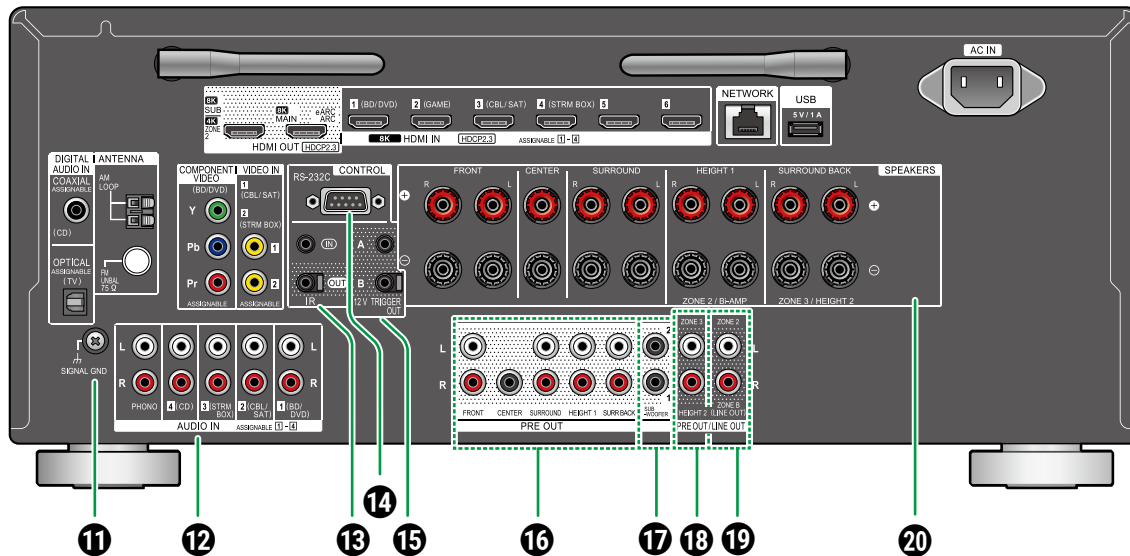

**11 SIGNAL GND terminal:** Підключіть дріт заземлення до заземлення програвача.

**12 AUDIO IN jacks:** Вхід AV компонентного аудіосигналу за допомогою аналогового аудіокабелю.

**13 IR IN/OUT port:** : підключіть пульт дистанційного керування блок приймача. (→[p75](#))

**14 RS-232C port:** Підключіть домашню систему керування, обладнану портом RS-232C. Для встановлення домашньої системи керування звертайтеся до спеціалізованих магазинів.

**15 12V TRIGGER OUT A/B jack:** Підключіть пристрій, обладнаний входним гніздом тригера 12 В, щоб увімкнути роботу каналу живлення між пристроєм і цим пристроєм. (→[p76](#))

**16 PREOUT jacks:** Підключіть підсилювач потужності. (→[p60](#))

**17 SUBWOOFER PRE OUT jacks:** Підключіть активний сабвуфер за допомогою кабелю для сабвуфера. Можна підключити до двох активних сабвуферів. З кожного роз'єму SUBWOOFER PRE OUT виводиться однаковий сигнал.

**18 ZONE 3 PRE/LINE OUT jacks:** Output audio Виведення аудіосигналів за допомогою аналогового аудіокабелю до вбудованого підсилювача в окремій кімнаті (ЗОНА 3). HEIGHT 2 PRE OUT jacks: : підключіть джерело живлення підсилювача (→[p60](#))

**19 ZONE 2 PRE/LINE OUT jacks:** Виведення аудіосигналів за допомогою аналогового аудіокабелю, підключеного до вбудованого підсилювача в окремій кімнаті (ЗОНА 2). **ZONE B LINE OUT jacks:** Одночасно виводьте те саме джерело звуку, що й динаміки (ЗОНА А), підключені до цього пристрою, підключивши цей пристрій до бездротових навушників, передавача бездротового динаміка тощо за допомогою аналогового аудіокабелю.

**20 SPEAKERS terminals:** Підключіть динаміки за допомогою кабелів динаміків. (З'єднання через Y-штекер не підтримується.)



# Пульт дистанційного керування

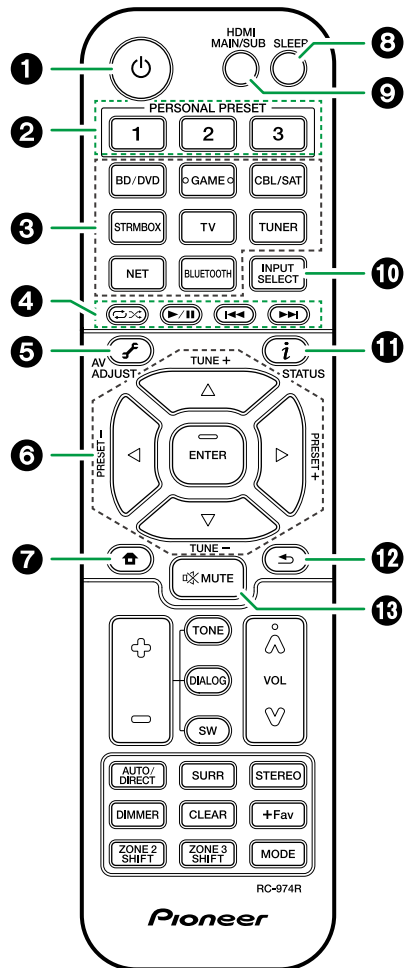

## 1 Кнопка STANDBY/ON

## 2 PERSONAL PRESET 1/2/3 buttons:

Реєстрація поточних налаштувань, таких як селектор входу, режим прослуховування тощо, або виклик зареєстрованих налаштувань.

( →p112)

3 Input selector buttons: Перемикання входу для відтворення

4 Play buttons: Використовується для відтворення з музичного сервера ( →p116) або USB-пристрою. Крім того, перемикання в режим "CEC MODE" за допомогою кнопки "21. MODE" дає змогу керувати AV-компонентом HDMI з підтримкою функції CEC (деякі пристрої можуть не працювати).

5 (AV ADJUST) button: Такі налаштування, як "HDMI" та "Аудіо" можна швидко виконати під час відтворення на екрані телевізора. ( →p91)

6 Cursor buttons and ENTER button: Select Виберіть пункт за допомогою курсорів і натисніть ENTER, щоб щоб підтвердити вибір. Якщо списки папок або файлів не відображаються на одному екрані телевізора, натискайте / , щоб змінити екран.

7 button: Відображає домашню сторінку. ( →p124, p152, p157)

8 SLEEP button: Ви можете дозволити пристрою автоматично переходити в режим очікування після закінчення заданого часу . Виберіть час з "30 хв", "60 хв", "90 хв" та " Off". Якщо ви не хочете, щоб пристрій автоматично переходив у режим очікування, виберіть " Off". Ви також можете встановити цей параметр, натиснувши кнопку на пульті дистанційного керування для відображення головного екрана і вибравши " System Setup" - "Hardware" - "Power Management" - "Sleep Timer" ( →p144).

9 HDMI MAIN/SUB button: Виберіть вихід HDMI OUT

10 INPUT SELECT button: Перемикає вхідний сигнал

11 (STATUS) button: Перемикає інформацію на дисплеї та використовується для керування RDS (p84)

12 button: Повертає дисплей до попереднього стану.

13 MUTE button: Тимчасово вимикає звук. Натисніть кнопку ще раз, щоб скасувати вимкнення звуку.



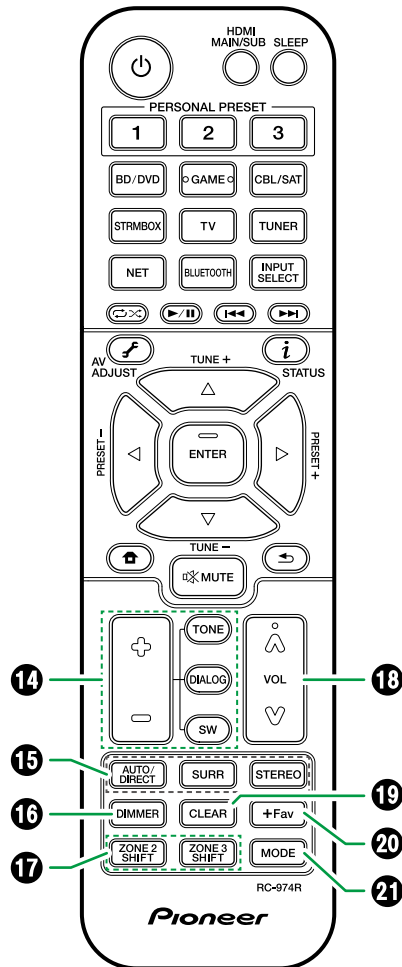

**14 TONE/DIALOG/SW buttons:** Регулює якість звуку динаміків і рівень гучності сабвуфера.

**TONE button:** Ви можете налаштувати якість звуку динаміків.

1. Кілька разів натисніть TONE, щоб вибрати Treble або Bass і налаштувати вміст.  
Високі частоти: посилює або пом'якшує діапазон високих тонів динаміків.  
Низькі частоти: підсилює або пом'якшує діапазон низьких тонів динаміків.
2. Натисніть + або - для налаштування.

**DIALOG button:** Підкреслює діалоги фільмів і музичний вокал, щоб легше їх слухати. Це особливо ефективно для рядків фільму. Крім того, він створює ефект, навіть якщо центральний динамік не використовується. Виберіть бажаний рівень від «1» (низький) до «5» (високий).

1. Натисніть DIALOG.
2. Натисніть + або - для налаштування.
  - Залежно від джерела вхідного сигналу або налаштувань режиму прослуховування вибір неможливий або бажаний ефект може не досягнутися.

**SW button:** Налаштуйте рівень динаміка сабвуфера під час прослуховування звуку.

1. Натисніть SW.
2. Натисніть + або -, щоб відрегулювати рівень між «-15,0 дБ» і «+12,0 дБ».
  - Якщо ви переведете пристрій у режим очікування, зроблені вами налаштування відновляться до попереднього стану.

**15 LISTENING MODE buttons:** Вибір режиму прослуховування (→p89).

**16 DIMMER button:** Ви можете вимкнути дисплей або регулюйте яскравість дисплея в три кроки.

**17 ZONE 2/ZONE 3 SHIFT button:** Використовується для керування функцією кількох зон (→p107).

**18 Кнопки гучності**

**19 CLEAR button:** Видаляє всі наявні символи вводиться під час введення тексту на екрані телевізора.

**20 +Fav button:** Використовується для реєстрації радіостанцій AM (північноамериканські, австралійські та азіатські моделі)/FM/DAB (європейські моделі) (→p88)

**21 MODE button:**

Перемикання між автоматичним і ручним налаштуванням (→p83) для AM (північноамериканські, австралійські та азіатські моделі)/FM-станції та дозволяє вибрати порядок для відображення станцій DAB (→p87). Крім того, якщо до цього пристрою підключено AV-компонент із підтримкою функції HDMI CEC, ви можете перемикати «4. Кнопки відтворення» між «CEC MODE» і «RCV MODE» (звичайний режим).



## Введення символів

Ви можете вводити символи на клавіатурі, що відображається на екрані телевізора, наприклад, під час введення пароля для налаштування Wi-Fi (→p158) або назви попередньо встановленої радіостанції (→p140).

1. Виберіть символ або символ за допомогою кнопок курсору ▲ / ▼ / ◀ / ▶ на пульті дистанційного керування та натисніть кнопку ENTER.
2. Під час збереження символів після введення виберіть «OK» і натисніть кнопку ENTER.

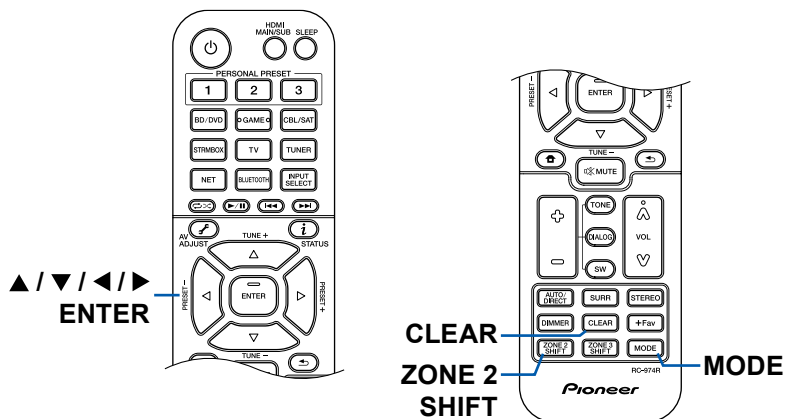

- Виберіть "A/a", щоб переключатися між верхнім і нижнім регістрами. (Також можна перемикає за допомогою кнопки MODE на пульті дистанційного керування.)
- Щоб ввести пробіл, виберіть «**␣**».
- Щоб видалити символ ліворуч від курсору, виберіть «**⊞**».
- Щоб видалити всі введені символи, натисніть кнопку CLEAR на пульті дистанційного керування.
- На екрані відтворення ZONE 2 керуйте пультом дистанційного керування, натиснувши й утримуючи кнопку ZONE 2 SHIFT. Щоб видалити всі введені символи, натисніть лише кнопку CLEAR, не натискаючи кнопку ZONE 2 SHIFT.



Цей пристрій можна використовувати по-різному, залежно від розташування динаміків, які ви встановлюєте. Виберіть розташування гучномовців, яке відповідає середовищу інсталяції, а потім підтвердьте способи встановлення та підключення.

### Розкладка динаміків



- ⑨ Розкладка динаміків ( →[p23](#))
- ⑨ Встановлення динаміків ( →[p32](#))
- ⑨ Підключення динаміків ( →[p38](#))
- ⑨ Комбінації динаміків ( →[p201](#))



5.1ch

7.1ch

5.1.2ch

7.1.2ch

5.1.4ch

7.1.4ch

## Кімната для прослуховування та розташування динаміків

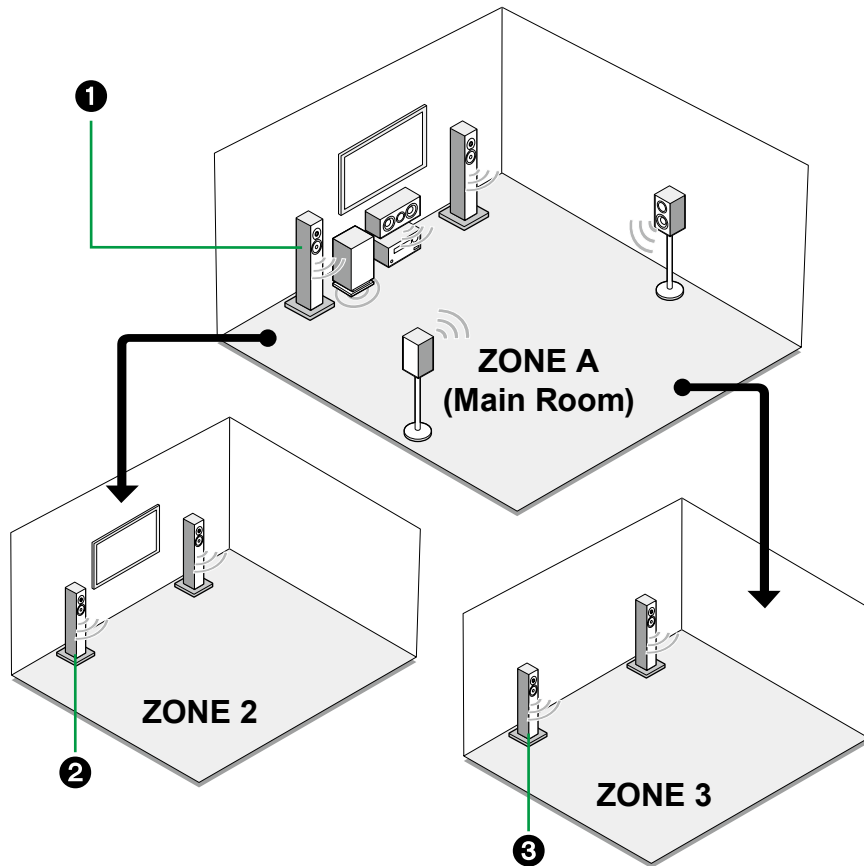
**1** Акустичні системи ZONE A

Акустична система, встановлена в головній кімнаті (де знаходиться цей пристрій).

**2** Колонки ZONE 2

2-смугову акустичну систему встановлено в окремій кімнаті (ZONE 2). Це дає змогу відтворювати одне й те саме джерело в основній кімнаті та окремій кімнаті одночасно, або відтворювати окремі джерела.

**3** Акустичні системи ZONE 3

2-смугову акустичну систему встановлено в окремій кімнаті (ZONE 3). Це дає змогу відтворювати одне й те саме джерело в основній кімнаті та окремій кімнаті одночасно, або відтворювати окремі джерела.



5.1ch

7.1ch

5.1.2ch

7.1.2ch

5.1.4ch

7.1.4ch

## 5.1 Система каналів Це базова 5.1-канальна система.

Базова система ( →[p33](#))

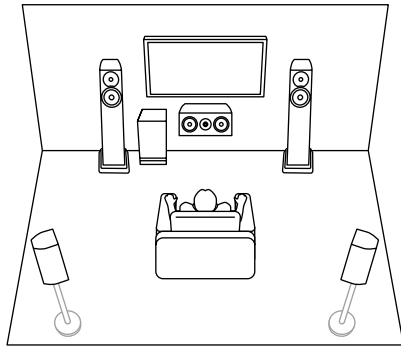

5.1 ch + ZONE 2 ( →[p33](#))

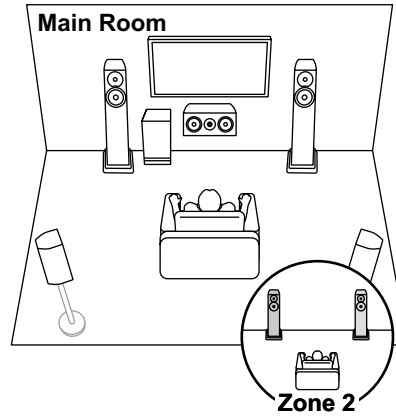

5.1 ch + ZONE 2/ZONE 3 ( →[p33](#))

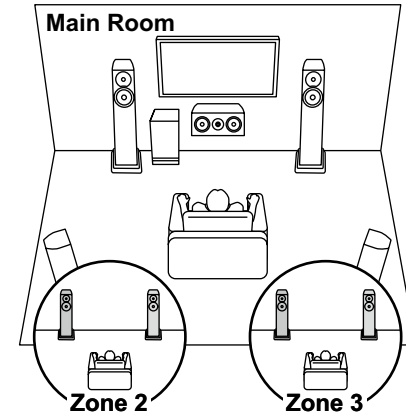

5.1 ch ("Двоканальний підсилювач ("Front")") ( →[p33](#))

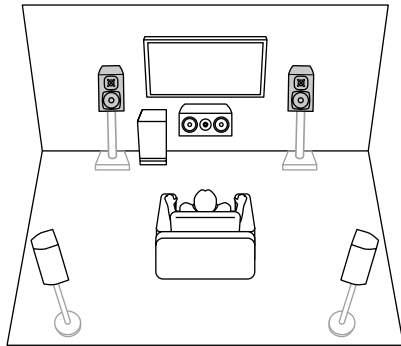

5.1ch

7.1ch

5.1.2ch

7.1.2ch

5.1.4ch

7.1.4ch



## 7.1 Канальна система

Це 7.1-канальна система, яка складається з базової 5.1-канальної системи і додаткових тилових гучномовців об'ємного звучання.

Базова система (→[p33](#))

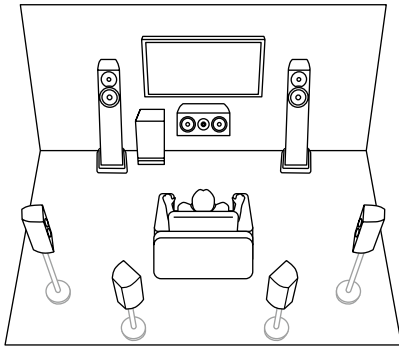

7.1 ch + ZONE 2 (→[p33](#))

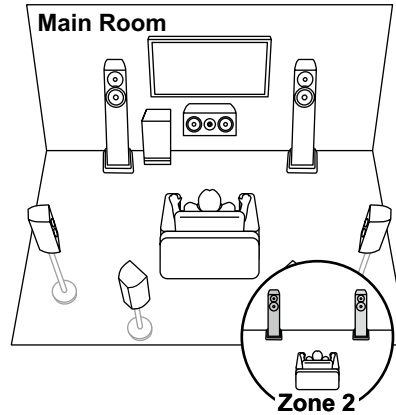

7.1 ch ("Двоканальний підсилювач (Front)") (→[p33](#))

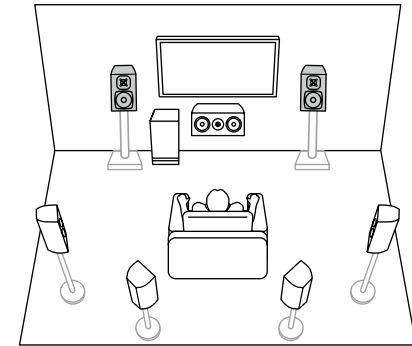

5.1ch

7.1ch

5.1.2ch

7.1.2ch

5.1.4ch

7.1.4ch



## 5.1.2 Канальна система

Акустична система, що являє собою 5.1-канальну систему з одним набором високих динаміків.

5.1.2 ch (Передня висока або задня висока) (→[p34](#))

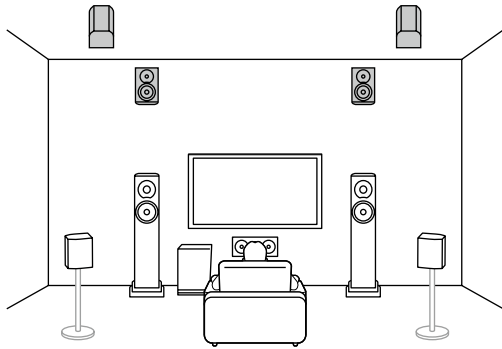

5.1.2 ch (Верхній передній або верхній середній або верхній задній) (→[p34](#))

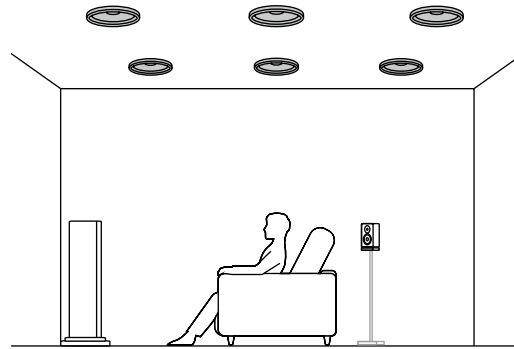

5.1.2 ch (Динаміки з підтримкою Dolby (фронтальні або об'ємні)) (→[p34](#))

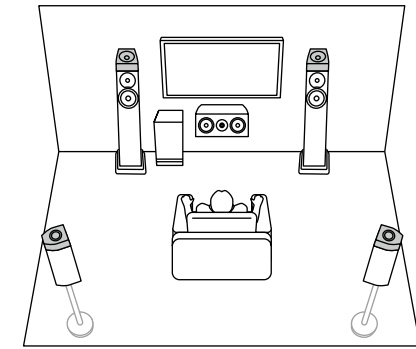

5.1.2 ch + ZONE 2 (→[p34](#))

Main Room

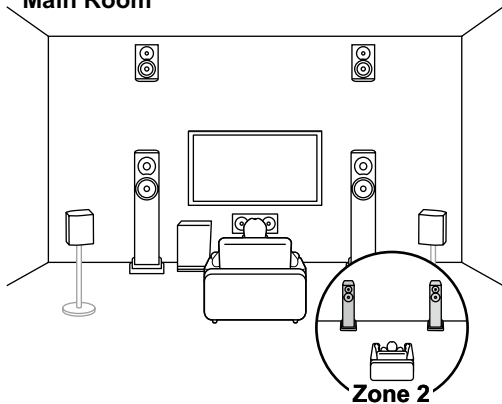

5.1.2 ch + ZONE 2/ZONE 3

(Північноамериканські моделі) (→[p34](#))

Main Room

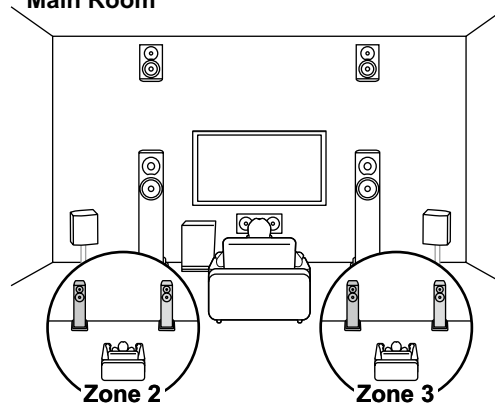

5.1.2 ch ("Двоканальний підсилювач ("Front")") (→[p34](#))

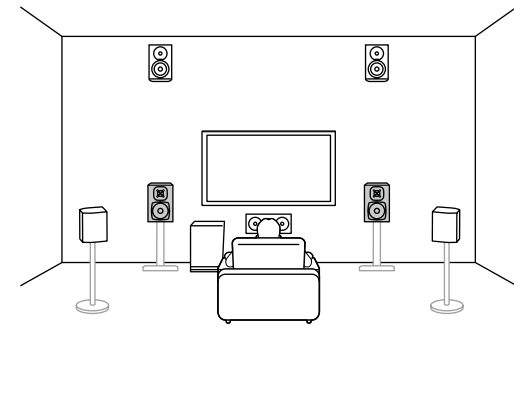

5.1ch

7.1ch

5.1.2ch

7.1.2ch

5.1.4ch

7.1.4ch



## 7.1.2 Канальна система

Акустична система, що являє собою 7.1-канальну систему з одним набором висотних динаміків.

7.1.2 ch (Передній високий або задній високий)  
( →p35)

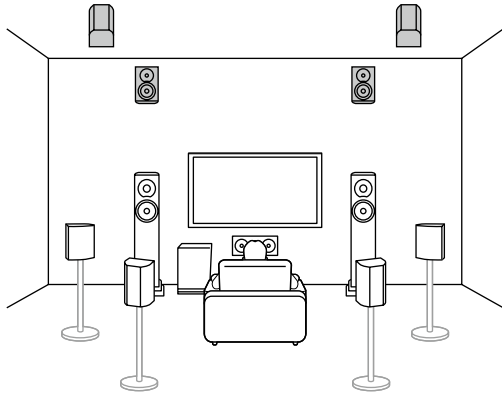

7.1.2 ch (Верхній передній або верхній середній або верхній задній) ( →p35)

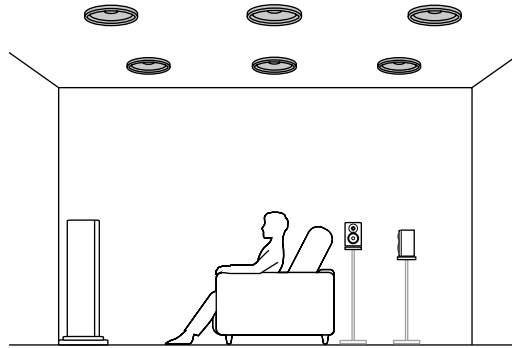

7.1.2 ch (Динаміки з підтримкою Dolby  
(фронтальні, об'ємні або тиллові)) ( →p35)

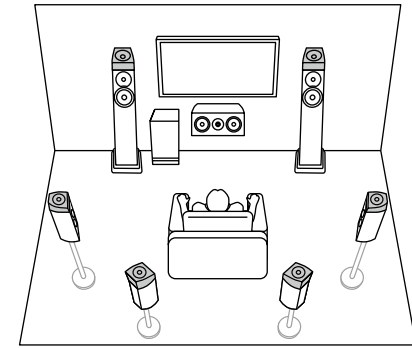

7.1.2 ch + ZONE 2 (Північноамериканські моделі)  
( →p35)

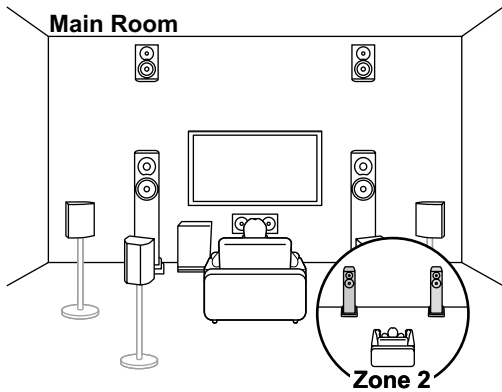

5.1ch

7.1ch

5.1.2ch

7.1.2ch

5.1.4ch

7.1.4ch



## 5.1.4 Канальна система Акустична система, що являє собою 5.1-канальну систему з двома наборами висотних динаміків.

5.1.4 ch (Передній високий і задній високий) (→[p36](#))

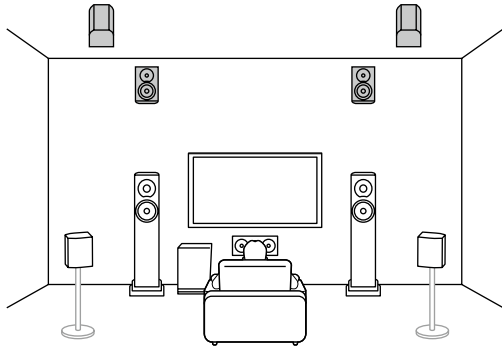

5.1.4 ch (Передній високий і верхній середній) (→[p36](#))

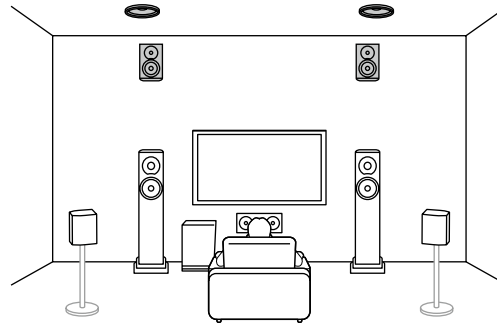

5.1.4 ch (Передній високий і верхній задній) (→[p36](#))

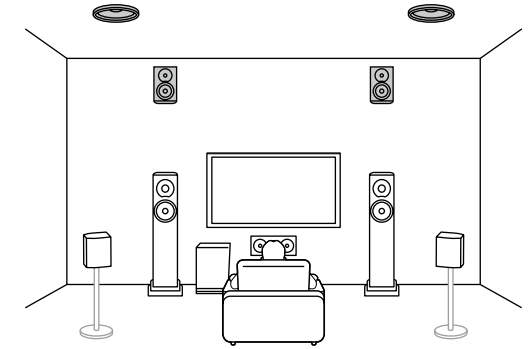

5.1.4 ch (Фронтальні гучномовці з підтримкою Dolby (об'ємного звучання)) (→[p36](#))

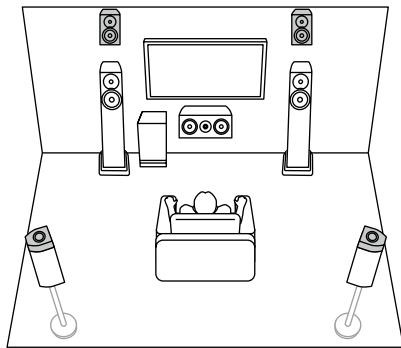

5.1.4 ch (Верхній передній і верхній задній) (→[p36](#))

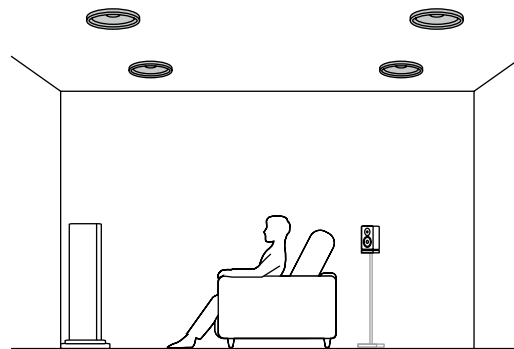

5.1.4 ch Верхній передній і задній високий (→[p36](#))

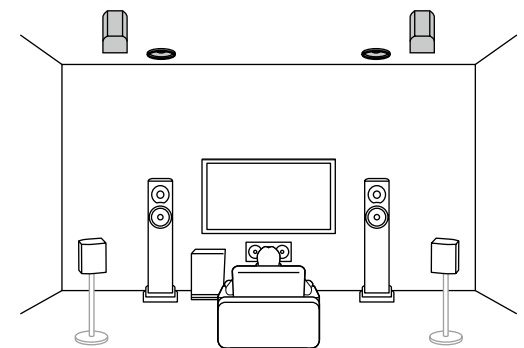

- 5.1ch
- 7.1ch
- 5.1.2ch
- 7.1.2ch
- 5.1.4ch
- 7.1.4ch



## 5.1.4 Канальна система

5.1.4 ch (Верхні фронтальні динаміки та динаміки з підтримкою Dolby (об'ємного звучання)) (→p36)

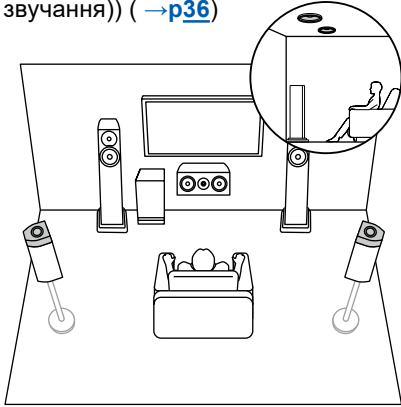

5.1.4 ch (Верхній середній і задній високий) (→p36)

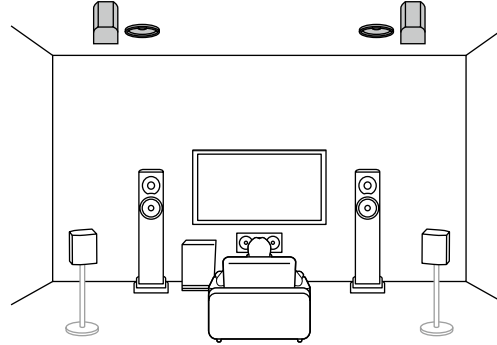

5.1.4 ch (Динаміки з підтримкою Dolby (Front і Surround)) (→p36)

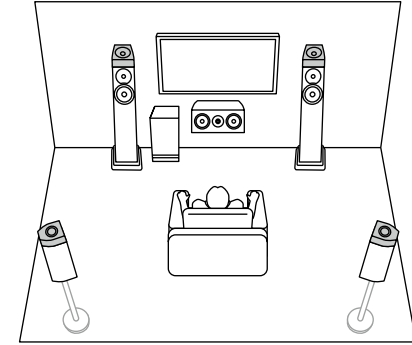

5.1.4 ch Динаміки з підтримкою Dolby (передні та задні високі) (→p36)

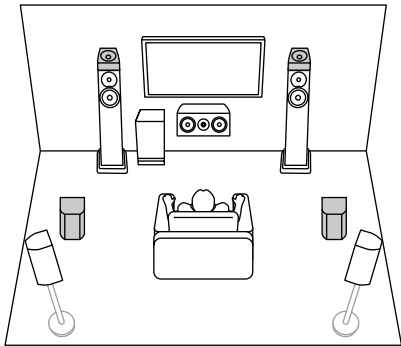

5.1.4 ch (Динаміки з підтримкою Dolby (передній і верхній задній)) (→p36)

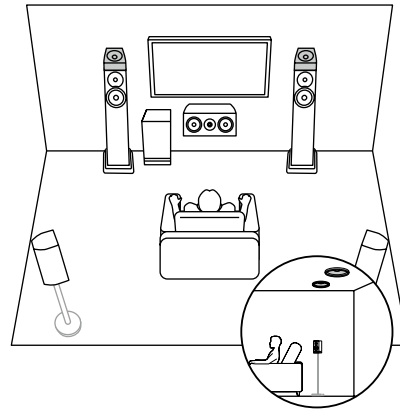

5.1.4 ch + ZONE 2 (Північноамериканські моделі) (→p36)

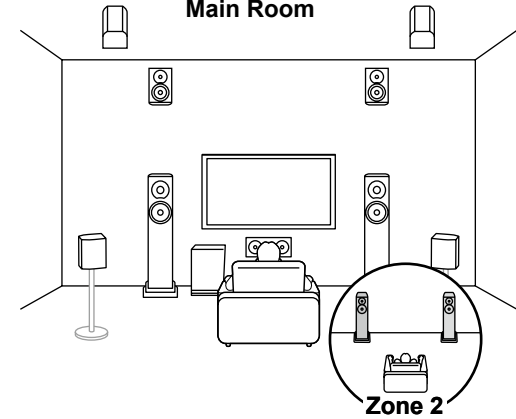

5.1ch

7.1ch

5.1.2ch

7.1.2ch

5.1.4ch

7.1.4ch



## 7.1.4 Канальна система

Акустична система, що являє собою 7.1-канальну систему з двома наборами висотних динаміків.

7.1.4 ch (Передній високий і задній високий) (→[p37](#))

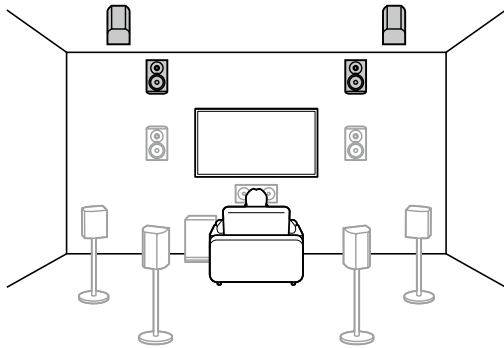

7.1.4 ch (Передній високий і верхній середній) (→[p37](#))

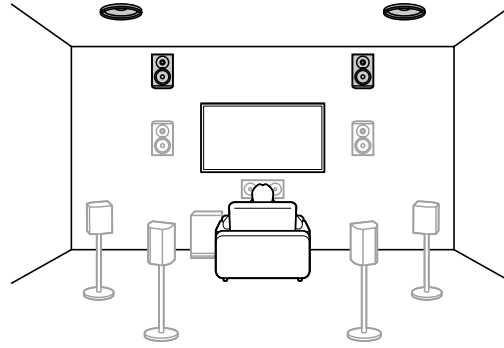

7.1.4 ch (Передній високий і верхній задній) (→[p37](#))

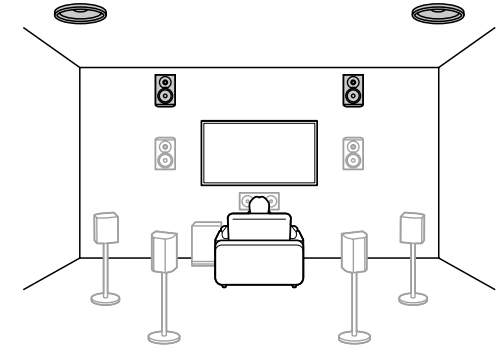

7.1.4 ch (Фронтальні гучномовці з підтримкою Dolby (об'ємного звучання) (→[p37](#))

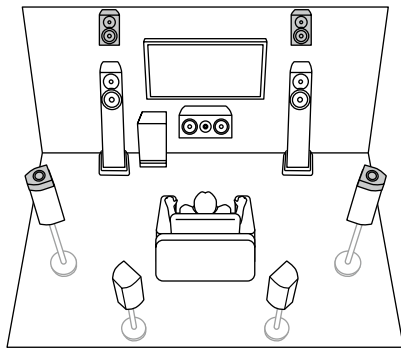

7.1.4 ch (Фронтальні гучномовці з підтримкою Dolby (тилові гучномовці з підтримкою Dolby (Surround Back)) (→[p37](#))

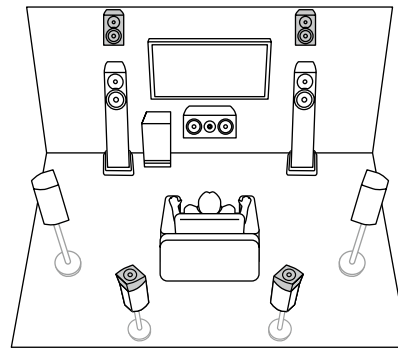

7.1.4 ch (Верхній передній і верхній задній) (→[p37](#))

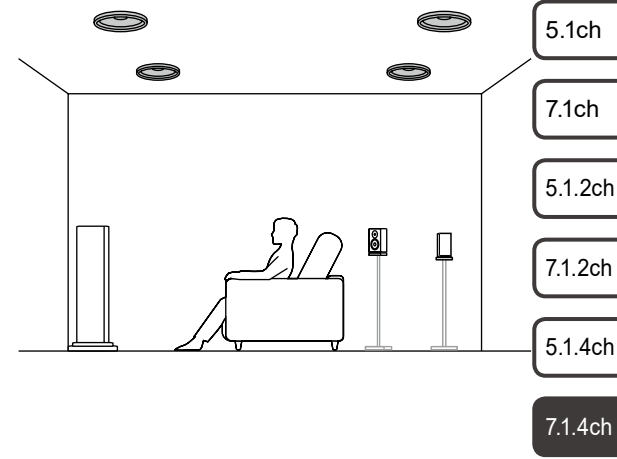

## 7.1.4 Канальна система

7.1.4 ch (Верхній передній і задній високі)  
( →p37)

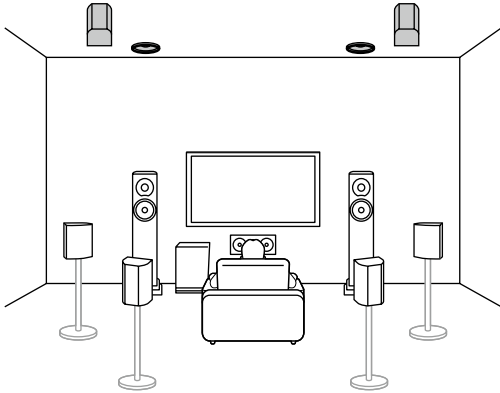

7.1.4 ch (Верхні фронтальні динаміки та динаміки з підтримкою Dolby (об'ємне звучання)) ( →p37)

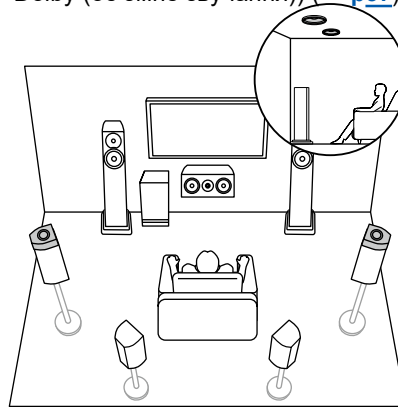

7.1.4 ch (Верхні фронтальні динаміки та динаміки з підтримкою Dolby (об'ємний задній)) ( →p37)

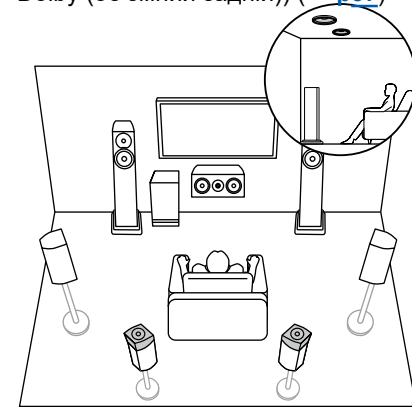

7.1.4 ch (Верхні середні та задні високі)  
( →p37)

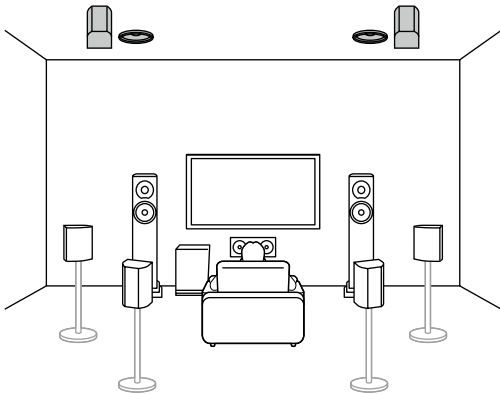

7.1.4 ch (Динаміки з підтримкою Dolby (фронтальні та об'ємного звучання)) ( →p37)

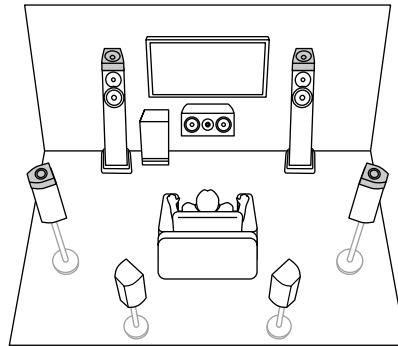

7.1.4 ch (Динаміки з підтримкою Dolby (фронтальні та тилів)) ( →p37)

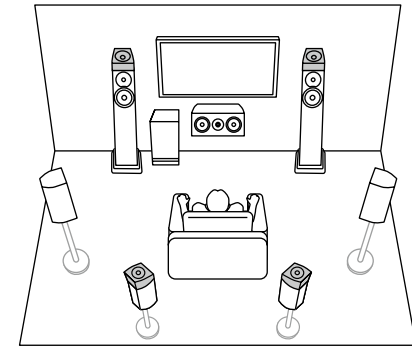

5.1ch

7.1ch

5.1.2ch

7.1.2ch

5.1.4ch

7.1.4ch



## 7.1.4 Канальна система

7.1.4 ch (Динаміки з підтримкою Dolby (передні та задні високі)) (→[p37](#))

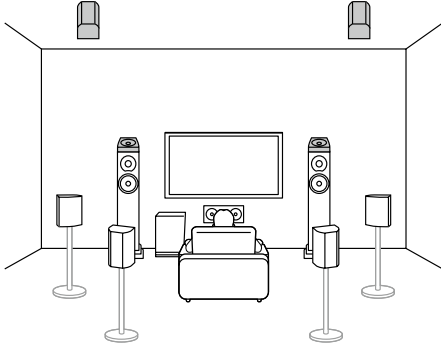

7.1.4 ch (Динаміки з підтримкою Dolby (передній і верхній задній)) (→[p37](#))

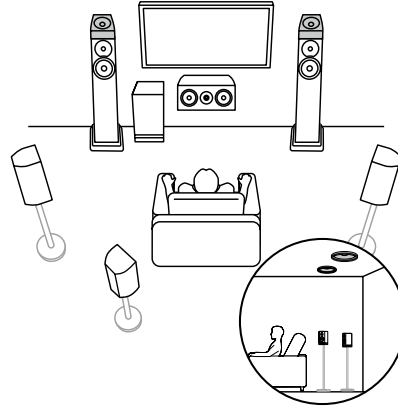

7.1.4 ch + ZONE 2 (Північноамериканські моделі) (→[p37](#))

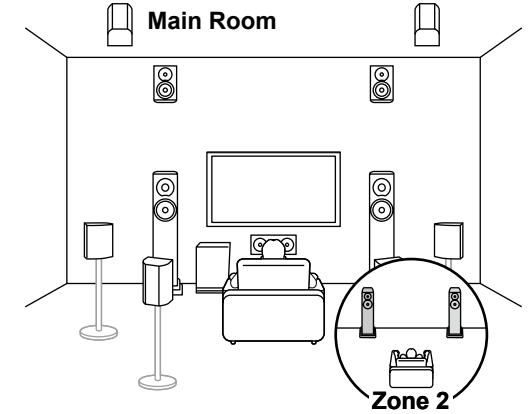

5.1ch

7.1ch

5.1.2ch

7.1.2ch

5.1.4ch

7.1.4ch



## Встановлення динаміків

### Налаштування динаміків

Розташування колонок залежить від розміру і форми приміщення, тому тут ми наводимо лише базовий приклад розміщення.

Літерні символи, використані в цьому розділі, позначають наступних спікерів:

<b>FL</b>	Передній динамік зліва
<b>FR</b>	Фронтальний динамік Правий
<b>C</b>	Центральний динамік
<b>SW</b>	сабвуфер з живленням
<b>SL</b>	Динамік об'ємного звучання Лівий
<b>SR</b>	Динамік об'ємного звучання Правий
<b>SBL</b>	Об'ємний тиловий динамік Лівий
<b>SBR</b>	Тиловий динамік об'ємного звучання Правий
<b>FHL</b>	Фронтальна висока колонка Лівий динамік
<b>FHR</b>	Спереду Високочастотний динамік Правий
<b>RHL</b>	Задня Високочастотний динамік Лівий
<b>RHR</b>	Задній Високочастотний динамік Правий
<b>TFL</b>	Верхній передній динамік Лівий
<b>TFR</b>	Верхній передній динамік Праворуч
<b>TML</b>	Верхній Середній динамік Лівий
<b>TMR</b>	Верхній середній динамік Праворуч
<b>TRL</b>	Верхній Задній динамік Лівий
<b>TRR</b>	Верхній задній динамік Правий
<b>DFL</b>	Динамік з підтримкою Dolby Передній лівий
<b>DFR</b>	Динамік з підтримкою Dolby Спереду праворуч
<b>DSL</b>	Динамік з підтримкою Dolby Об'ємний лівий
<b>DSR</b>	Динамік із підтримкою Dolby Surround Right
<b>DSBL</b>	Динамік з підтримкою Dolby Об'ємний задній лівий
<b>DSBR</b>	Динамік з підтримкою Dolby Об'ємний задній правий

5.1ch

7.1ch

5.1.2ch

7.1.2ch

5.1.4ch

7.1.4ch



## 5.1 Канальна система

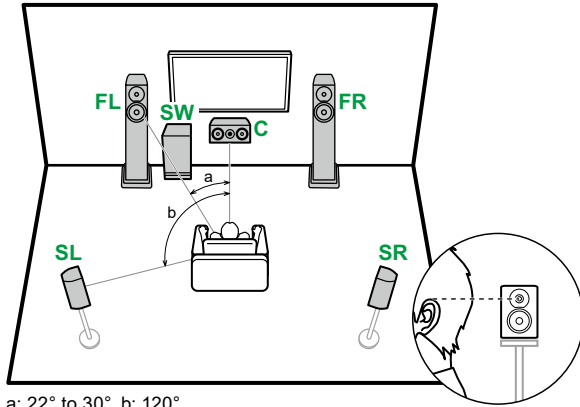

a: 22° to 30°, b: 120°

- FL, FR** Розташуйте ліву і праву фронтальні колонки на рівні вух. Центральною колонку слід встановити під кутом до місця прослуховування.
- SW** Розмістіть потужний сабвуфер між центральною і фронтальною колонками.
- SL, SR** Розташуйте ліву і праву гучномовці об'ємного звучання трохи вище рівня вух.

- 5.1 ch підключення (→[p41](#))
- 5.1 ch + ZONE 2/ZONE 3 підключення (моделі для Північної Америки) (→[p42](#))
- 5.1 ch + ZONE 2/ZONE 3 підключення (європейська, австралійська та азіатські моделі) (→[p43](#))
- 5.1 ch (Підключення i-Amping (Front)) (→[p44](#))

## 7.1 Канальна система

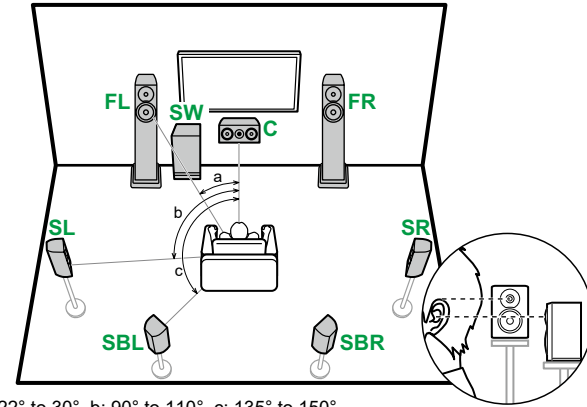

a: 22° to 30°, b: 90° to 110°, c: 135° to 150°

- FL, FR** Розташуйте ліву та праву фронтальні колонки на рівні вух. Центральною колонку слід встановити обличчям до місця прослуховування під кутом.
- SW** Розмістіть сабвуфер з живленням між центральним динаміком і переднім динаміком.
- SL, SR** Розмістіть лівий і правий гучномовці об'ємного звучання так, щоб вони були трохи вище вуха
- SBL, SBR** Розташуйте лівий і правий задні гучномовці об'ємного звучання на висоті вуха.
  - Якщо встановлено задні динаміки об'ємного звучання, обов'язково встановіть також динаміки об'ємного звучання.

- 7.1 ch підключення (→[p45](#))
- 7.1 ch + ZONE 2 підключення (моделі для Північної Америки) (→[p46](#))
- 7.1 ch + ZONE 2 підключення (європейська, австралійська та азіатські моделі) (→[p47](#))
- 7.1 ch (Bi-Amping (Front)) підключення (→[p48](#))

5.1ch

7.1ch

5.1.2ch

7.1.2ch

5.1.4ch

7.1.4ch



## 5.1.2 Канальна система

### Високі динаміки

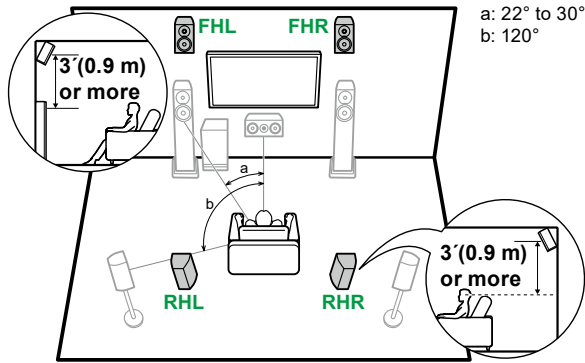

**FHL, FHR** Розмістіть передні високі гучномовці безпосередньо над фронтальними колонками під кутом до місця прослуховування.  
**RHL, RHR** Розмістіть задні високі гучномовці так, щоб бічна відстань збігалася з бічною відстанню передніх гучномовців, нахиливши їх до місця прослуховування.

### Top Speakers

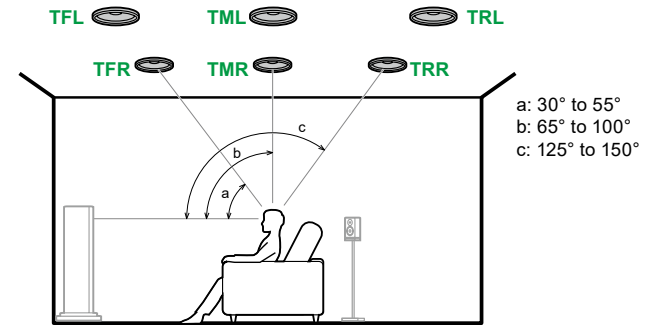

**TFL, TFR** Встановіть верхні фронтальні колонки на стелі перед місцем прослуховування.  
**TML, TMR** Встановіть верхні середні колонки на стелі безпосередньо над місцем прослуховування.  
**TRL, TRR** Закріпіть верхні тиліві колонки на стелі позаду місця для прослуховування.  
 • Відрегулюйте бічну відстань від верхніх колонок до передніх.

### Динаміки з підтримкою Dolby

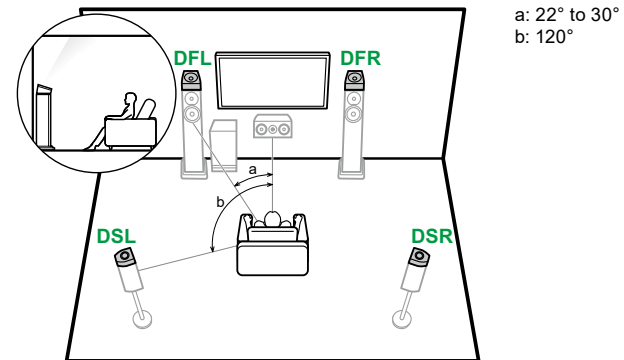

**DFL, DFR** Динаміки з підтримкою Dolby (фронтальні) встановлено поверх фронтальних динаміків.  
**DSL, DSR** Динаміки з підтримкою Dolby (об'ємного звучання) встановлено поверх динаміків об'ємного звучання.

- 5.1.2 ch підключення ( →p49)
- 5.1.2 ch + ZONE 2 підключення (моделі для Північної Америки ( →p50)
- 5.1.2 ch + ZONE 2/ZONE 3 підключення (моделі для Північної Америки ( →p51)
- 5.1.2 ch + ZONE 2 підключення (європейська, австралійська та азіатські моделі) ( →p52)
- 5.1.2 ch (Bi-Amping (Front)) підключення ( →p53)

5.1ch

7.1ch

5.1.2ch

7.1.2ch

5.1.4ch

7.1.4ch



## 7.1.2 Канальна система

### Високі динаміки

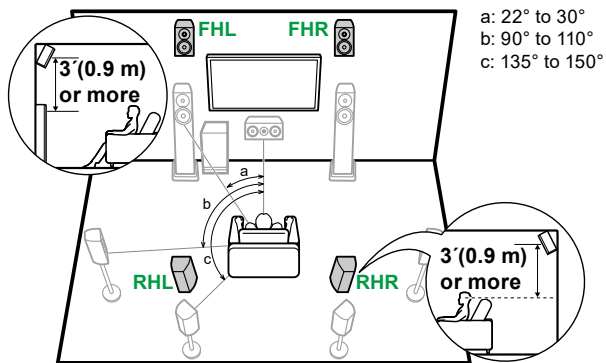

**FHL, FHR** Розмістіть передні високі колонки безпосередньо над фронтальними колонками, під кутом до місця прослуховування.  
**RHL, RHR** Розмістіть задні високі гучномовці так, щоб бічна відстань збігалася з передніх колонок, під кутом до місця прослуховування.

### Top Speakers

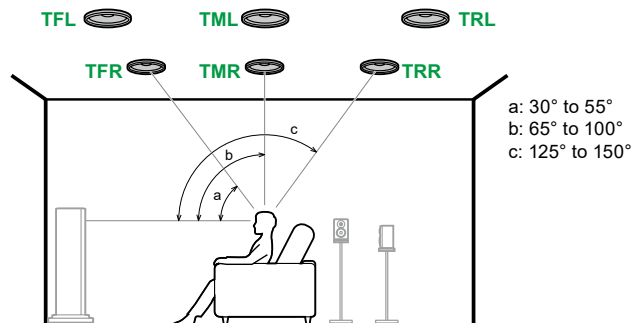

**TFL, TFR** Встановіть верхні фронтальні колонки на стелі перед місцем прослуховування.  
**TML, TMR** Встановіть верхні середні колонки на стелі безпосередньо над місцем прослуховування.  
**TRL, TRR** Закріпіть верхні тильові колонки на стелі позаду місця для прослуховування.  
• Відрегулюйте бічну відстань від верхніх колонок до передніх.

### Динаміки з підтримкою Dolby

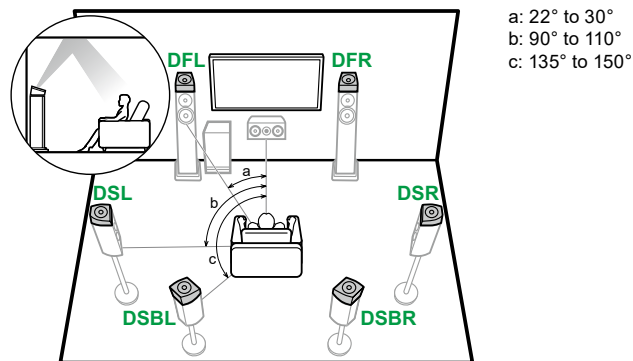

**DFL, DFR** Динаміки з підтримкою Dolby (фронтальні) встановлено поверх фронтальних динаміків.  
**DSL, DSR** Динаміки з підтримкою Dolby (об'ємного звучання) встановлено поверх об'ємних динаміків.  
**DSBL, DSBR** Динаміки з підтримкою Dolby (тилові) встановлюються поверх тильових динаміків об'ємного звучання.

■ 7.1.2 ch підключення ( →p54)

■ 7.1.2 ch + ZONE 2 підключення (тільки для північноамериканських моделей) ( →p55)

5.1ch

7.1ch

5.1.2ch

7.1.2ch

5.1.4ch

7.1.4ch



## 5.1.4 Канальна система

### Високі динаміки

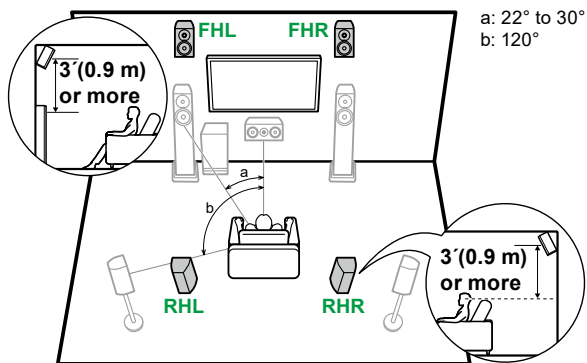

**FHL, FHR** Розмістіть фронтальні високі гучномовці безпосередньо над фронтальними колонками, під кутом до місця прослуховування.

**RHL, RHR** Розмістіть задні високі гучномовці так, щоб бічна відстань збігалася з передніх колонок, під кутом до місця прослуховування.

■ 51.4 ch підключення (→[p56](#))

■ 51.4 ch + ZONE 2 підключення (тільки для північноамериканських моделей) (→[p57](#))

## Встановлення динаміків

### Top Speakers

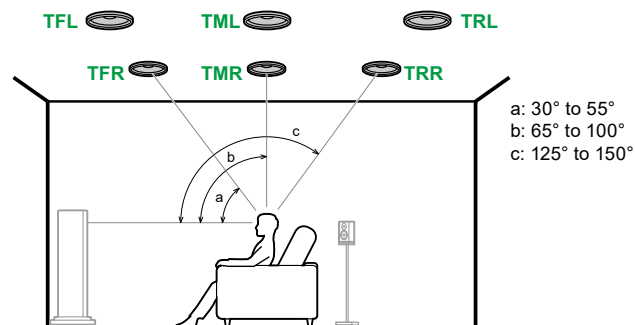

**TFL, TFR** Встановіть верхні фронтальні колонки на стелі перед місцем прослуховування.

**TML, TMR** Встановіть верхні середні колонки на стелі безпосередньо над місцем прослуховування.

**TRL, TRR** Закріпіть верхні тиліві колонки на стелі позаду місця для прослуховування.

- Відрегулюйте бічну відстань від верхніх колонок до передніх.

### Динаміки з підтримкою Dolby

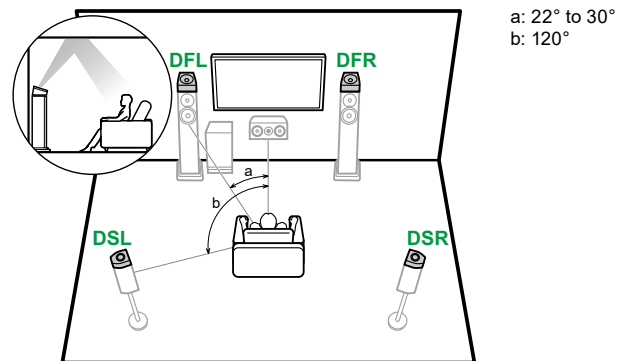

**DFL, DFR** Динаміки з підтримкою Dolby (фронтальні) встановлено поверх фронтальних динаміків.

**DSL, DSR** Динаміки з підтримкою Dolby (об'ємного звучання) встановлено поверх динаміків об'ємного звучання.

5.1ch

7.1ch

5.1.2ch

7.1.2ch

5.1.4ch

7.1.4ch



## 7.1.4 Канальна система

### Високі динаміки

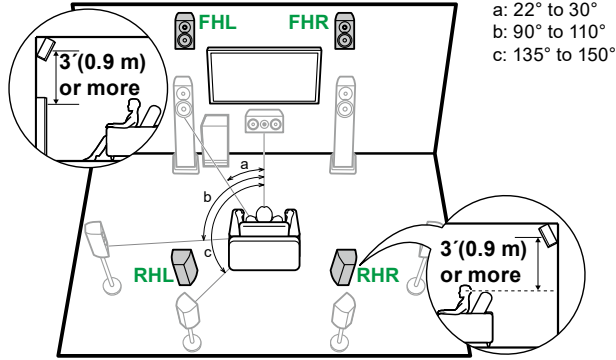

**FHL, FHR** Розмістіть фронтальні високі гучномовці безпосередньо над фронтальними колонками, під кутом до місця прослуховування.

**RHL, RHR** Розмістіть задні високі гучномовці так, щоб бічна відстань збігалася з передніх колонок, під кутом до місця прослуховування.

■ 7.1.4 ch connection ( →p58)

■ 7.1.4 ch + ZONE 2 connection (North American models only) ( →p59)

### Top Speakers

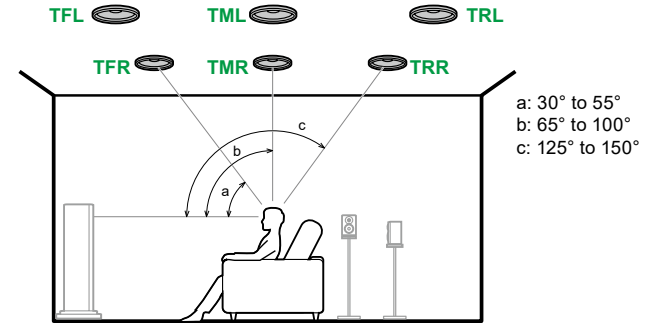

**TFL, TFR** Встановіть верхні фронтальні колонки на стелі перед місцем прослуховування.

**TML, TMR** Встановіть верхні середні колонки на стелі безпосередньо над місцем прослуховування.

**TRL, TRR** Закріпіть верхні тильові колонки на стелі позаду місця для прослуховування.

- Відрегулюйте бічну відстань від верхніх колонок до передніх.

### Динаміки з підтримкою Dolby

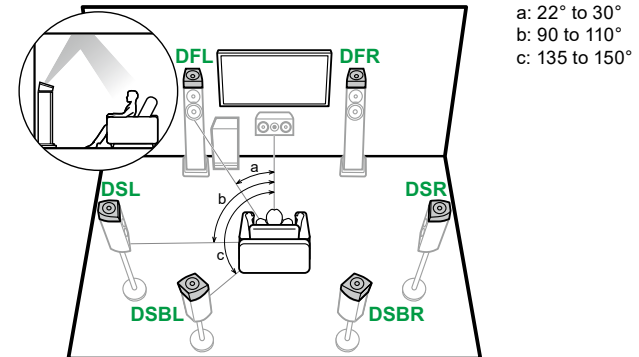

**DFL, DFR** Динаміки з підтримкою Dolby (фронтальні) встановлено поверх фронтальних динаміків.

**DSL, DSR** Динаміки з підтримкою Dolby (об'ємного звучання) встановлено поверх об'ємних динаміків.

**DSBL, DSBR** Динаміки з підтримкою Dolby (тилові) встановлюються поверх тильових динаміків об'ємного звучання.

5.1ch

7.1ch

5.1.2ch

7.1.2ch

5.1.4ch

7.1.4ch



## Підключення динаміків

(Перед початком процедури)

Колонки, які можна використовувати з цим пристроєм, та кабельні з'єднання

39

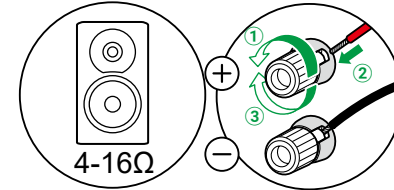

<b>Підключення сабвуфера</b>	<b>40</b>
5.1 Канальна система	41, 42, 43, 44
7.1 Канальна система	45, 46, 47, 48
5.1.2 Канальна система	49, 50, 51, 52, 53
7.1.2 Канальна система	54, 55
5.1.4 Канальна система	56, 57
7.1.4 Канальна система	58, 59
<b>Підключення підсилювача потужності</b>	<b>60</b>

5.1ch

7.1ch

5.1.2ch

7.1.2ch

5.1.4ch

7.1.4ch



## Колонки, які можна використовувати з цим пристроєм, і кабельні з'єднання

### ■ Колонки, які можна використовувати з цим пристроєм

Цей пристрій підтримує динаміки з опором від 4 до 16 Ом. Імпеданс динаміка див. в інструкції з експлуатації динаміка.

### ■ (Примітка) Імпеданс динаміка

Якщо будь-який з підключених динаміків має імпеданс 4 Ом або більше і менше 6 Ом, встановіть для параметра "Speaker Impedance" значення "4ohms" для "Speaker Setup" у розділі "Початкове налаштування" (→p165). Під час налаштування параметра "Speaker impedance" в меню "Налаштування системи" натисніть кнопку  на пульті дистанційного керування, щоб відобразити головний екран, і виберіть "System Setup" - "Speaker" - "Configuration", а потім встановіть для параметра "Speaker Impedance" →p133) значення "4ohms".

### ■ Підключіть акустичні кабелі

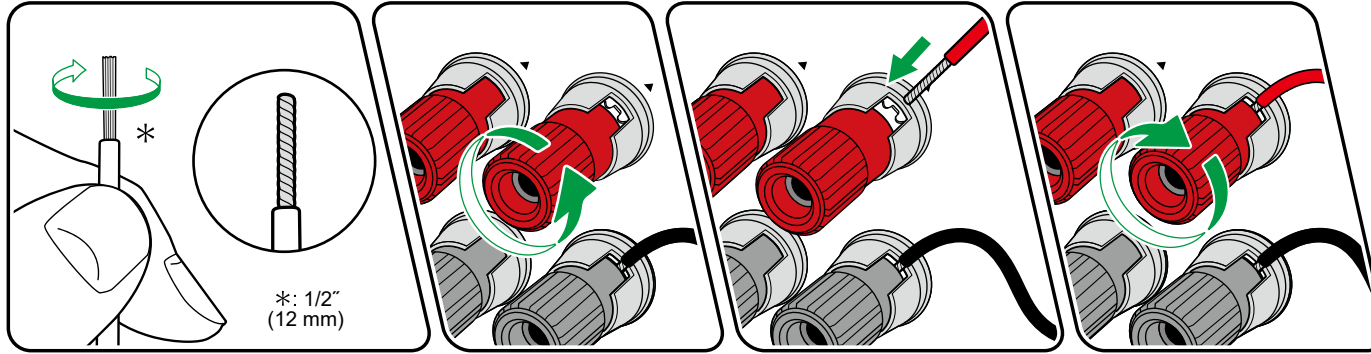

Правильно з'єднайте гнізда пристрою з гніздами колонок (+ до + і - до -) для кожного каналу. Якщо з'єднання неправильне, звук басів не буде відтворюватися належним чином через зворотну фазу. Скрутіть дроти, що виходять з наконечника кабелю динаміка, так, щоб вони не стирчали з роз'єму динаміка під час підключення. Якщо оголені дроти торкаються задньої панелі або дроти "+" і "-" торкаються один одного, це може призвести до несправності.

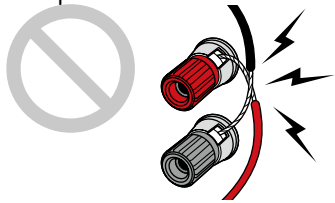

5.1ch

7.1ch

5.1.2ch

7.1.2ch

5.1.4ch

7.1.4ch



## ■ Підключення сабвуфера

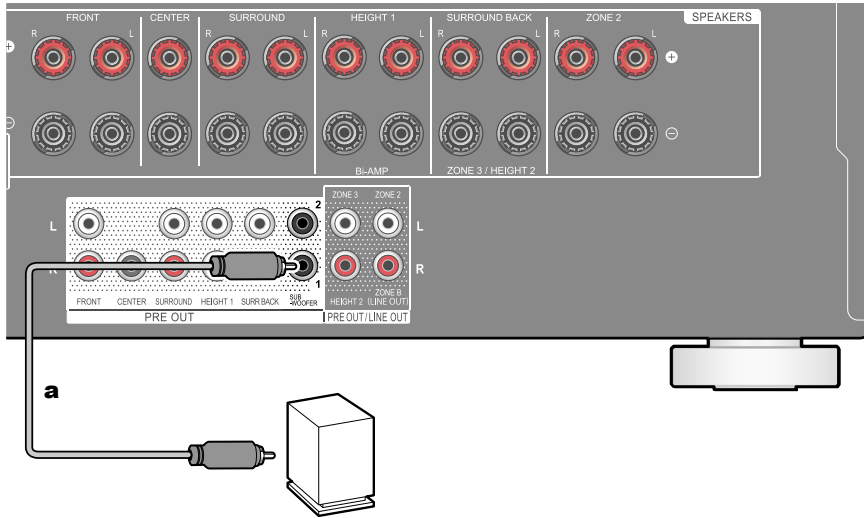

Підключіть сабвуфер з живленням до цього пристрою за допомогою кабелю сабвуфера. Можна підключити до двох сабвуферів з живленням. З кожного гнізда SUBWOOFER PRE OUT виводиться однаковий сигнал.

**a** кабель для сабвуфера



5.1ch

7.1ch

5.1.2ch

7.1.2ch

5.1.4ch

7.1.4ch

5.1 Канальна система

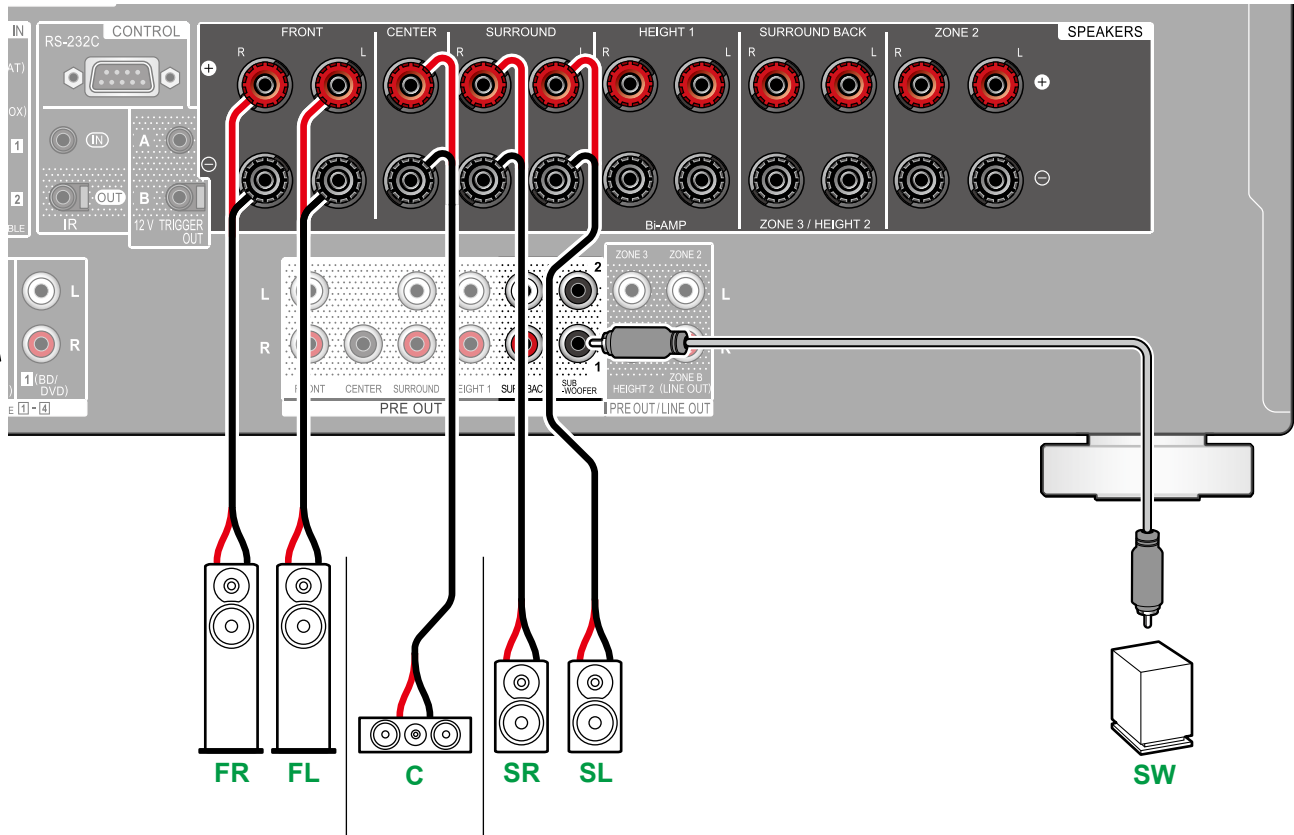
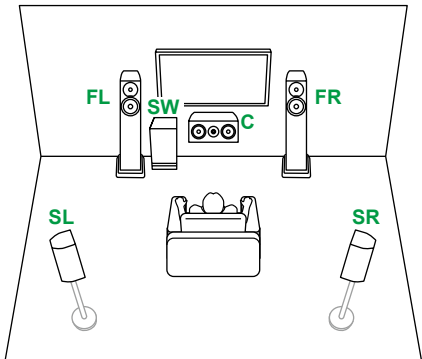

- 5.1ch
- 7.1ch
- 5.1.2ch
- 7.1.2ch
- 5.1.4ch
- 7.1.4ch



■ 5.1 Канальна система + ZONE SPEAKER (північноамериканські моделі)

MAIN ROOM

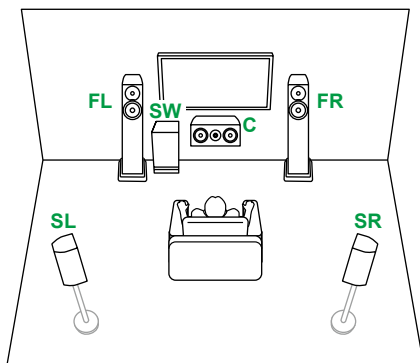

ZONE 2

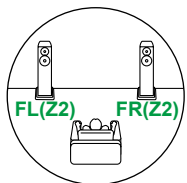

ZONE 3

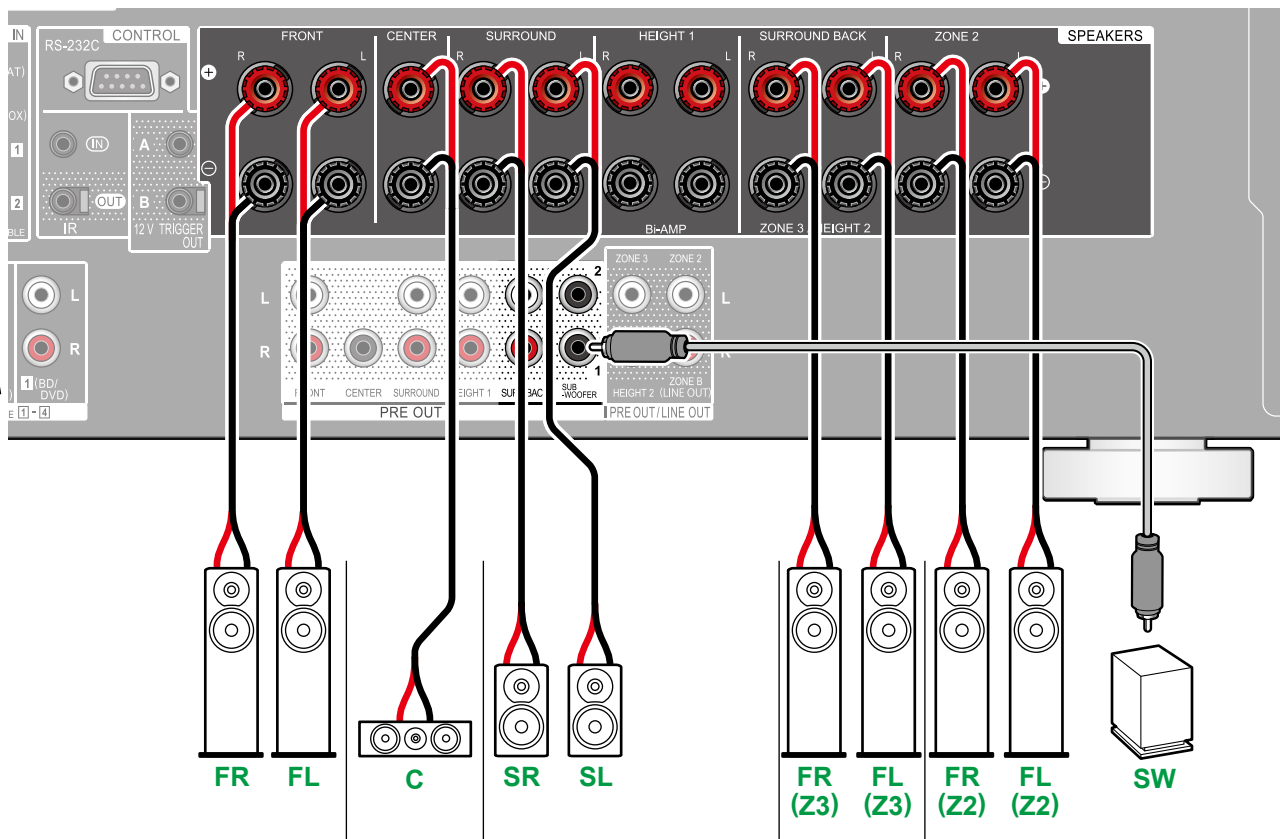
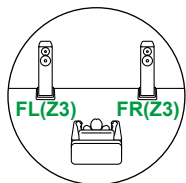

Для виведення звуку із зовнішнього AV-компонента на ZONE 3 використовуйте аналоговий аудіокабель. Зауважте, що вихід ZONE 3 неможливий у разі підключення за допомогою кабелю HDMI, цифрового коаксіального кабелю або цифрового оптичного кабелю.

5.1ch

7.1ch

5.1.2ch

7.1.2ch

5.1.4ch

7.1.4ch



## 5.1 Канальна система + ZONE SPEAKER (європейські, австралійські та азіатські моделі)

### MAIN ROOM

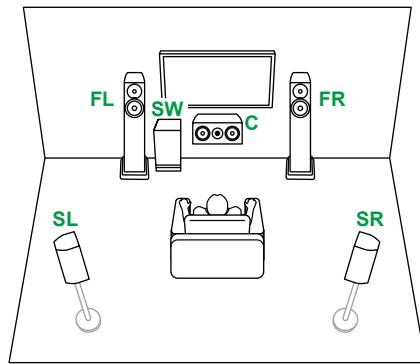

### ZONE 2

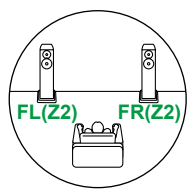

### ZONE 3

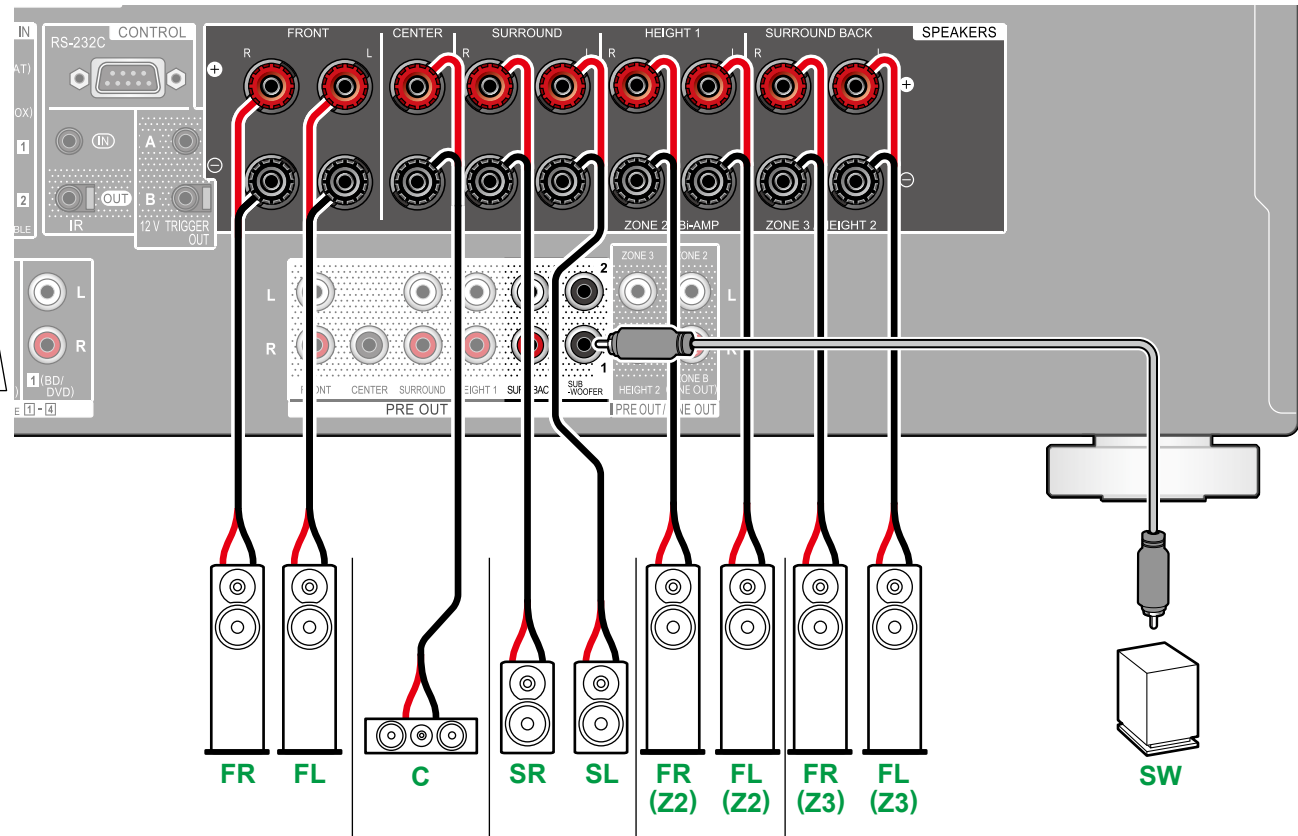
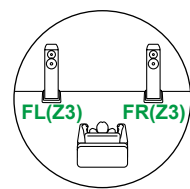

Для виведення звуку із зовнішнього AV-компонента на ZONE 3 використовуйте аналоговий аудіокабель. Зауважте, що вихід ZONE 3 неможливий у разі підключення за допомогою кабелю HDMI, цифрового коаксіального кабелю або цифрового оптичного кабелю.

5.1ch

7.1ch

5.1.2ch

7.1.2ch

5.1.4ch

7.1.4ch



## ■ 5.1 Канальна система (двоканальне підсилення динаміків)

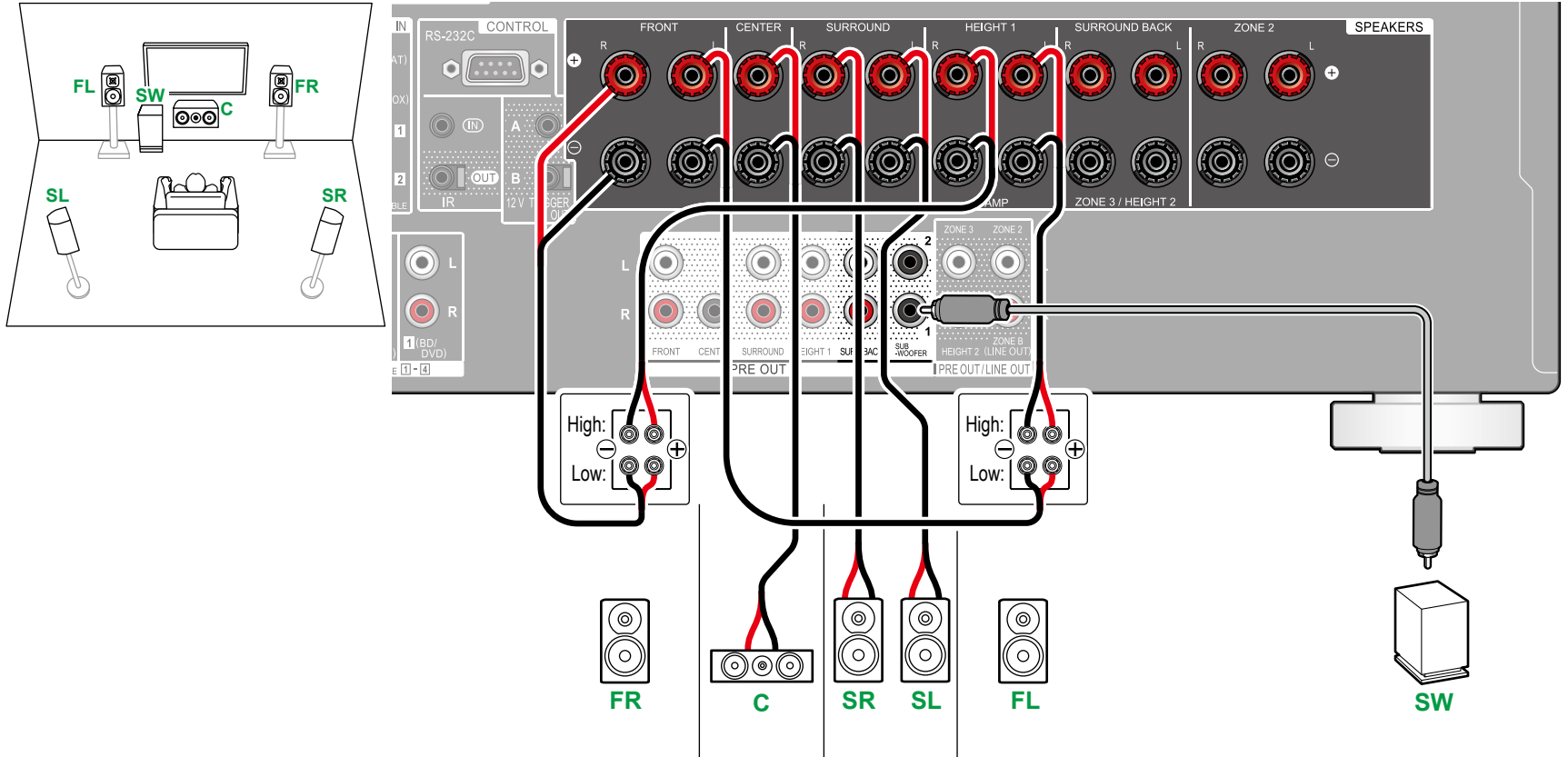

Обов'язково зніміть перемичку, що з'єднує роз'єми НЧ- і ВЧ-динаміків колонок з підтримкою Bi-Amping. Також зверніться до інструкції з експлуатації ваших колонок.

- 5.1ch
- 7.1ch
- 5.1.2ch
- 7.1.2ch
- 5.1.4ch
- 7.1.4ch

7.1 Канальна система

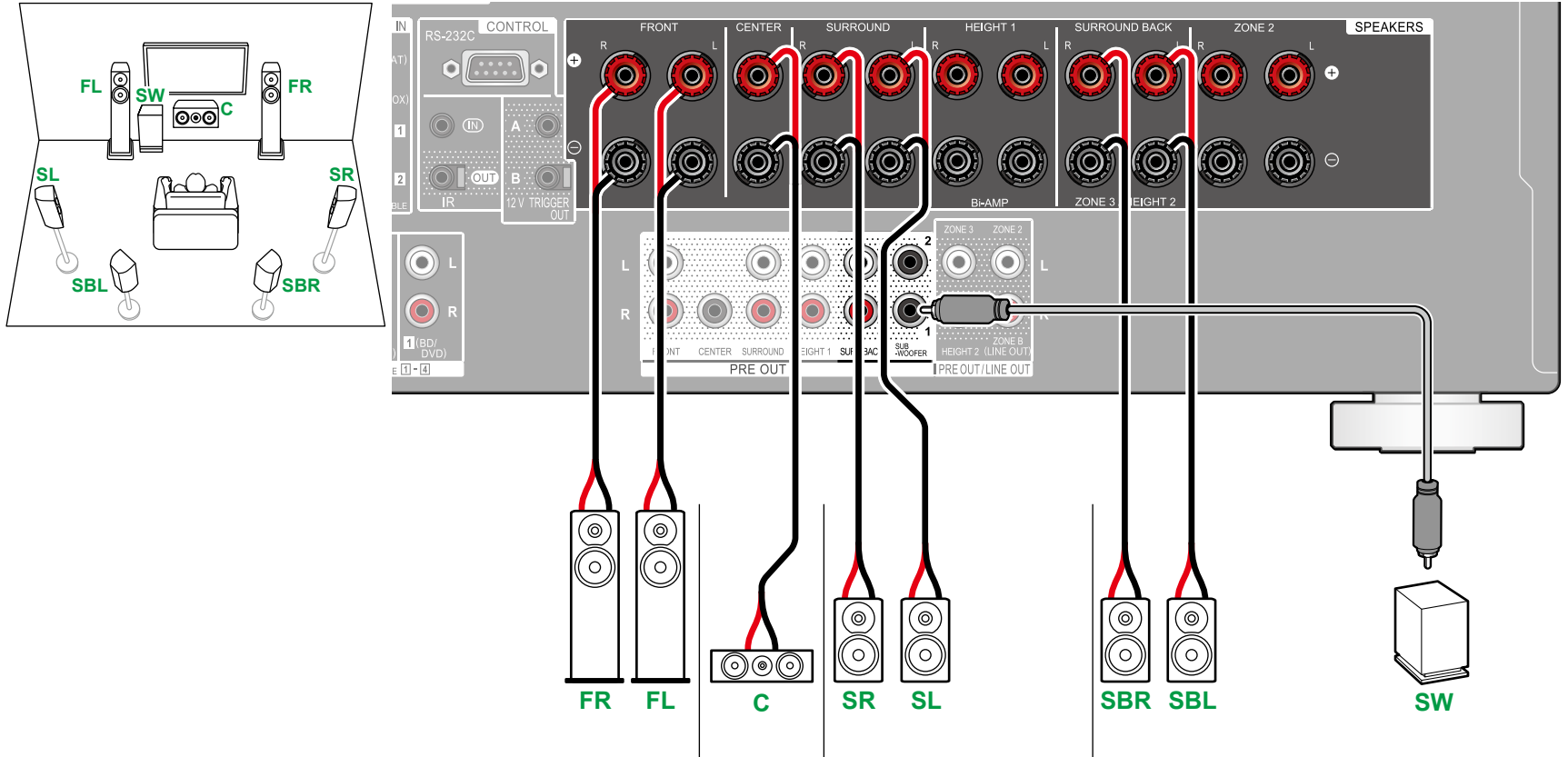

- 5.1ch
- 7.1ch
- 5.1.2ch
- 7.1.2ch
- 5.1.4ch
- 7.1.4ch

7.1 Канальна система + ZONE SPEAKER (північноамериканські моделі)

MAIN ROOM

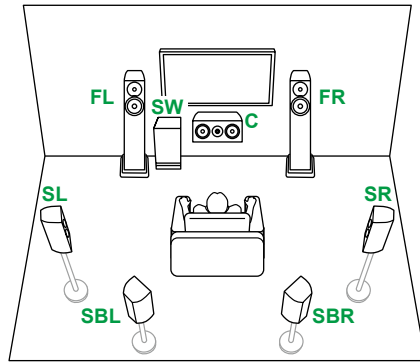

ZONE 2

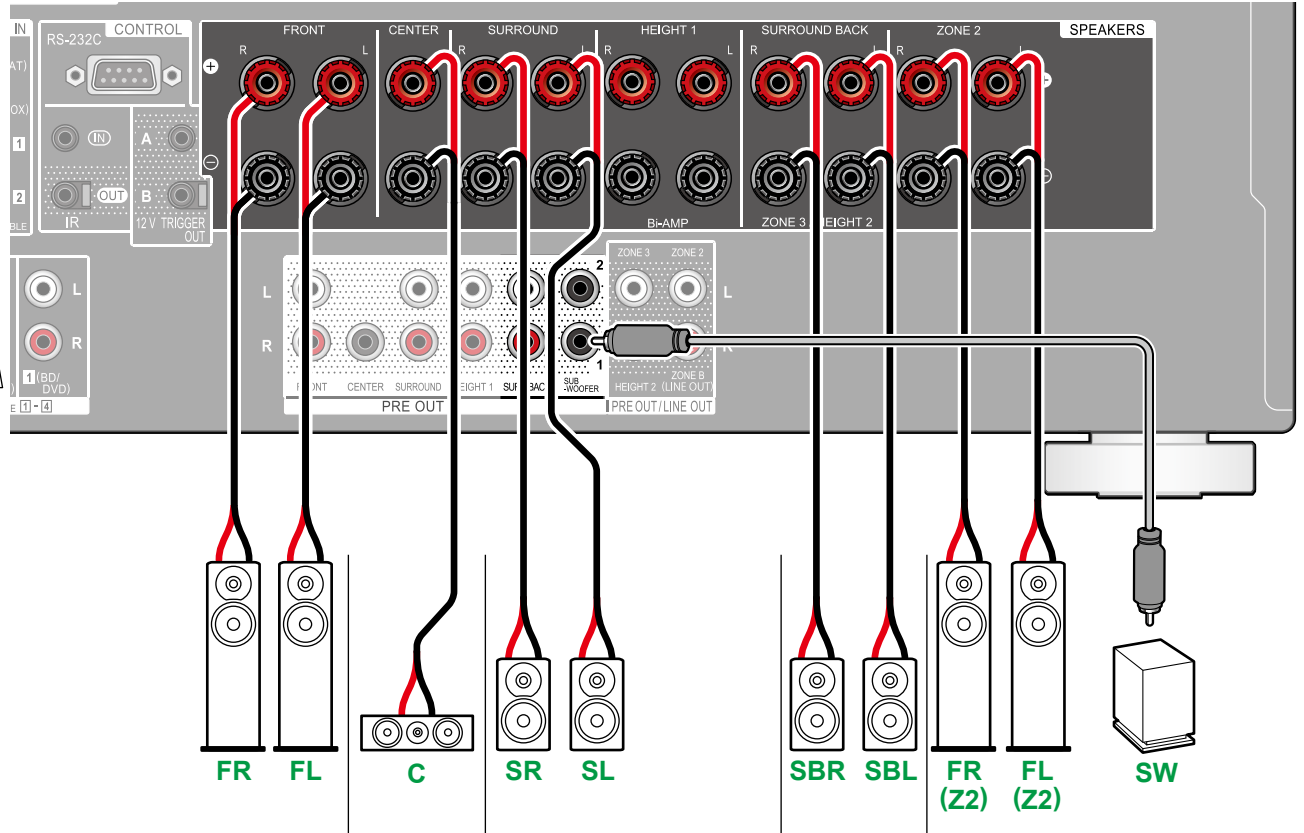
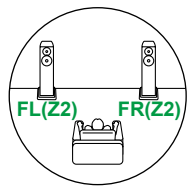

- 5.1ch
- 7.1ch
- 5.1.2ch
- 7.1.2ch
- 5.1.4ch
- 7.1.4ch

## 7.1 Канальна система + ZONE SPEAKER (європейські, австралійські та азіатські моделі)

### MAIN ROOM

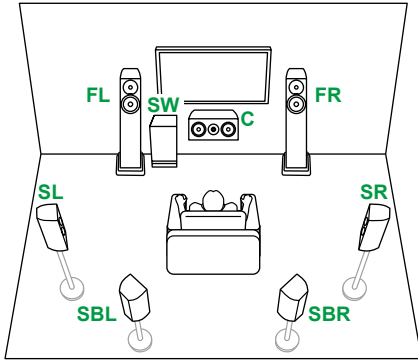

### ZONE 2

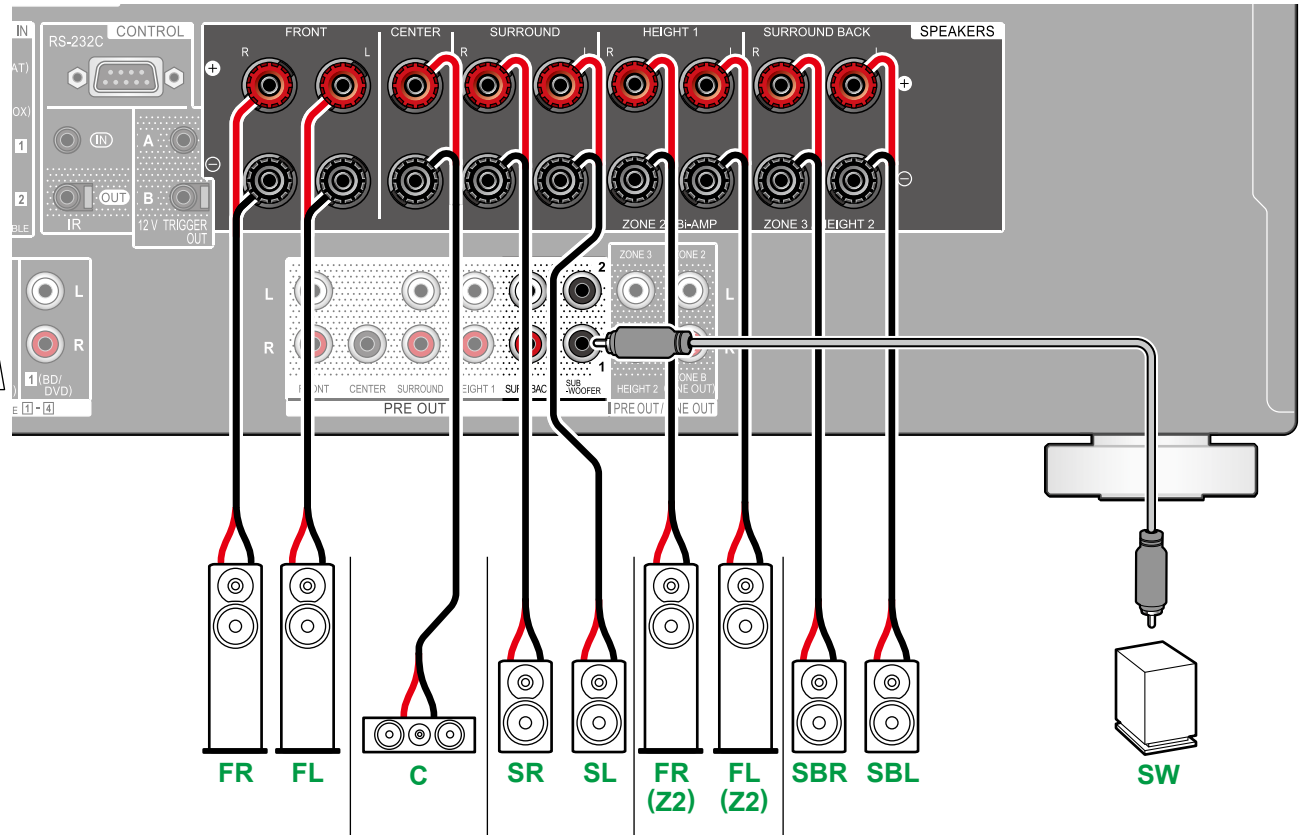
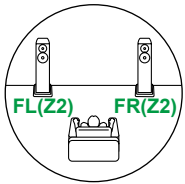

5.1ch

7.1ch

5.1.2ch

7.1.2ch

5.1.4ch

7.1.4ch



7.1 Канальна система (двоканальне підсилення динаміків)

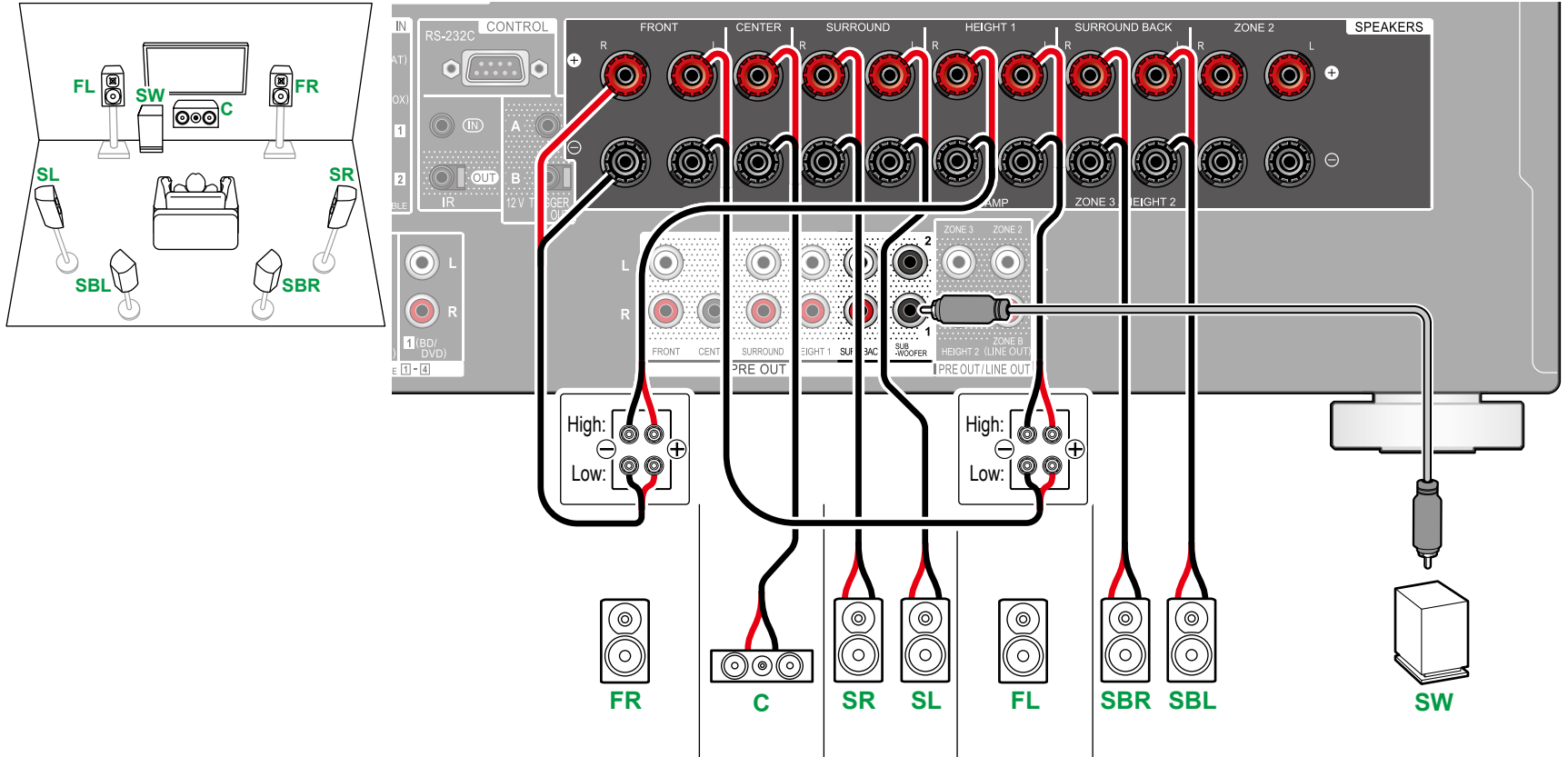

Обов'язково зніміть перемичку, що з'єднує роз'єми НЧ- і ВЧ-динаміків колонок з підтримкою Bi-Amping. Також зверніться до інструкції з експлуатації ваших колонок.

- 5.1ch
- 7.1ch
- 5.1.2ch
- 7.1.2ch
- 5.1.4ch
- 7.1.4ch

5.1.2 Канальна система

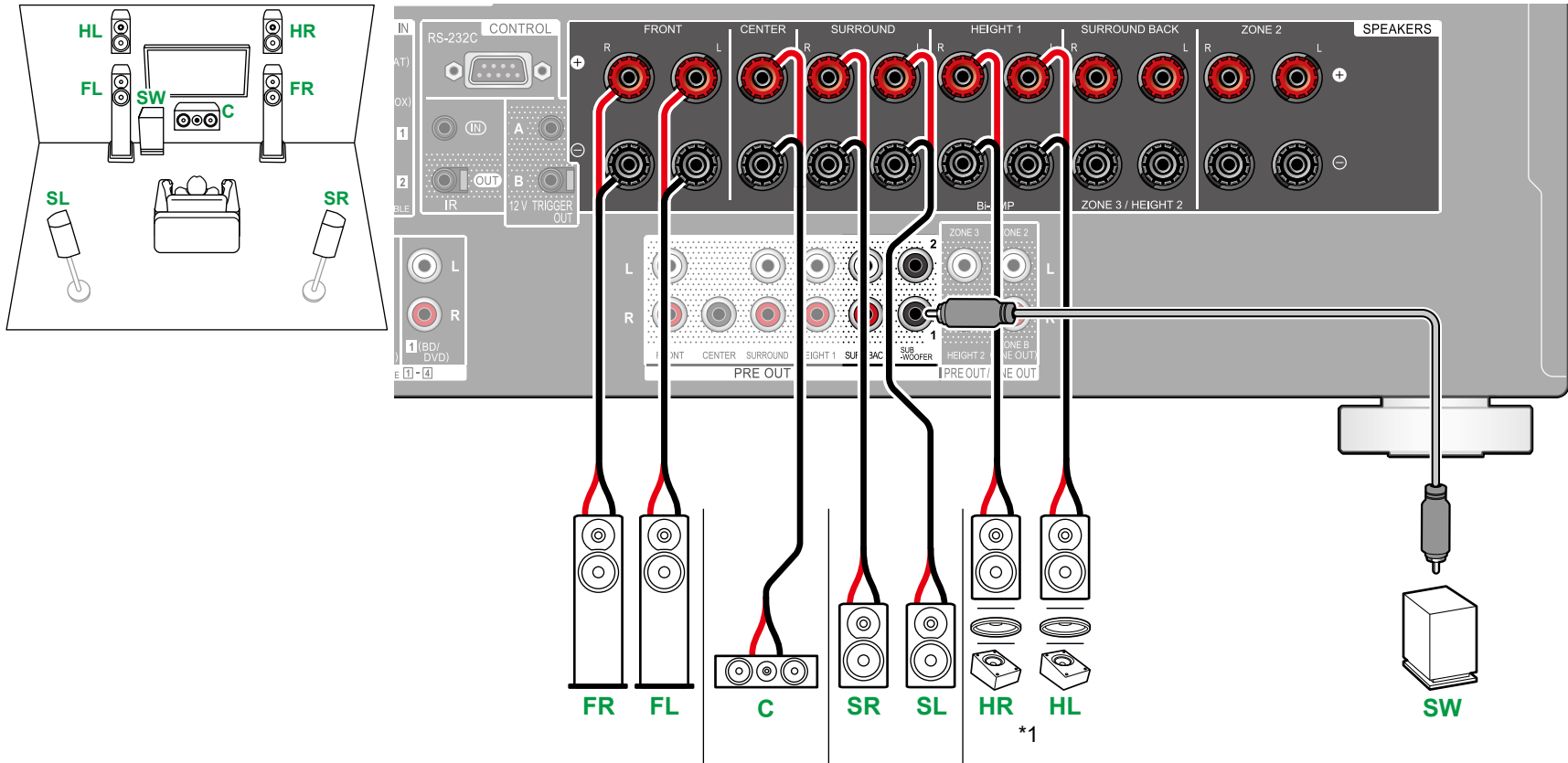

\*1 Підключіть високі гучномовці, які ви вже встановили (HL/HR: високі гучномовці, верхні гучномовці, гучномовці з підтримкою Dolby).

- 5.1ch
- 7.1ch
- 5.1.2ch
- 7.1.2ch
- 5.1.4ch
- 7.1.4ch

■ 5.1.2 Канальна система + ZONE SPEAKER (північноамериканські моделі)

MAIN ROOM

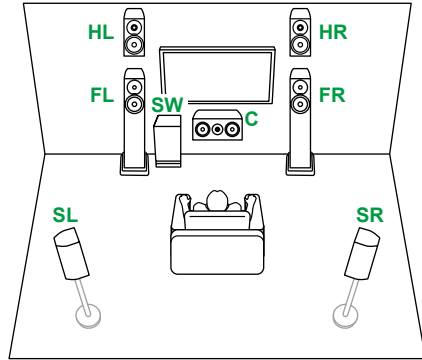

ZONE 2

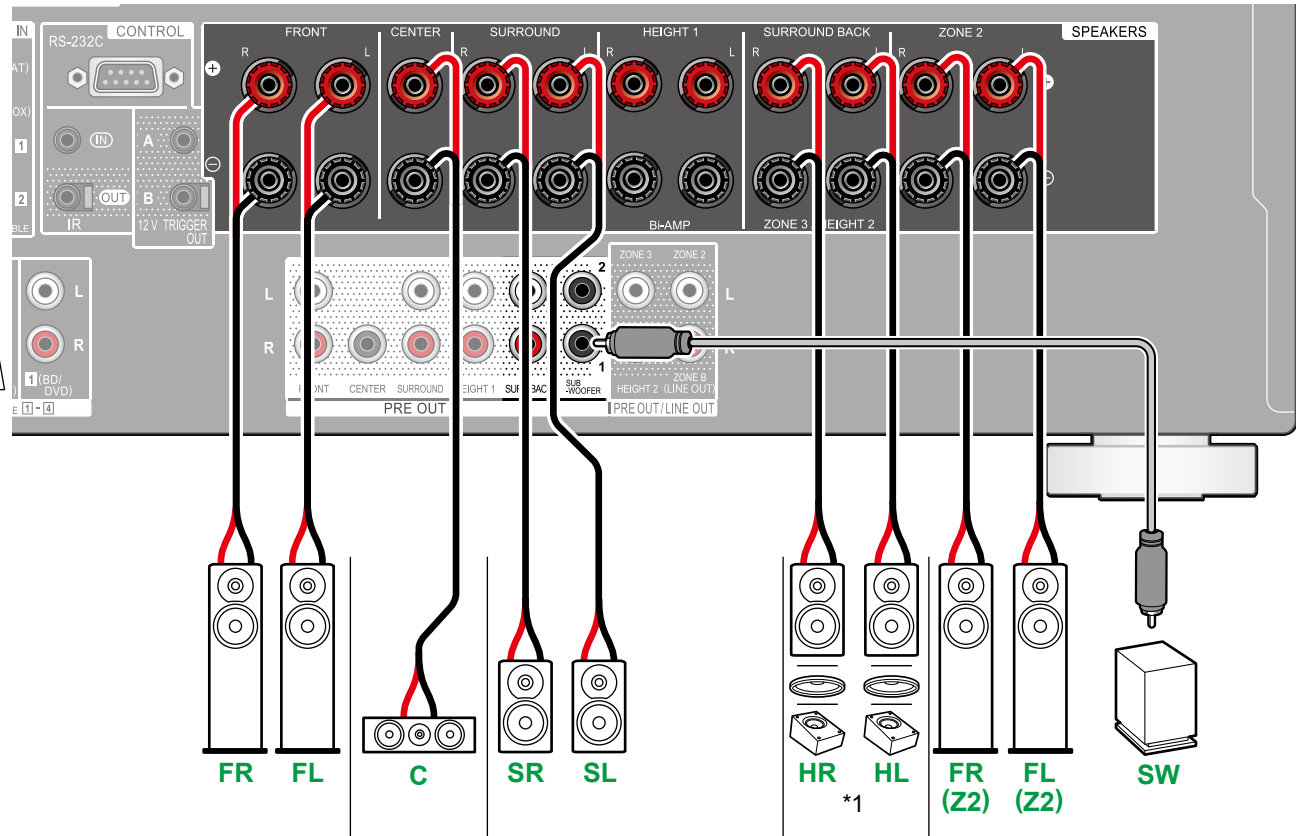
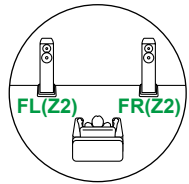

\*1 Підключіть високі гучномовці, які ви вже встановили (HL/HR: високі гучномовці, верхні гучномовці, гучномовці з підтримкою Dolby).

- 5.1ch
- 7.1ch
- 5.1.2ch
- 7.1.2ch
- 5.1.4ch
- 7.1.4ch

## 5.1.2 Канальна система + гучномовець ZONE2/ZONE 3 (північноамериканські моделі)

### MAIN ROOM

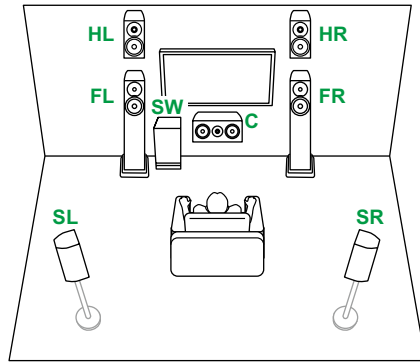

### ZONE 2

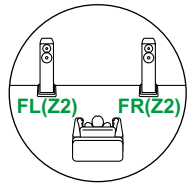

### ZONE 3

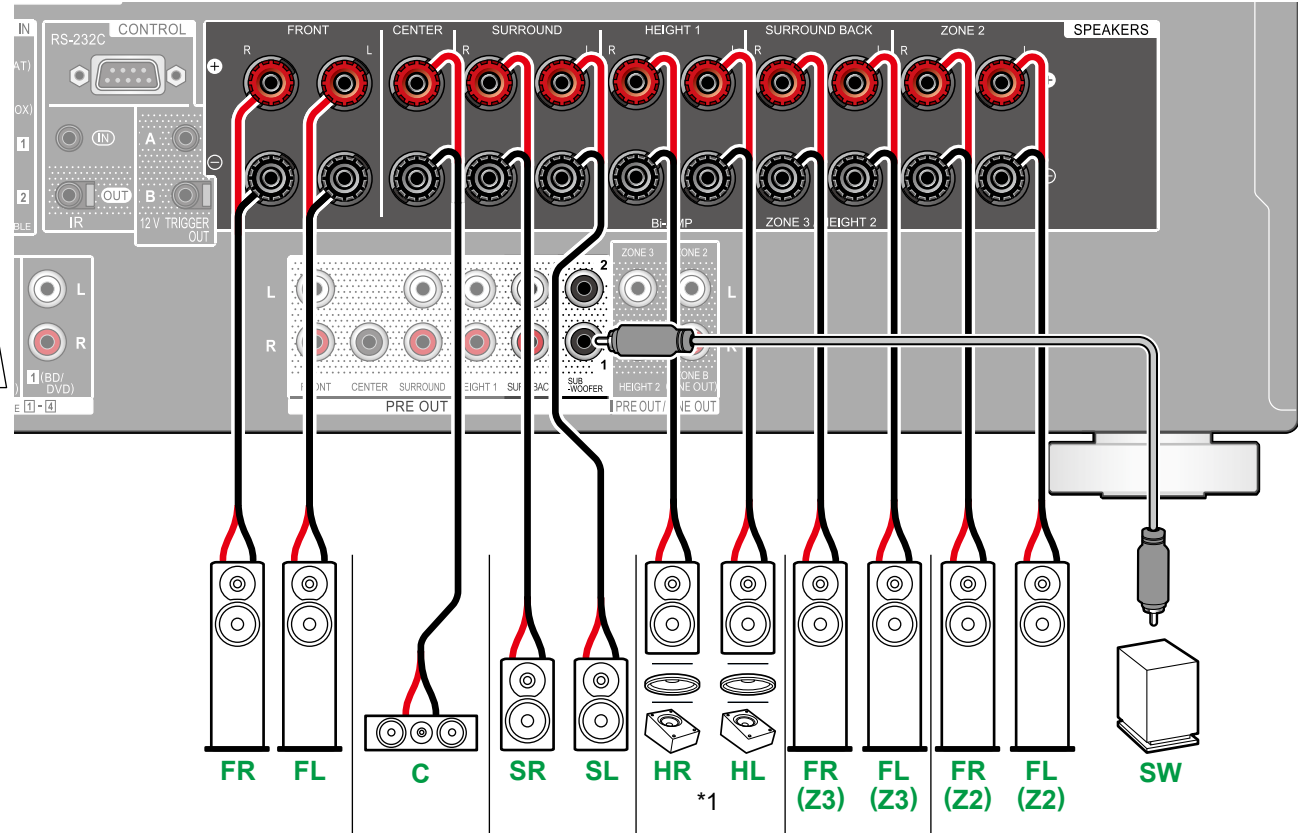
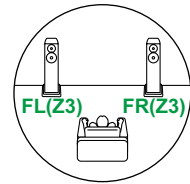

- Під час відтворення ZONE 2/ZONE 3 гучномовці висотою 1, встановлені в головній кімнаті, не можуть відтворювати звук.
- \*1 Підключіть високі гучномовці, які ви вже встановили (HL/HR: високі гучномовці, верхні гучномовці, гучномовці з підтримкою Dolby).

5.1ch

7.1ch

5.1.2ch

7.1.2ch

5.1.4ch

7.1.4ch



■ 5.1.2 Канальна система + ZONE SPEAKER (європейські, австралійські та азіатські моделі)

MAIN ROOM

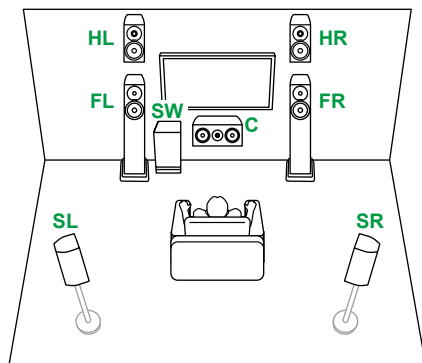

ZONE 2

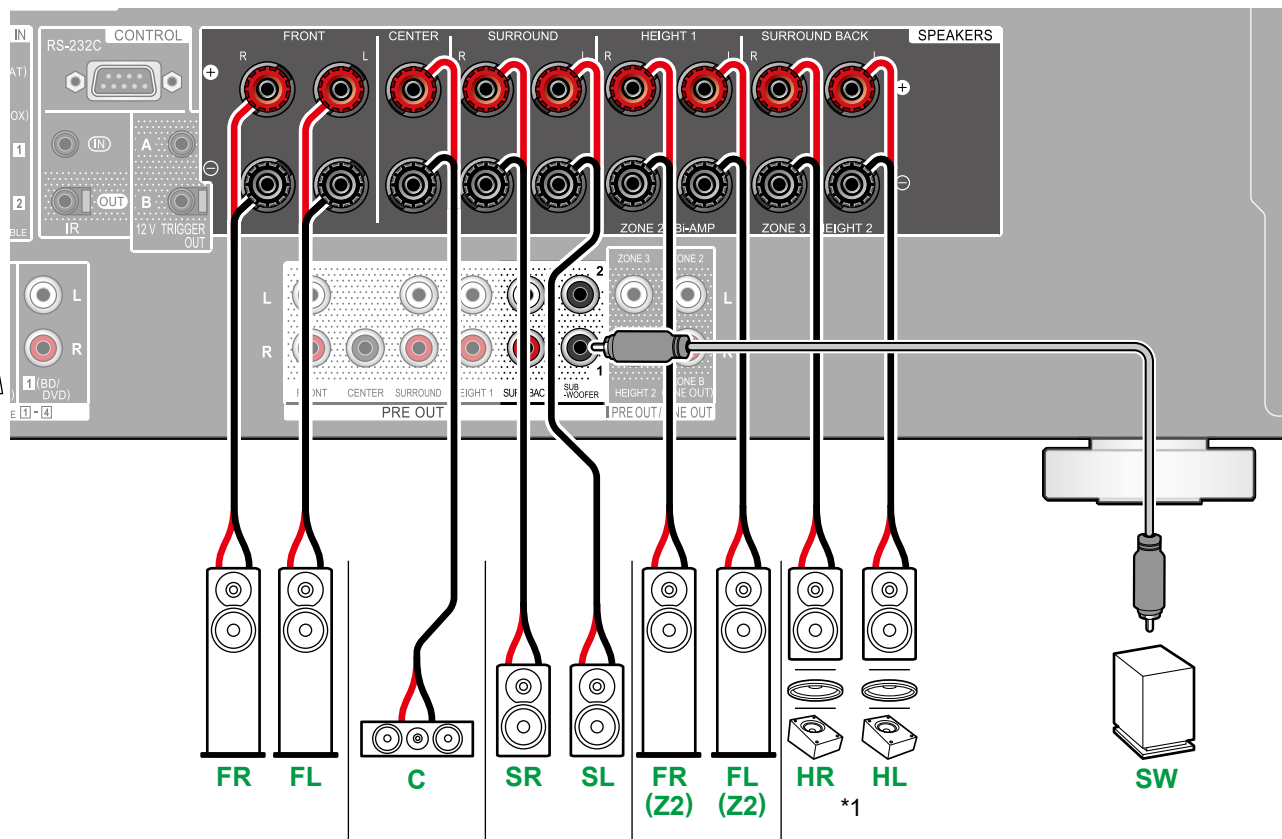
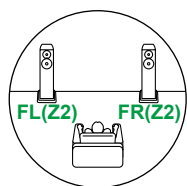

\*1 Підключіть високі гучномовці, які ви вже встановили (HL/HR: високі гучномовці, верхні гучномовці, гучномовці з підтримкою Dolby).

5.1ch

7.1ch

5.1.2ch

7.1.2ch

5.1.4ch

7.1.4ch



### 5.1.2 Канальна система (двоканальне підсилення динаміків)

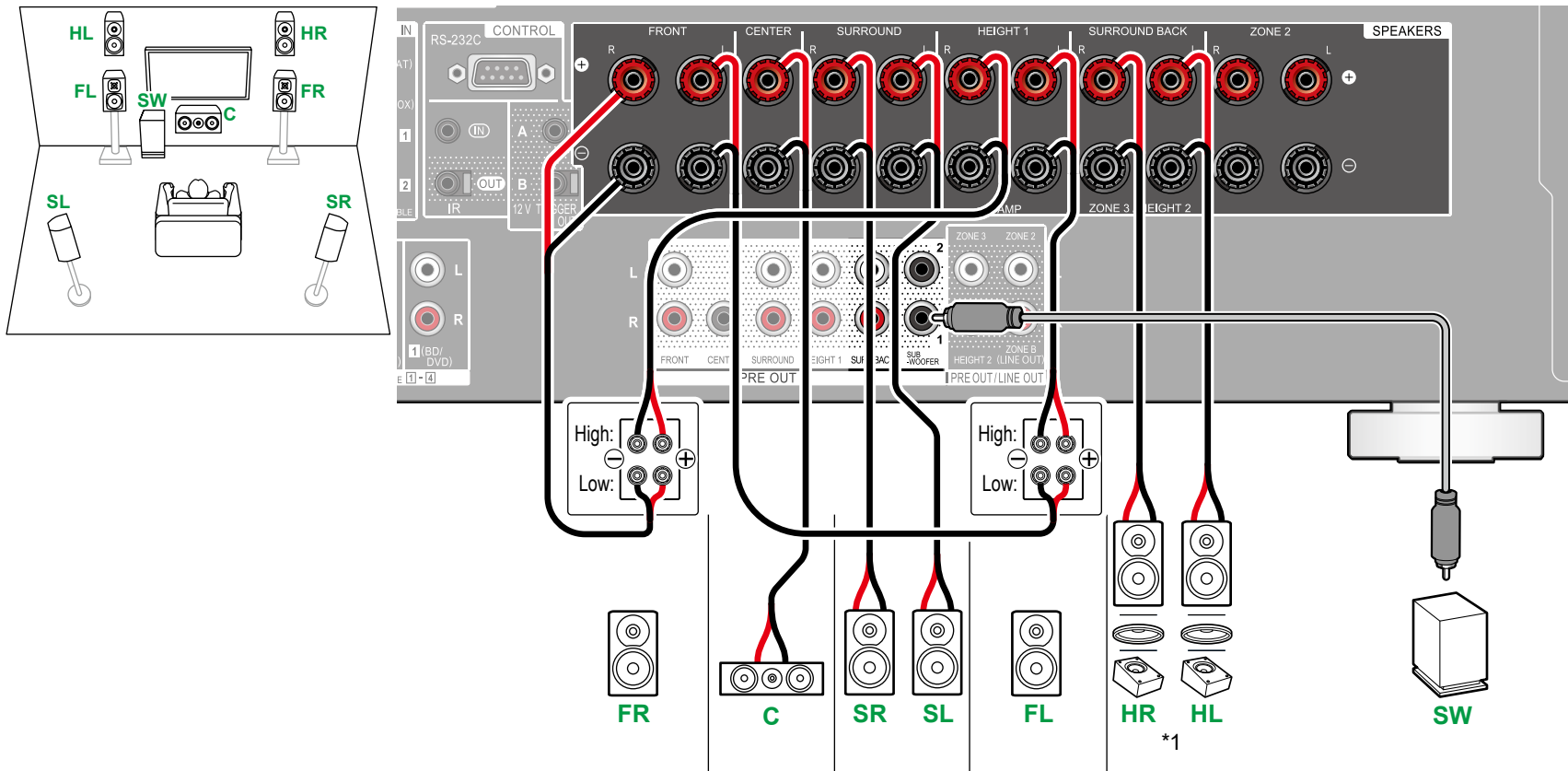

Обов'язково зніміть перемичку, що з'єднує роз'єми НЧ- і ВЧ-динаміків колонок з підтримкою Bi-Amping. Також зверніться до інструкції з експлуатації ваших колонок.

\*1 Підключіть високі гучномовці, які ви вже встановили (HL/HR: високі гучномовці, верхні гучномовці, гучномовці з підтримкою Dolby).

- 5.1ch
- 7.1ch
- 5.1.2ch
- 7.1.2ch
- 5.1.4ch
- 7.1.4ch

7.1.2 Канальна система

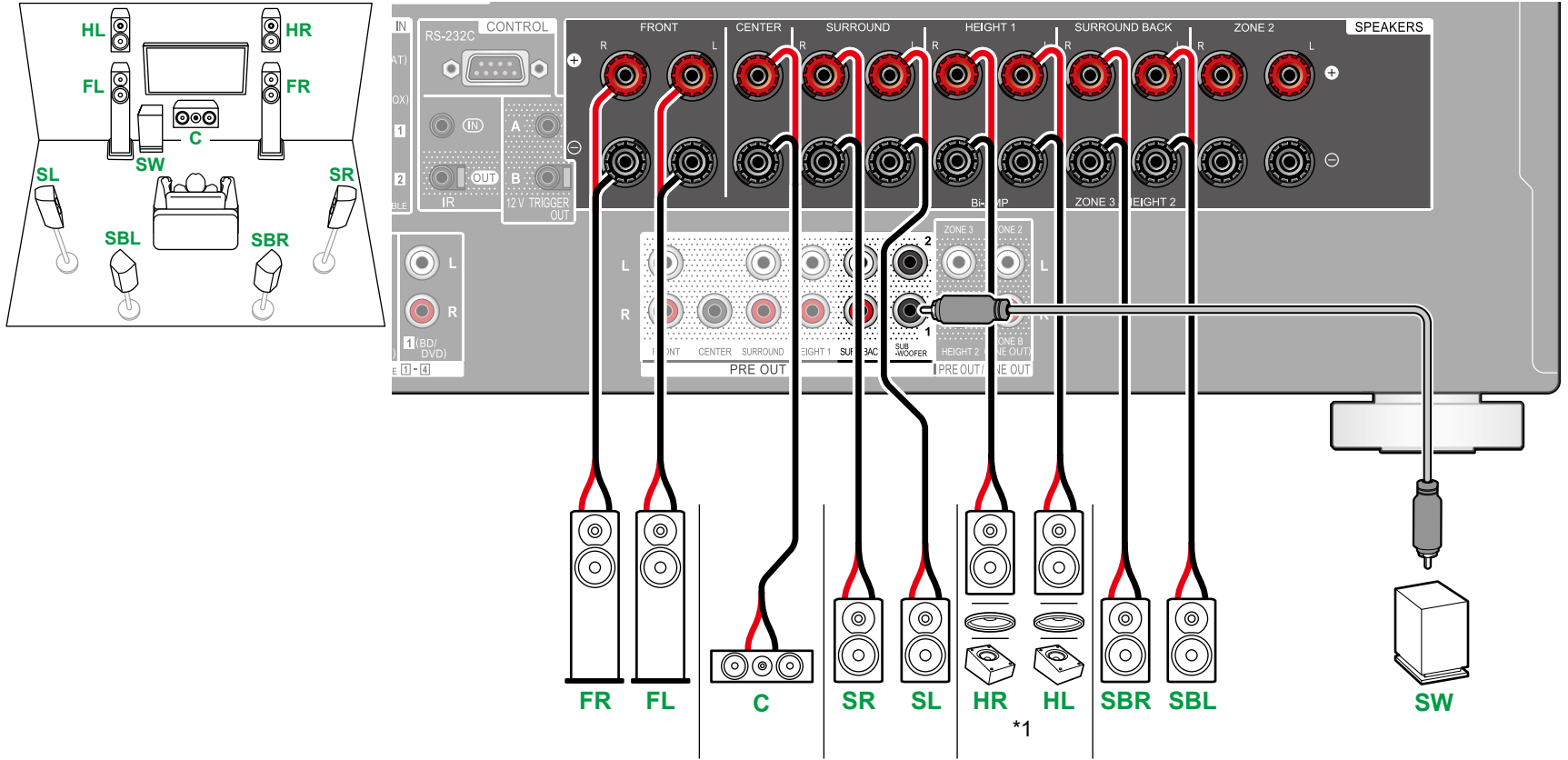

\*1 Підключіть високі гучномовці, які ви вже встановили (HL/HR: високі гучномовці, верхні гучномовці, гучномовці з підтримкою Dolby).

- 5.1ch
- 7.1ch
- 5.1.2ch
- 7.1.2ch
- 5.1.4ch
- 7.1.4ch

## 7.1.2 Канальна система + ZONE SPEAKER (тільки для північноамериканських моделей)

### MAIN ROOM

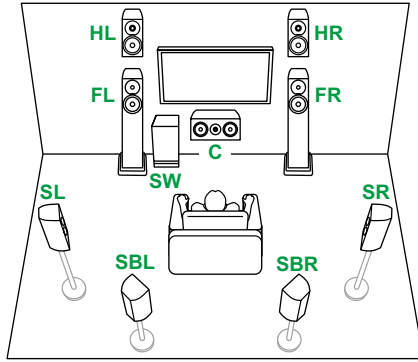

### ZONE 2

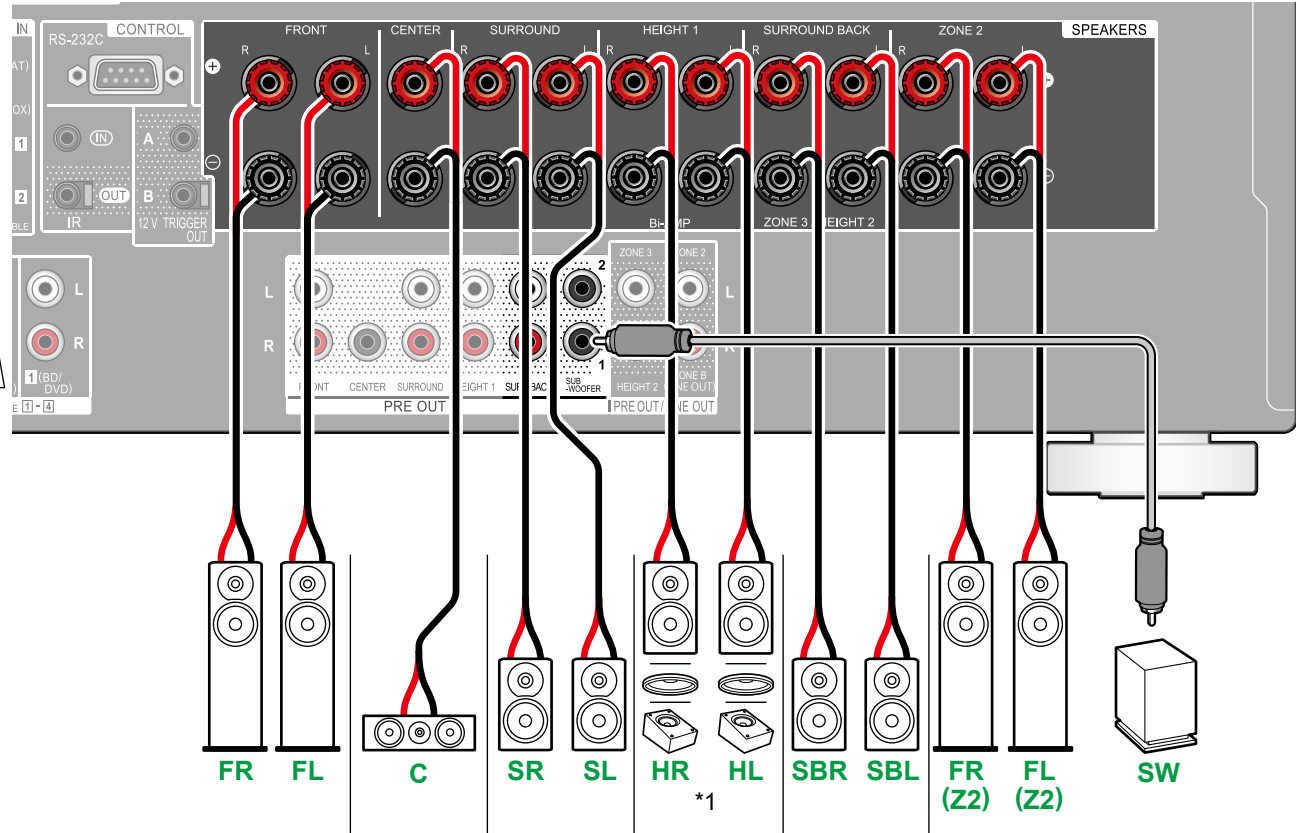
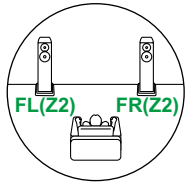

- Під час відтворення ЗОНИ 2 гучномовці висотою 1, встановлені в головній кімнаті, не можуть відтворювати звук.
- \*1 Підключіть високі гучномовці, які ви вже встановили (HL/HR: високі гучномовці, верхні гучномовці, гучномовці з підтримкою Dolby).

5.1ch

7.1ch

5.1.2ch

7.1.2ch

5.1.4ch

7.1.4ch



## 5.1.4 Канальна система

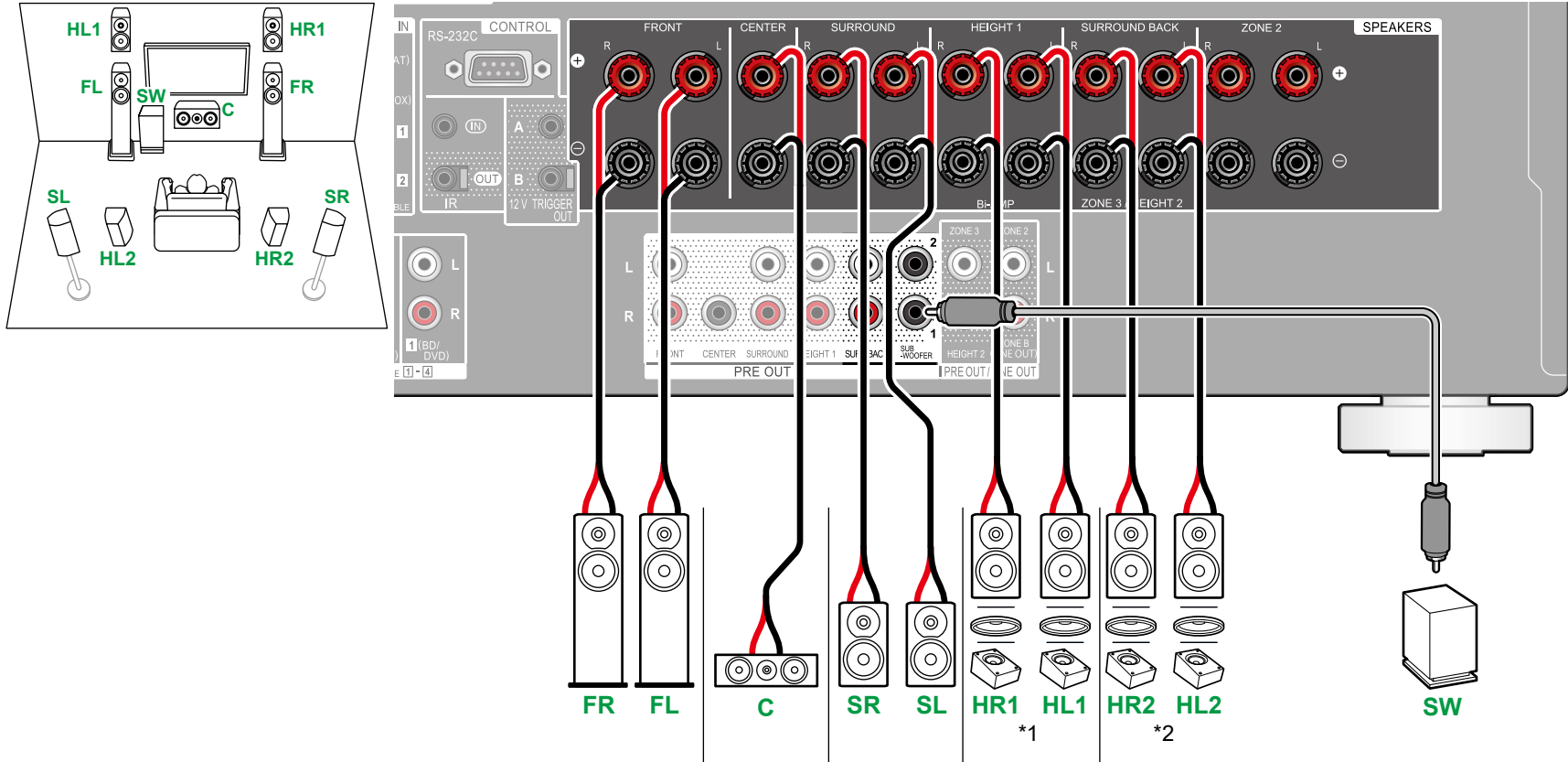

\*\* 1 Підключіть фактично встановлені високі гучномовці (HL1/HR1: передні високі гучномовці, верхні (фронтальні) гучномовці, гучномовці з підтримкою Dolby (фронтальні)).

\*\* 2 Підключіть високі гучномовці, які ви вже встановили (HL2/HR2: Задні високі гучномовці, верхні (тильні) гучномовці, гучномовці з підтримкою Dolby (об'ємного звучання)).



■ 5.1.4 Канальна система + ZONE SPEAKER (тільки для північноамериканських моделей)

MAIN ROOM

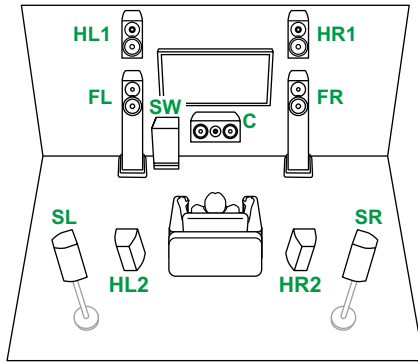

ZONE 2

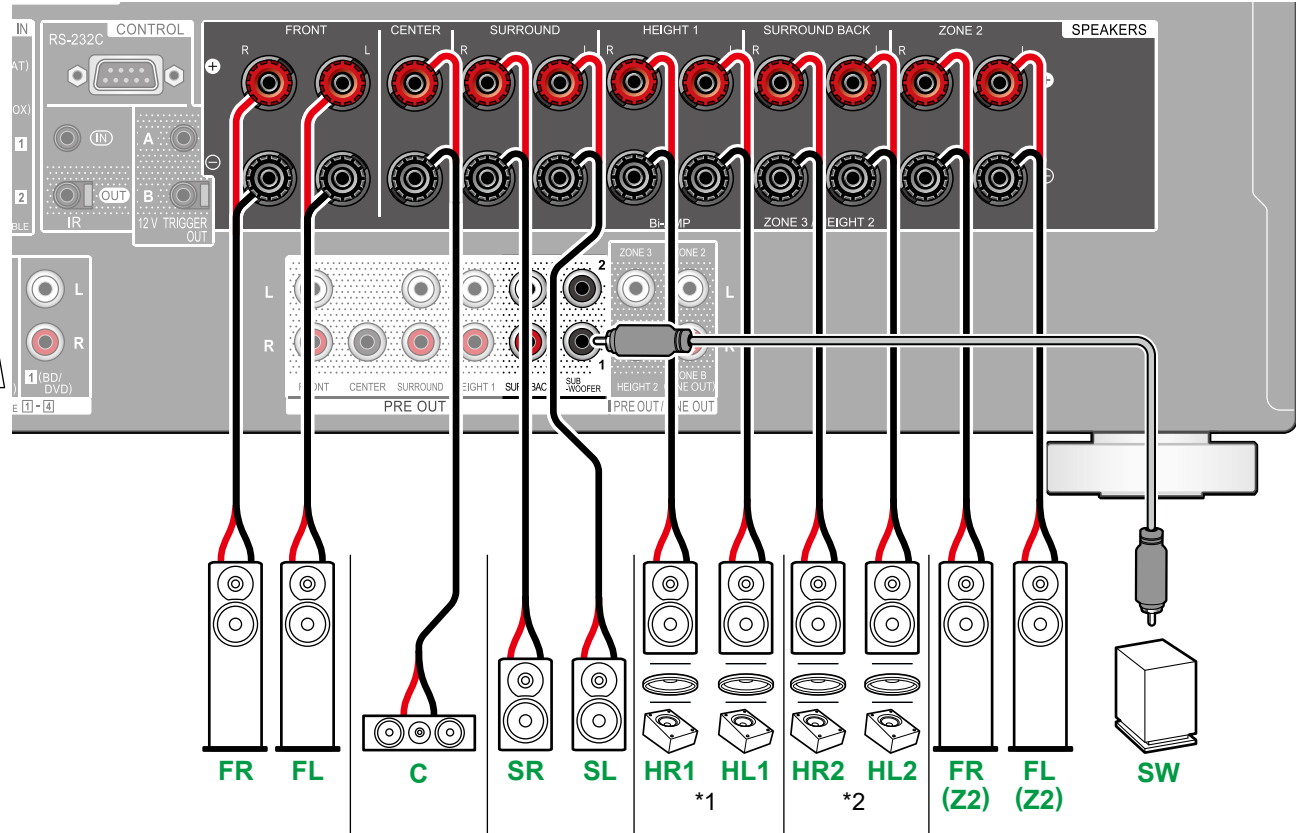
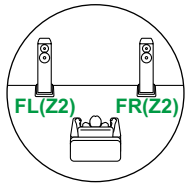

- Під час відтворення ЗОНИ 2 гучномовці висотою 1, встановлені в головній кімнаті, не можуть відтворювати звук.
- \*\* 1 Підключіть фактично встановлені високі гучномовці (HL1/HR1: передні високі гучномовці, верхні (фронтальні) гучномовці, гучномовці з підтримкою Dolby (фронтальні)).
- \*\* 2 Підключіть високі гучномовці, які ви вже встановили (HL2/HR2: Задні високі гучномовці, верхні (тільні) гучномовці, гучномовці з підтримкою Dolby (об'ємного звучання)).

- 5.1ch
- 7.1ch
- 5.1.2ch
- 7.1.2ch
- 5.1.4ch
- 7.1.4ch



7.1.4 Канальна система

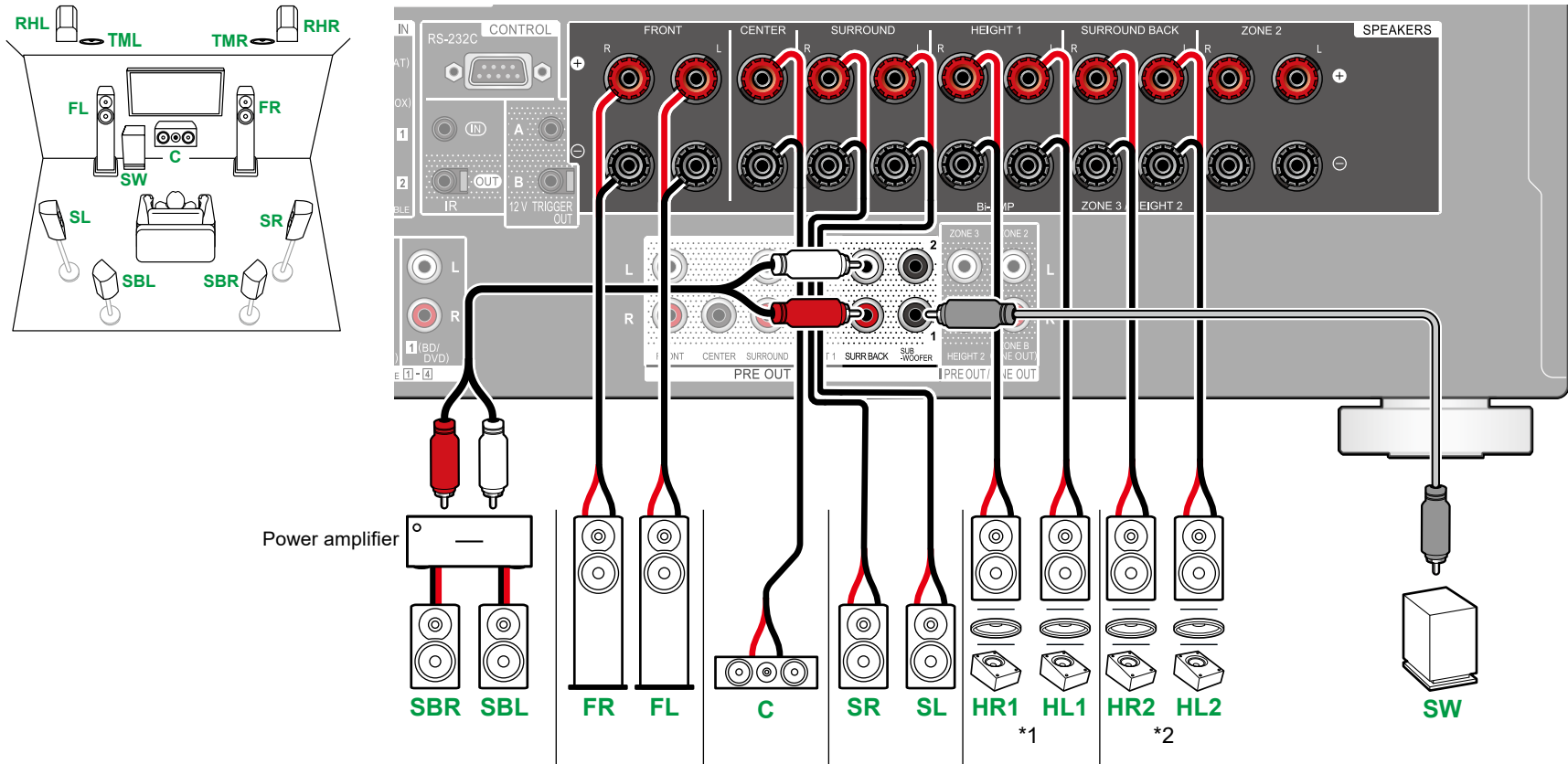

\*\* 1 Підключіть фактично встановлені високі гучномовці (HL1/HR1: передні високі гучномовці, верхні (фронтальні) гучномовці, гучномовці з підтримкою Dolby (фронтальні)).

\*\* 2 Підключіть високі гучномовці, які ви вже встановили (HL2/HR2: Задні високі гучномовці, верхні (тильні) гучномовці, гучномовці з підтримкою Dolby (об'ємного звучання)).

## 7.1.4 Канальна система + ZONE SPEAKER (тільки для північноамериканських моделей)

### MAIN ROOM

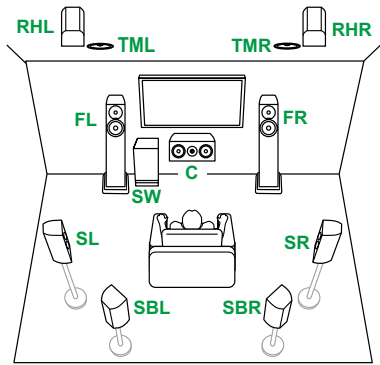

### ZONE 2

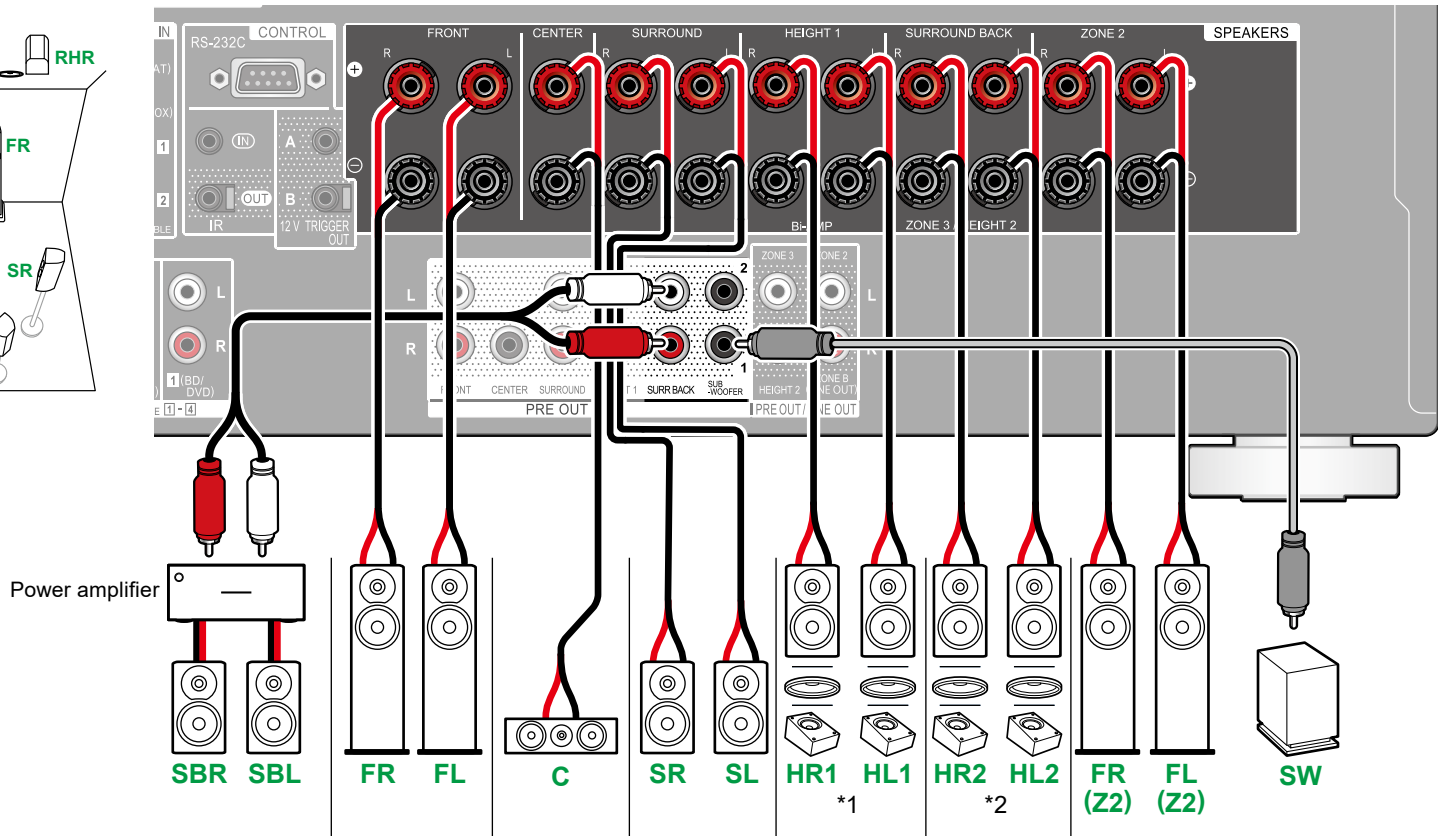
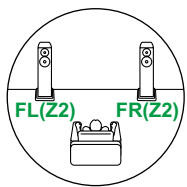

• Під час відтворення ЗОНИ 2 гучномовці висотою 1, встановлені в головній кімнаті, не можуть відтворювати звук.

\*1 Підключіть фактично встановлені високі гучномовці (HL1/HR1: передні високі гучномовці, верхні (фронтальні) гучномовці, гучномовці з підтримкою Dolby (фронтальні)).

\*2 Підключіть високі гучномовці, які ви вже встановили (HL2/HR2: Задні високі гучномовці, верхні (тильні) гучномовці, гучномовці з підтримкою Dolby (об'ємного звучання)).

5.1ch

7.1ch

5.1.2ch

7.1.2ch

5.1.4ch

7.1.4ch



## ■ Підключення підсилювача потужності

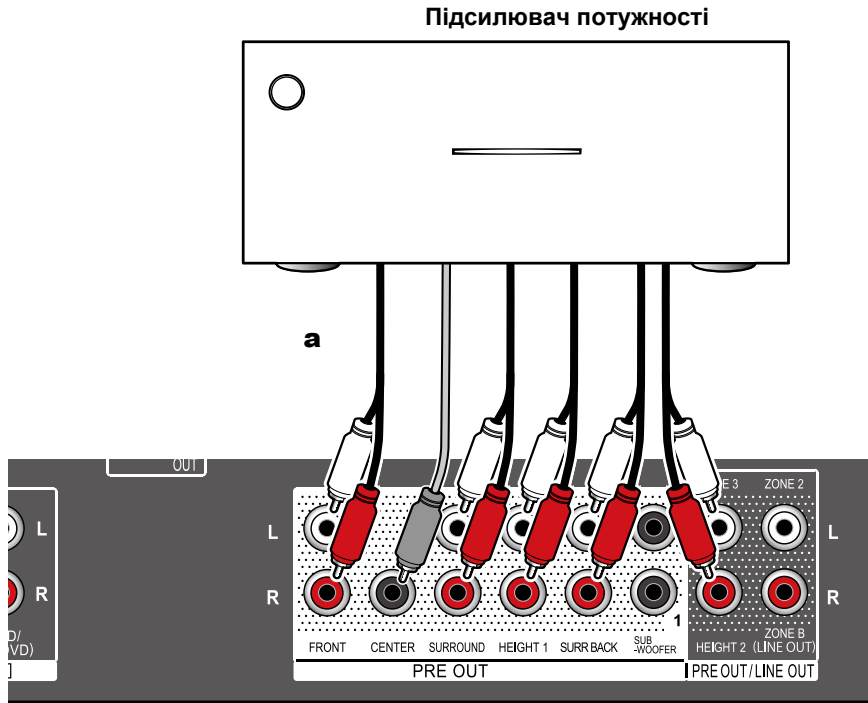

**a** Analog audio cable



До пристрою можна підключити підсилювач потужності і використовувати його як попередній підсилювач для створення великої гучності, яку неможливо вивести лише за допомогою пристрою.

Підключіть динаміки до підсилювача потужності. Для отримання детальної інформації зверніться до інструкції з експлуатації підсилювача потужності.

- Підключіть, як показано на малюнку зліва, використовуючи гнізда PRE OUT.

### Налаштування

- Встановіть " System Setup" - "Speaker" - "Configuration" - "Speaker Channels" (Налаштування системи - "Динамік" - "Конфігурація" - "Канали динаміків")  
 (→ [p132](#)) відповідно до кількості каналів для підключених динаміків

5.1ch

7.1ch

5.1.2ch

7.1.2ch

5.1.4ch

7.1.4ch



## З'єднання

Примітки щодо з'єднань за допомогою кабелів HDMI	62
Підключення телевізора	63
Підключення монітора SUB	65
Підключення пристроїв відтворення	66
Підключення телевізора або вбудованого підсилювача в окремій кімнаті (Multi-zone)	70
Підключення антен	73
Підключення до мережі	74
Підключення зовнішніх пристроїв керування	75
Підключення шнура живлення	77



## Примітки щодо підключення за допомогою кабелів HDMI

HDMI (мультимедійний інтерфейс високої чіткості) — це стандарт цифрового інтерфейсу для підключення телевізорів, проекторів, програвачів Blu-ray Disc, ігрових консолей та інших відеокомпонентів. За допомогою HDMI один кабель може передавати сигнали керування, цифрове відео та цифрове аудіо.

### 3'єднання

Вставляйте кабелі HDMI прямо і до кінця. Ви можете пошкодити клеми, якщо спробуєте вставити їх під кутом.

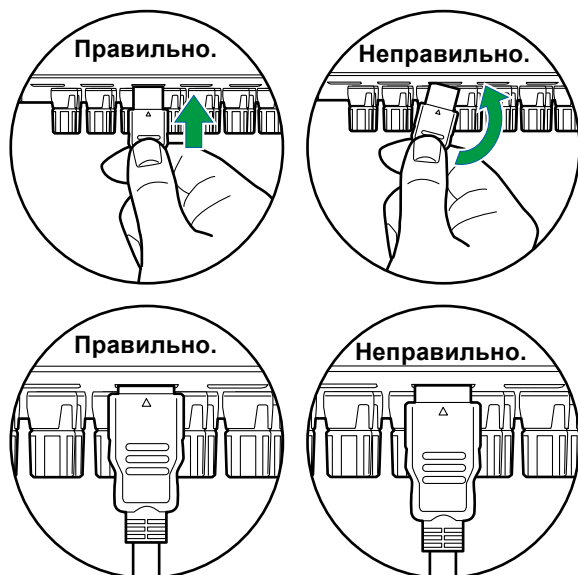

- Під час від'єднання кабелю HDMI тримайтеся за корпус клеми. Якщо потягнути за кабель, це може призвести до пошкодження кабелю.

### ■ (Примітка) Розміщення кабелів

Навантаження на кабелі HDMI може призвести до погіршення їхньої роботи. Розміщуйте кабелі так, щоб на них не було навантаження.



- Для відтворення відео високої якості 4K (4K 60 Гц, 4K HDR тощо) використовуйте високоякісний високошвидкісний кабель HDMI або високоякісний високошвидкісний кабель HDMI з Ethernet, на упаковці яких є етикетка "PREMIUM Certified Cable" (сертифікований кабель PREMIUM).
- Для відтворення відео з високою роздільною здатністю 8K (8K 60 Гц тощо) використовуйте надшвидкісний HDMI-кабель ULTRA High Speed, який має позначку "ULTRA HIGH SPEED", прикріплену до упаковки.



## Підключення телевізора

Підключивши до цього пристрою телевізор, ви зможете показувати на ньому відео з підключених до нього аудіо- та відеопристроїв, а також відтворювати звук з телевізора через цей пристрій.

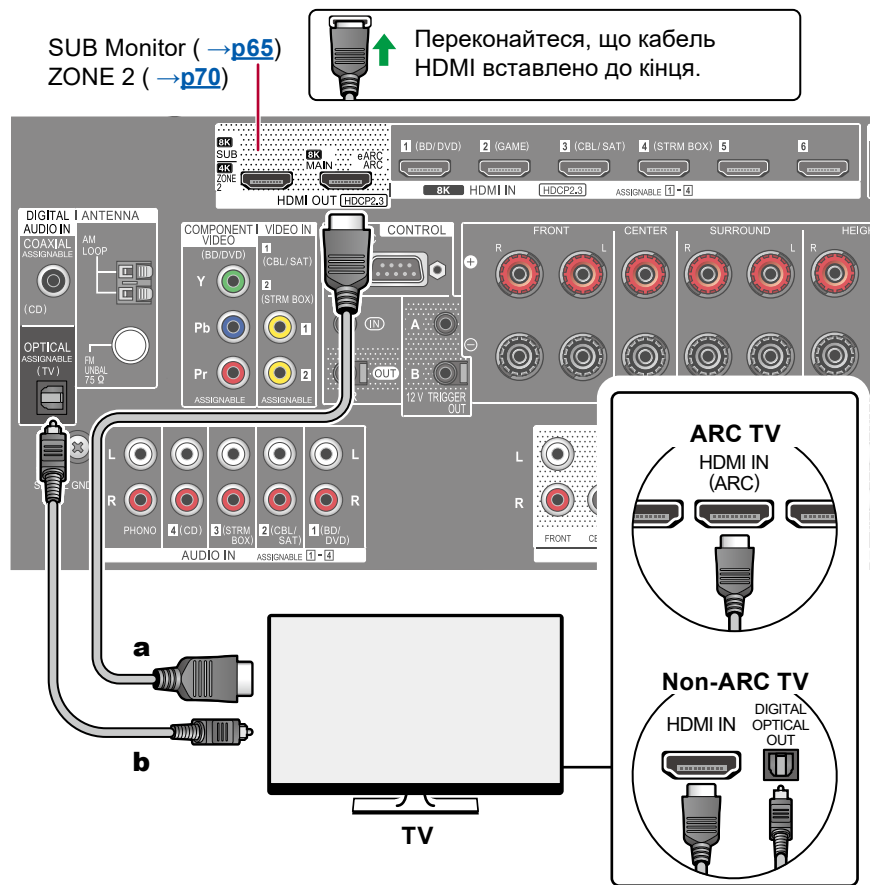

**a** Кабель HDMI, **b** Цифровий оптичний кабель

### До ARC/eARC TV

Якщо телевізор підтримує функцію ARC (Audio Return Channel)(\*), використовуйте лише кабель HDMI для підключення до телевізора. Для підключення використовуйте ARC-сумісний роз'єм HDMI IN на телевізорі. Підключіть кабель HDMI до гнізда HDMI OUT MAIN з позначкою "ARC" на ресивері.

- Якщо підключено телевізор, сумісний з функцією eARC, використовуйте кабель HDMI, який підтримує Ethernet.

### До Non-ARC TV

Якщо телевізор не підтримує функцію ARC (Audio Return Channel)(\*), підключіть кабель HDMI та цифровий оптичний кабель.

- Якщо ви використовуєте кабельну приставку тощо, підключену до вхідного гнізда цього пристрою для перегляду телевізора (без використання вбудованого тюнера телевізора), підключення за допомогою цифрового оптичного кабелю не потрібен.



### Налаштування

- Якщо функція ARC не використовується, на головному екрані встановіть ""System Setup" - "Hardware" - "HDMI" - "Audio Return Channel (eARC supported)"(→p143) на "Off".

(\*)The ARC function and eARC function transmit the audio signals of the TV via Функції ARC та eARC передають аудіосигнали телевізора через кабель HDMI та відтворюють звук телевізора на цьому пристрої. Щоб перевірити, чи підтримує телевізор функції ARC та eARC, зверніться до інструкції з експлуатації телевізора тощо.

Аудіоформати, сумісні з ARC/eARC (→p206)



- Налаштування потрібні для відтворення відео з роздільною здатністю 4K або 8K. Інформацію про налаштування див. у розділі "Формат сигналу HDMI 4K/8K" ( →[p127](#)) Також використовуйте кабель HDMI, який підтримує відео з роздільною здатністю 4K або 8K.



# Підключення монітора SUB

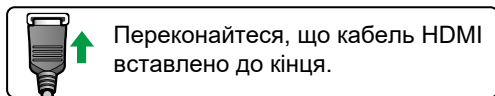

Переконайтеся, що кабель HDMI вставлено до кінця.

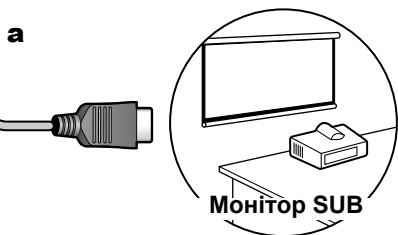
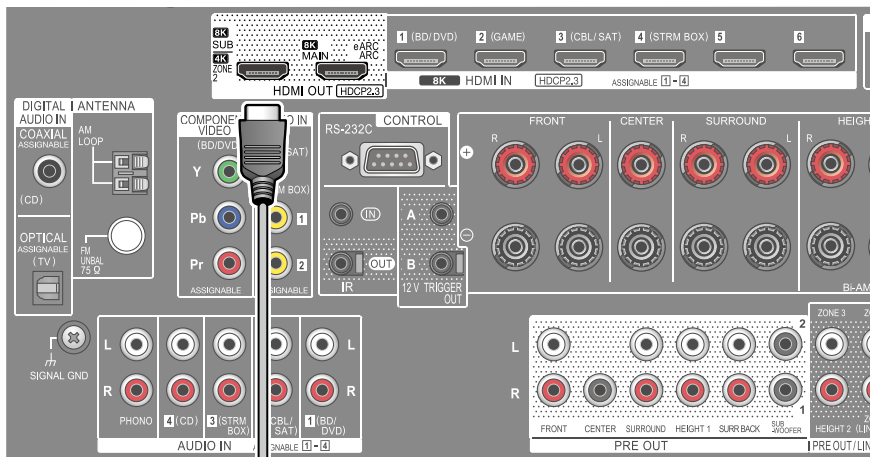

кабель HDMI



## Монітор SUB

Цей пристрій має кілька роз'ємів HDMI OUT, а до роз'єму HDMI OUT SUB можна підключити інший телевизор або проектор.

- Перемикайте між MAIN і SUB за допомогою кнопки HDMI MAIN/SUB на пульті дистанційного керування (→[p18](#)) або "AV Adjust"(→[p91](#)). Зверніть увагу, що цей роз'єм не сумісний з ARC.
- Якщо до гнізд HDMI OUT MAIN і SUB підключені пристрої з різною роздільною здатністю, зображення виводяться з нижчою роздільною здатністю.

## Підключення пристроїв відтворення

### Підключення BD/DVD та GAME за допомогою роз'ємів HDMI

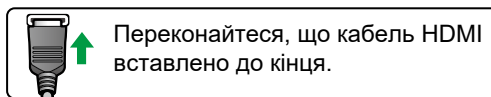

Переконайтеся, що кабель HDMI вставлено до кінця.

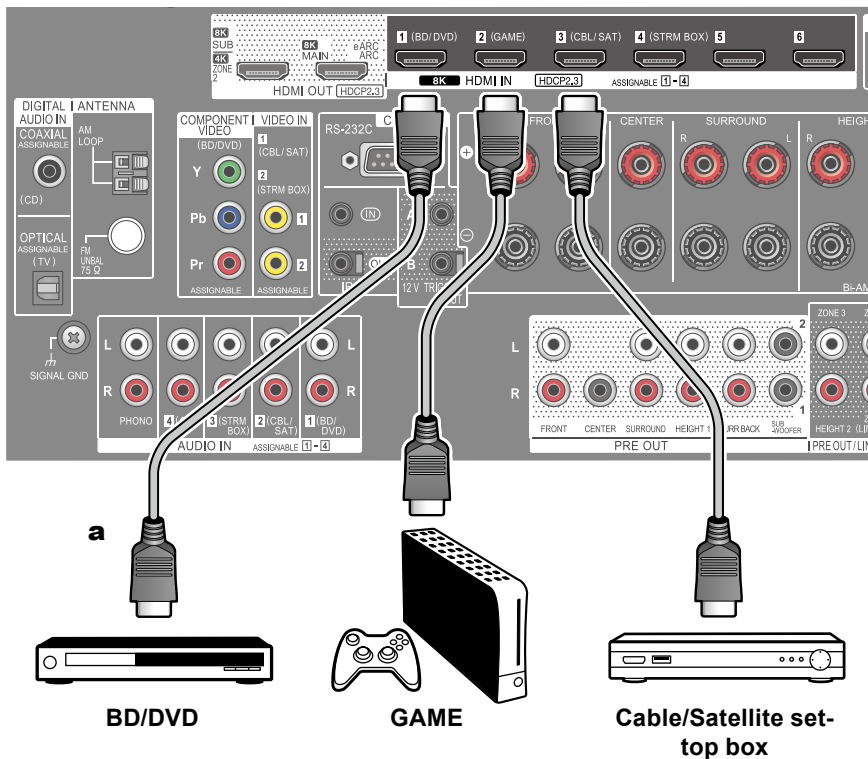

а Кабель HDMI

Це приклад підключення AV-компонента, обладнаного гніздом HDMI. При підключенні до AV-компонента, який відповідає стандарту CEC (Consumer Electronics Control), ви можете використовувати функцію HDMI CEC (\*), яка забезпечує зв'язок з селекторами входів тощо, а також функцію HDMI Standby Through, яка може передавати відео- та аудіосигнали AV-компонента на телевизор, навіть якщо цей пристрій перебуває в режимі очікування.

- Налаштування потрібні для відтворення відео з роздільною здатністю 4K або 8K. Інформацію про налаштування див. у розділі "Формат сигналу HDMI 4K/8K" (→p127) Також використовуйте кабель HDMI, який підтримує відео з роздільною здатністю 4K або 8K.
- Відповідна роздільна здатність залежить від підключеного гнізда HDMI. Докладнішу інформацію див. у розділі "Відповідна входна роздільна здатність" (→p207)

#### Примітка

- Щоб насолоджуватися цифровим об'ємним звуком, включаючи Dolby Digital, встановіть аудіовихід підключеного програвача Blu-ray Disc тощо на вихід Bitstream.
- (\* )Функція HDMI CEC: Ця функція дає змогу виконувати різні операції зв'язування з пристроями, сумісними з CEC, наприклад, перемикання селекторів входу з програвачем, сумісним з CEC, перемикання аудіовиходу між телевизором і цим пристроєм або регулювання гучності за допомогою пульта дистанційного керування телевізора, сумісного з CEC, а також автоматичне переведення цього пристрою в режим очікування, коли телевизор вимикається.



## Підключення AV-компонента без встановленого роз'єму HDMI

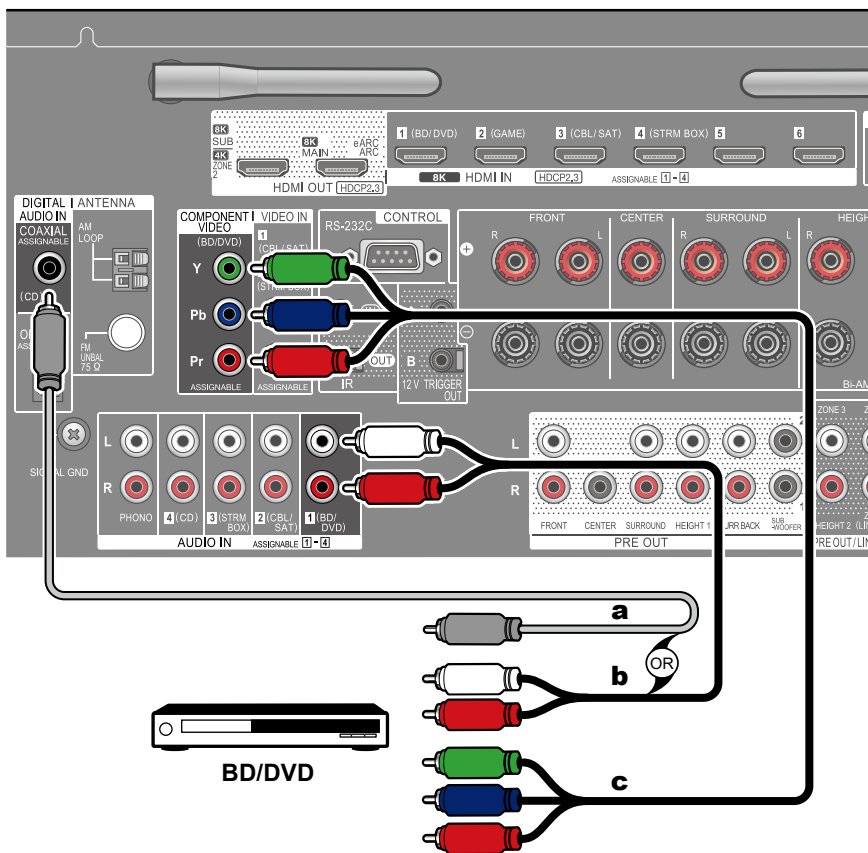

Це приклад підключення AV-компонента, не обладнаного гніздом HDMI. Виберіть для підключення кабелі, які відповідають роз'ємам AV-компонента. Наприклад, якщо відеовхід підключено до гнізда BD/DVD, підключіть аудіовхід також до гнізда BD/DVD. Таким чином, гнізда відеовходу і гнізда аудіовходу повинні мати однакові назви для підключення. Зверніть увагу, що відеосигнали, які надходять на гніздо VIDEO IN або гніздо COMPONENT VIDEO IN, перетворюються на відеосигнали HDMI, а потім виводяться через гніздо HDMI OUT.

- Щоб насолоджуватися цифровим об'ємним відтворенням у таких форматах, як Dolby Digital, вам потрібно встановити з'єднання для аудіосигналів за допомогою цифрового коаксіального кабелю або цифрового оптичного кабелю.
- Як показано на малюнку, зміна призначення входу (→[p128](#)) Як показано на малюнку, зміна призначення входу

### Примітка

- - Гнізда COMPONENT VIDEO IN сумісні лише з роздільною здатністю 480i або 576i. Під час підключення до гнізд COMPONENT VIDEO IN встановіть вихідну роздільну здатність програвача на 480i або 576i. Якщо немає такої опції, як 480i, виберіть чересстрочну розгортку. Якщо ваш програвач не підтримує вихід 480i або 576i, використовуйте гніздо VIDEO IN.
- Щоб насолоджуватися цифровим об'ємним звуком, включаючи Dolby Digital, встановіть аудіовихід підключеного програвача Blu-ray Disc тощо на вихід Bitstream.

**a** Цифровий коаксіальний кабель, **b** Аналоговий аудіокабель, **c** Компонентний відеокабель



## Підключення аудіокомпонента

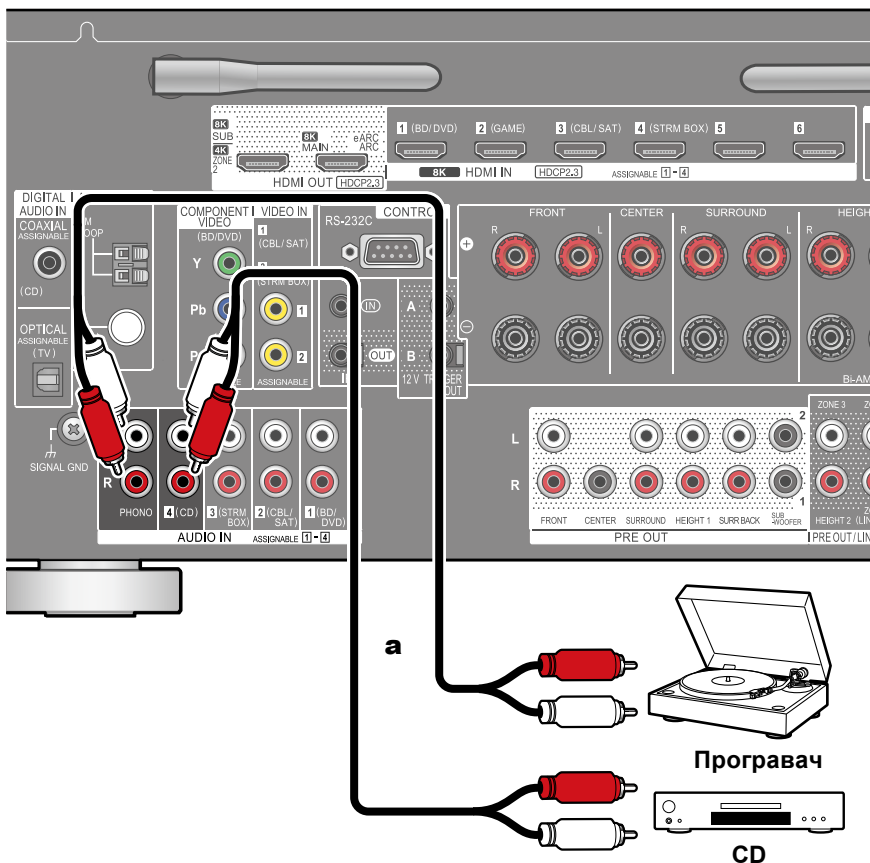

**a** Аналоговий аудіокабель

Це приклад підключення аудіокомпонента. Підключіть програвач компакт-дисків за допомогою аналогового аудіокабелю. Ви також можете підключити до гнізда PHONO програвач з картриджем типу MM.

- Якщо програвач має вбудований фонокорректор, підключіть його до будь-якого гнізда AUDIO IN, крім гнізда PHONO. Крім того, якщо програвач використовує картридж типу MC, встановіть між пристроєм і програвачем фонокорректор, сумісний з картриджем типу MC, а потім підключіть його до будь-якого гнізда AUDIO IN, окрім гнізда PHONO.

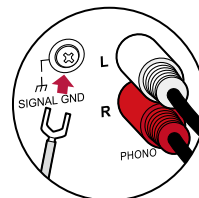

Якщо програвач має дрід заземлення, підключіть його до клемми SIGNAL GND цього пристрою.



## Підключення відеокамери тощо.

Підключіть відеокамеру тощо до гнізда AUX INPUT HDMI на передній панелі за допомогою кабелю HDMI.

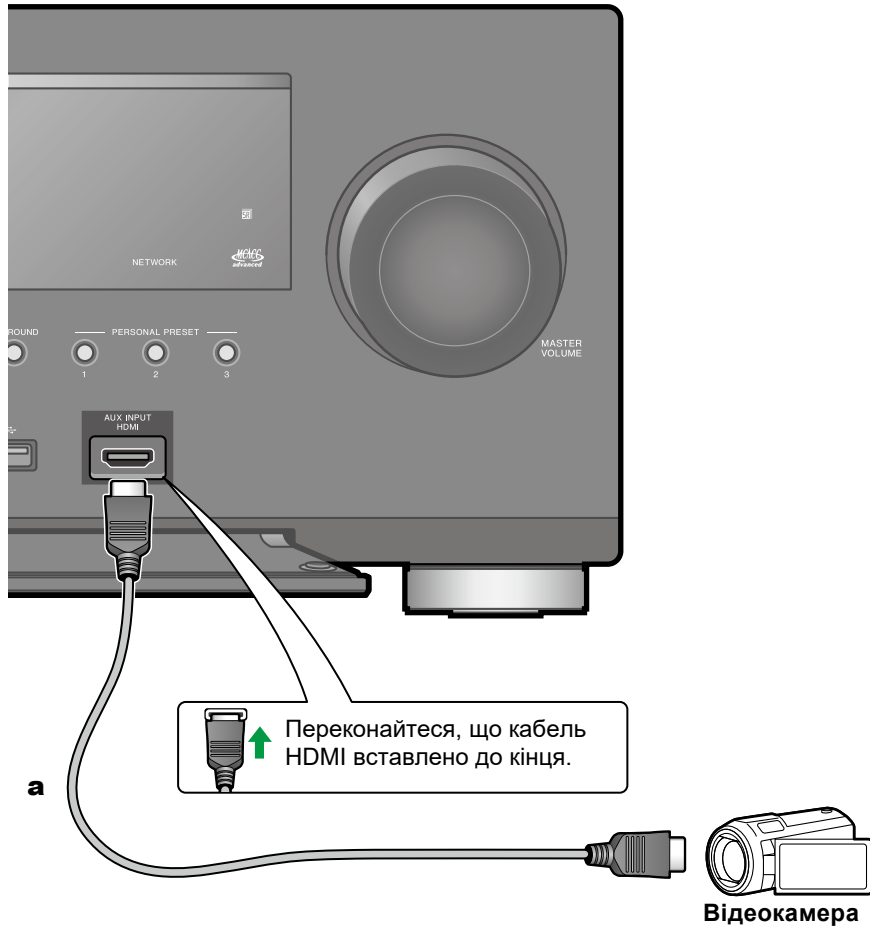

кабель HDMI



## Підключення телевізора або вбудованого підсилювача в окремій кімнаті (Multi-zone)

### Підключення телевізора ( ZONE 2 )

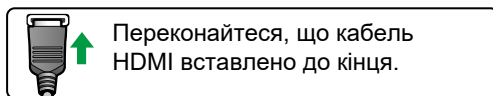

Переконайтеся, що кабель HDMI вставлено до кінця.

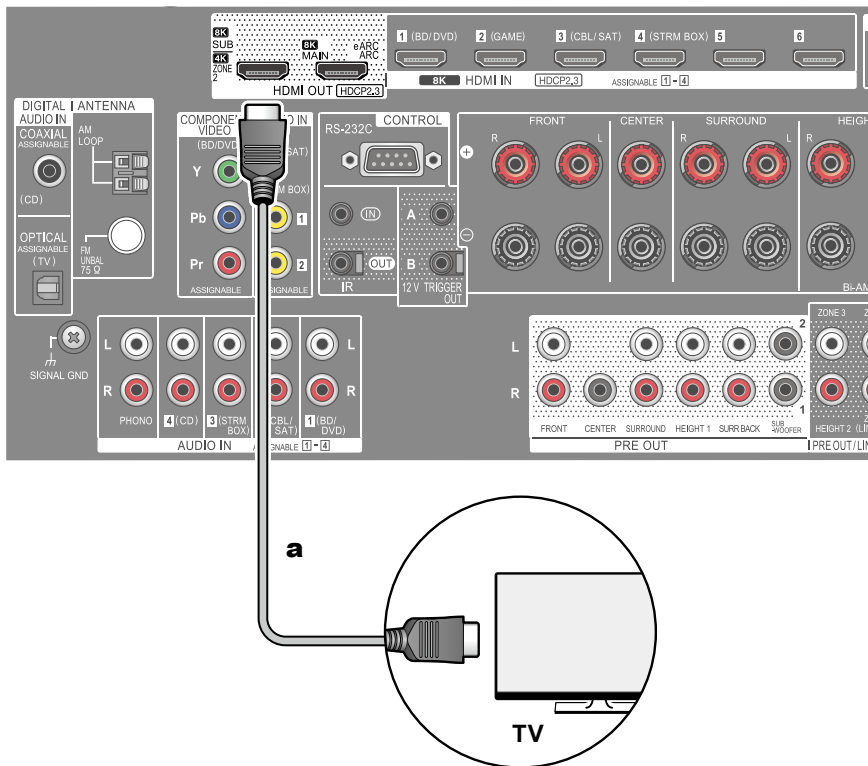

кабель HDMI



Під час відтворення диска на програвачі Blu-ray Disc у головній кімнаті (де знаходиться цей пристрій), ви можете відтворювати відео та аудіо з того ж програвача Blu-ray Disc або іншого аудіо/відео компонента на телевізорі, оснащеному гніздом HDMI IN, в окремій кімнаті (ЗОНА 2). Зверніть увагу, що на телевізорі в окремій кімнаті можна відтворювати лише пристрої, підключені до гнізда HDMI IN1 - IN3.

- Звук із зовнішніх AV-компонентів можна виводити лише тоді, коли сигнал є 2-канальним аудіосигналом PCM. Також може знадобитися перетворення аудіовиходу AV-компонента на вихід PCM.



#### Налаштування

- Якщо відео та аудіо через вхід HDMI виводяться на ЗОНУ 2, встановіть для параметра "Input/Output Assignment" - "TV Out / OSD" - "Zone 2 HDMI" (→[р127](#)) значення "Use" в меню System Setup. Зверніть увагу, що коли для параметра "Zone 2 HDMI" встановлено значення "Use", роздільна здатність відео, яке можна виводити через гніздо HDMI OUT SUB/ZONE 2, буде обмежена до "4K Enhanced". (→[р127](#)).

## Підключення вбудованого підсилювача (ZONE 2)

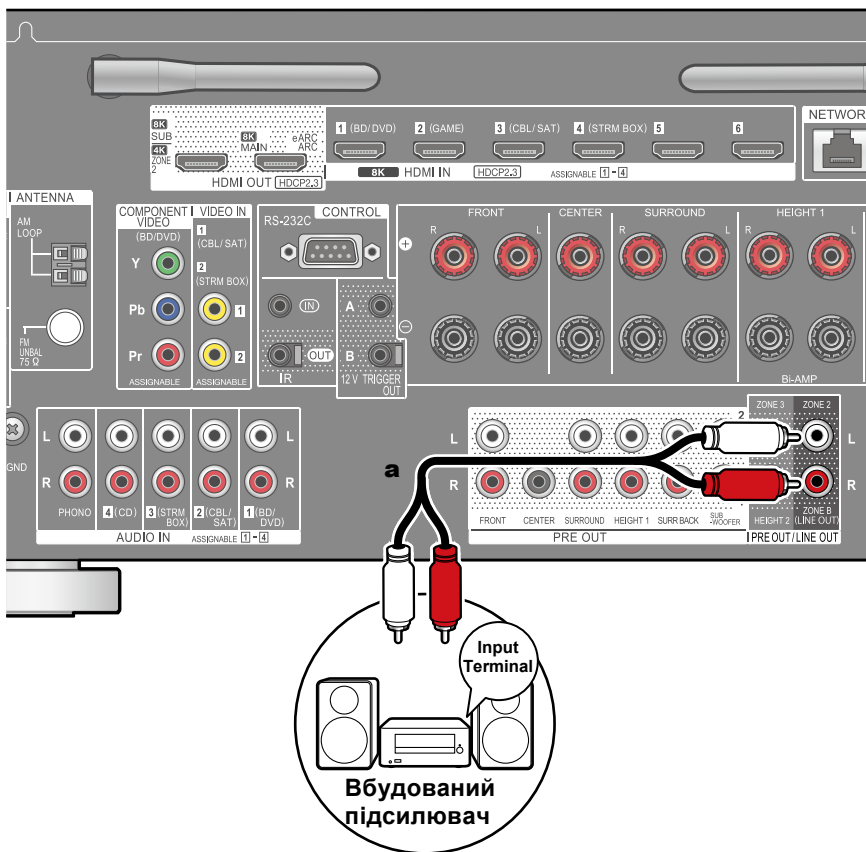

**a** Аналоговий аудіокабель

Ви можете насолоджуватися 2-канальним звуком в окремій кімнаті (ZONE 2) під час відтворення в основній кімнаті (де знаходиться цей пристрій). За допомогою аналогового аудіокабелю підключіть гніздо ZONE 2 PRE/LINE OUT на цьому пристрої до вхідного гнізда вбудованого підсилювача в окремій кімнаті.

- Щоб вивести звук із зовнішнього AV-компонента до ZONE 2, підключіть його до будь-якого з гнізд HDMI IN1 - IN3. Якщо AV-компонент не обладнано гніздом HDMI, використовуйте цифровий коаксіальний кабель, цифровий оптичний кабель або аналоговий аудіокабель. Крім того, звук із зовнішніх AV-компонентів можна виводити на ZONE 2, лише якщо це аналоговий звук або 2-канальний PCM-сигнал. Якщо AV-компонент підключено до цього пристрою за допомогою цифрового коаксіального або цифрового оптичного кабелю, переключіть аудіовихід AV-компонента на вихід PCM.



### Налаштування

Для виведення звуку до ZONE 2 потрібні налаштування. Натисніть  на пульті дистанційного керування, щоб відобразити головний екран, потім встановіть "System Setup" - "Speaker" - "Configuration" - "Zone 2 Preout" на ([→p133](#)) "Zone 2".

- При підключенні вбудованого підсилювача, який не має регулятора гучності, в меню System Setup встановіть для параметра "Multi Zone" - "Zone 2" - "Output Level" ([→p148](#)) значення "Variable" (Значення за замовчуванням: Fixed)". Якщо цього не зробити, вихідний рівень гучності буде дуже високим, що може призвести до пошкодження вбудованого підсилювача, динаміків тощо. У разі підключення вбудованого підсилювача, який має регулятор гучності, залиште значення "Fixed".



## Підключення вбудованого підсилювача ( ZONE 3 )

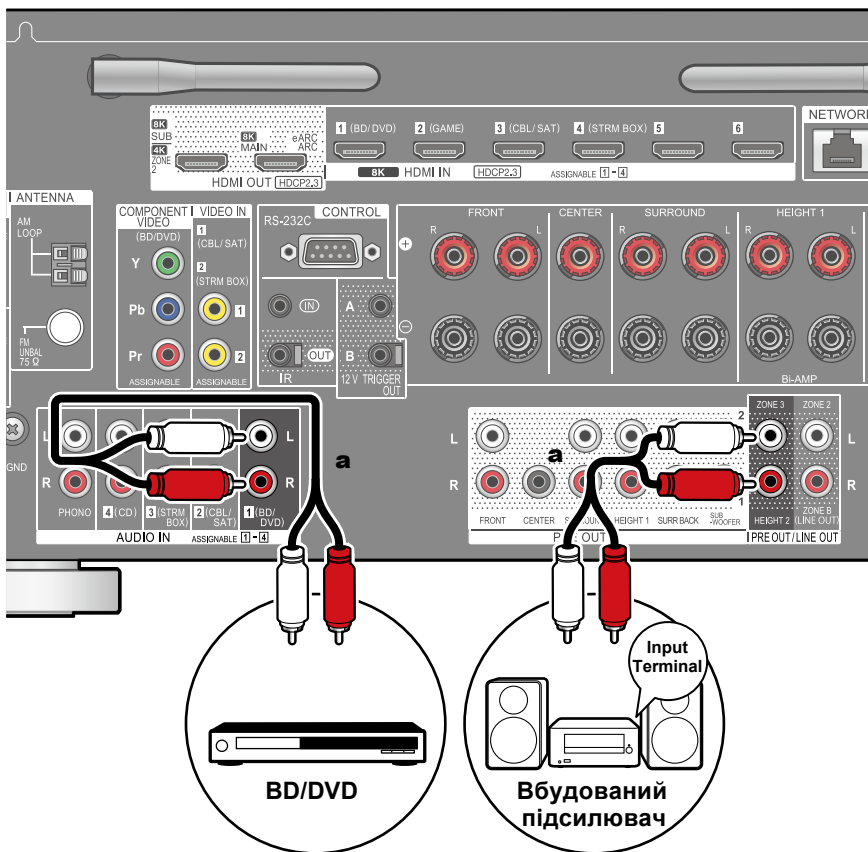

**a** Аналоговий аудіокабель



Ви можете насолоджуватися 2-канальним звуком в окремій кімнаті (ZONE 3) під час відтворення в основній кімнаті (де знаходиться цей пристрій). За допомогою аналогового аудіокабелю підключіть гніздо ZONE 3 PRE/LINE OUT на цьому пристрої до вхідного гнізда вбудованого підсилювача в окремій кімнаті. Одне й те саме джерело можна відтворювати можна одночасно відтворювати в основній кімнаті та в ЗОНІ 3. Також в обох кімнатах можна відтворювати різні джерела.

- Для виведення звуку із зовнішнього AV-компонента на ZONE 3 використовуйте аналоговий аудіокабель. Зауважте, що вихід ZONE 3 неможливий у разі підключення за допомогою кабелю HDMI, цифрового коаксіального кабелю або цифрового оптичного кабелю.



### Налаштування

- Цю функцію можна використовувати, коли будь-яка комбінація 2.1 ch, 3.1 ch, 4.1 ch, 5.1 ch, 2.1.2 ch\*, 3.1.2 ch\*, 4.1.2 ch\* і 5.1.2 ch\* у «Комбінаціях динаміків» (→[p201](#))

\*З цими комбінаціями гучномовців ця функція не може бути використана під час використання Bi-AMP або ZONE 2 (ZONE SPEAKER).

(Лише для моделей у Північній Америці) Однак, якщо є підсилювач потужності під'єднано до роз'ємів ZONE 3 PRE/LINE OUT, можна використовувати ZONE 2 (ZONE SPEAKER) і ZONE 3 (ZONE SPEAKER).

- Під час підключення підсилювача потужності встановіть для параметра "Multi Zone" - "Zone 3" - "Output Level" (→[p149](#)) до "Variable" у меню System Setup. Якщо його не встановити, буде виведено велику гучність, що може призвести до пошкодження підсилювача потужності, динаміків тощо.

# Підключення антен

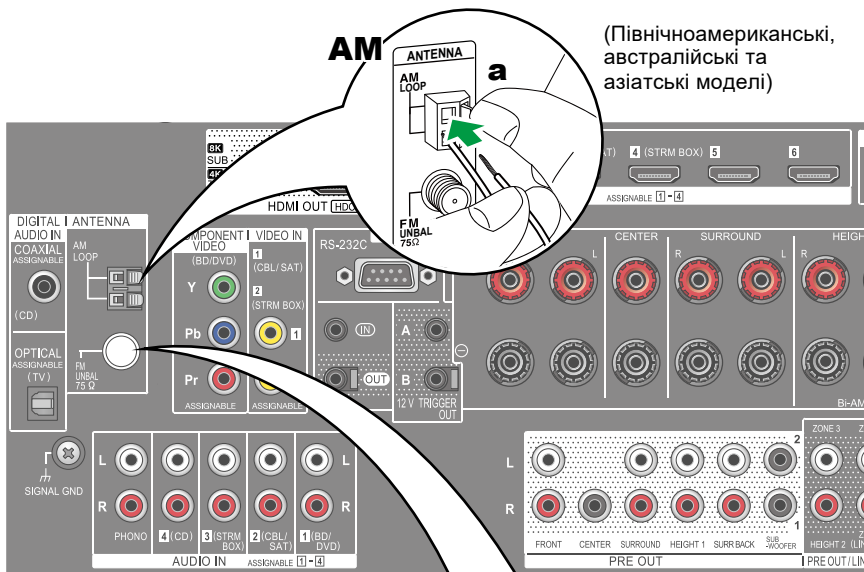

(Північноамериканські, австралійські та азіатські моделі)

## Північноамериканські, австралійські та азіатські моделі

Підключіть антену до цього пристрою та встановіть антену в найкращому положенні для прослуховування під час прийому радіосигналів. Прикріпіть кімнатну FM-антену до стіни за допомогою штифтів або клейкої стрічки.

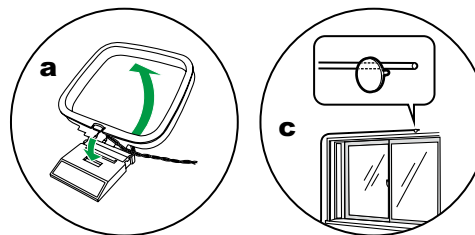

## Європейські моделі

Переконайтеся, що штекер вставлено до кінця, а потім зафіксуйте його на місці, повернувши гайку вправо. Закріпіть антену на стіні за допомогою скоби або подібного засобу.

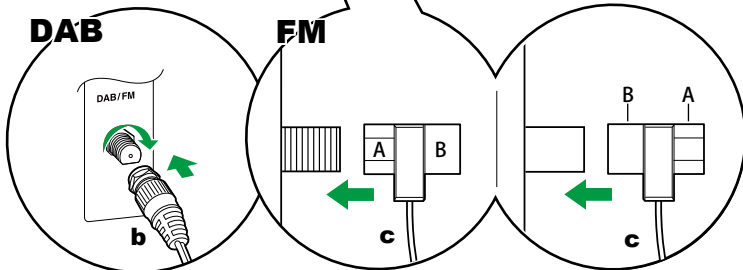
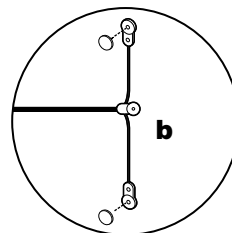

(Європейські моделі)

(Північноамериканські моделі)

(Австралійська та азіатська моделі)

**a** Петльова антена AM, **b** DAB/FM антена, **Внутрішня FM-антена**



## Підключення до мережі

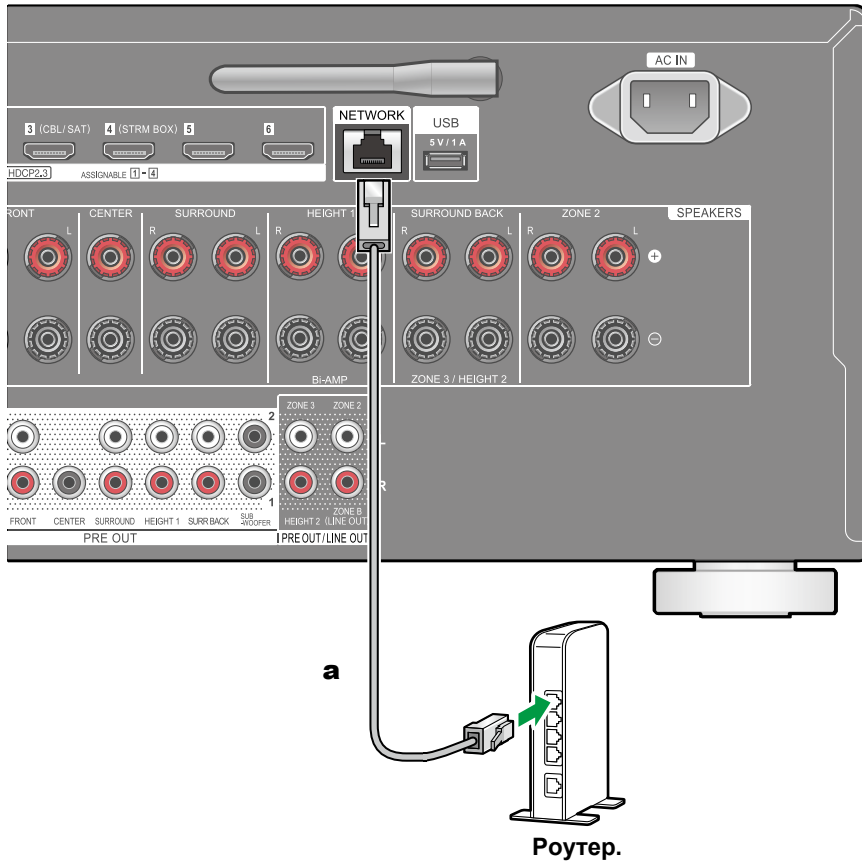

Цей пристрій можна підключити до мережі за допомогою дротової локальної мережі або Wi-Fi (бездротової локальної мережі). Підключившись до мережі, ви можете користуватися мережевими функціями, такими як Інтернет-радіо. Якщо підключення здійснюється через дротову локальну мережу, з'єднайте маршрутизатор і гніздо NETWORK за допомогою кабелю Ethernet, як показано на малюнку. Щоб підключитися Wi-Fi, виберіть бажаний спосіб налаштування у розділі "Підключення до мережі" (→p166) початкових налаштувань, а потім дотримуйтесь інструкцій на екрані. Для налаштування в меню System Setup після завершення початкового налаштування натисніть  на пульті дистанційного керування, а потім на головному екрані, що з'явиться, встановіть "Network/Bluetooth" - "Network" Для з'єднання Wi-Fi встановіть антену бездротового зв'язку для використання. →p158.

a Кабель Ethernet



# Підключення зовнішніх пристроїв керування

## Порт IR IN/OUT

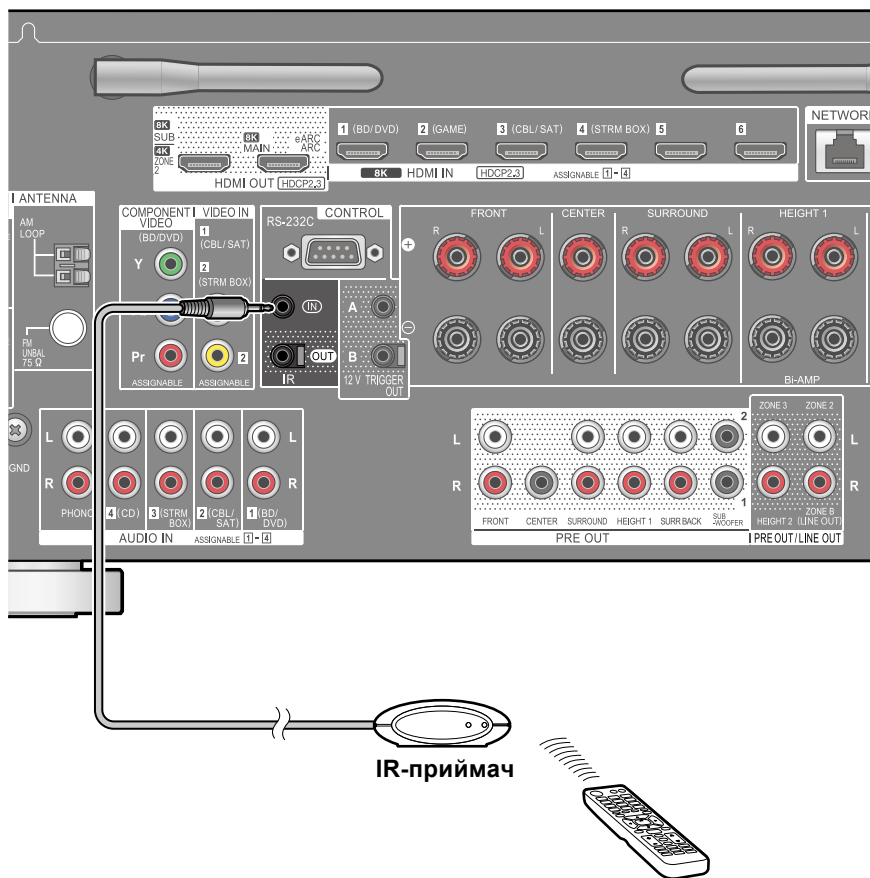

У разі підключення до цього пристрою блоку приймача пульта дистанційного керування, що складається з IR приймача тощо, керування за допомогою пульта дистанційного керування можливе, навіть якщо до нього важко дістатися

сигнал пульта дистанційного керування важкодоступний (через встановлення у шафі, тощо). Також можна керувати цим пристроєм з іншої кімнати, наприклад, із ЗОНИ 2, за допомогою пульта дистанційного керування, або керувати іншими пристроями за допомогою пульта дистанційного керування, підключивши інші пристрої до цього пристрою. Для встановлення приймача пульта дистанційного керування звертайтеся до спеціалізованих магазинів.

- Тип кабелю, необхідного для підключення, див. в інструкції з експлуатації ,тощо. Приймача пульта дистанційного керування.



## Гніздо 12V TRIGGER OUT

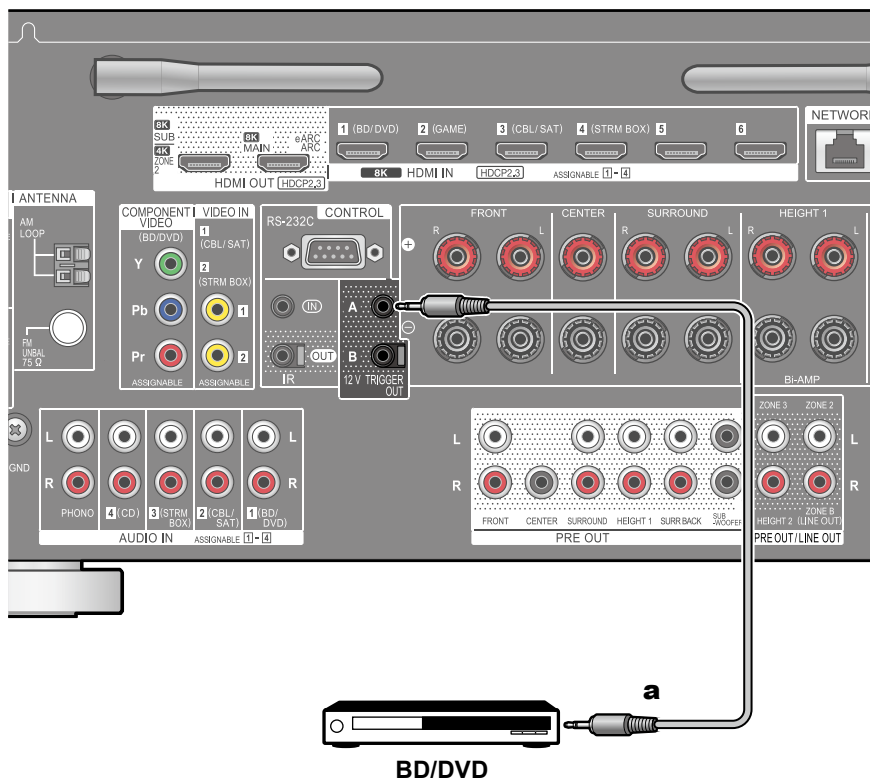

**a** Монофонічний кабель з міні-штекером (Ø1/8" / 3,5 мм)

При підключенні до цього пристрою пристрою, обладнаного гніздом TRIGGER IN, наприклад, BD/DVD-програвача, пристрій можна увімкнути або перевести в режим очікування, заблокувавши роботу на цьому пристрої. Коли на пристрої вибрано потрібний вхід, робота по лінії живлення буде активована за допомогою керуючого сигналу максимум 12 В/100 мА з гнізда 12 В TRIGGER OUT A або максимум 12 В/25 мА, якщо використовується гніздо 12 В TRIGGER OUT B. Ви можете вибрати зону для виведення сигналу керування, налаштувавши кожен із входів.

- Для підключення використовуйте монофонічний кабель з міні-штекером (Ø1/8" / 3,5 мм) без опору. Не використовуйте стерео кабель з міні-штекером.



### Налаштування

- - Налаштування потрібні для виведення сигналу керування з гнізда 12V TRIGGER OUT. Натисніть  на пульті дистанційного керування, а потім на головному екрані, що з'явиться, встановіть для входу "System Setup" - "Hardware" - "12V Trigger A"

(p146) або "12V Trigger B" (→p146) та "Main", "Zone 2" або "Zone 3".



## Підключення шнура живлення

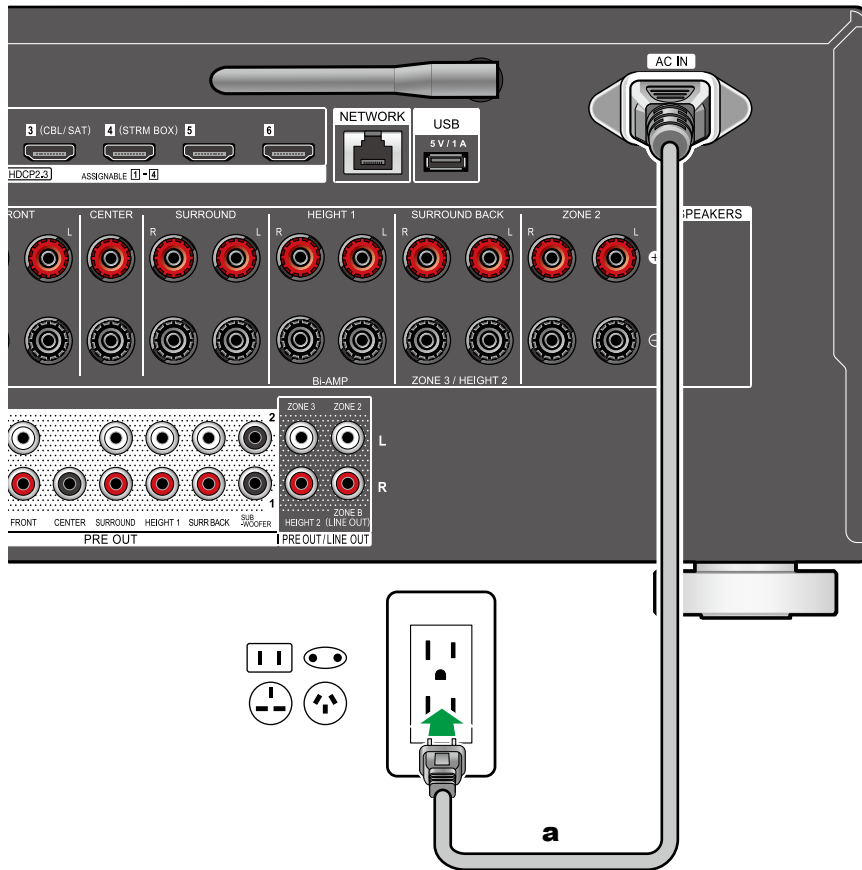

**a** шнур живлення

Підключіть шнур живлення після завершення всіх підключень.

- Цей пристрій має знімний шнур живлення. Переконайтеся, що спочатку підключили шнур живлення до гнізда AC IN на пристрої, а потім підключили його до розетки. Завжди від'єднуйте шнур живлення з боку розетки, коли від'єднуєте його.



# Відтворення

## Відтворення

### Основні операції

Відтворення аудіо із зовнішньо підключеного пристрою	79
<b>BLUETOOTH® Playback</b>	80
Прослуховування радіо	83
Режим прослуховування	89
Налаштування AV	91

### Мережеві послуги

<b>Spotify</b>	94
<b>AirPlay®</b>	95
<b>DTS Play-Fi®</b>	97
<b>Amazon Alexa</b>	98
<b>Amazon Music</b>	100
<b>TIDAL</b>	102
<b>Підключення системи Sonos для відтворення</b>	103
<b>Інтернет-радіо</b>	105

### Функції для комфорту

<b>Multi-zone</b>	107
<b>Використання PERSONAL PRESET</b>	112
<b>Відтворення музичних файлів, збережених на USB-накопичувачі</b>	114
<b>Музичний сервер</b>	116
<b>Черга на відтворення</b>	119
<b>Підключення передавача для відтворення</b>	121



## Відтворення аудіо із зовнішньо підключеного пристрою

Через цей пристрій можна відтворювати аудіо з аудіо-відео компонентів, таких як програвачі дисків Blu-ray.

- Якщо телевізор підключено до гнізда HDMI OUT SUB, використовуйте кнопку HDMI MAIN/SUB або "AV Adjust" (→[p91](#)) для перемикання між режимами MAIN і SUB.

### Основні операції

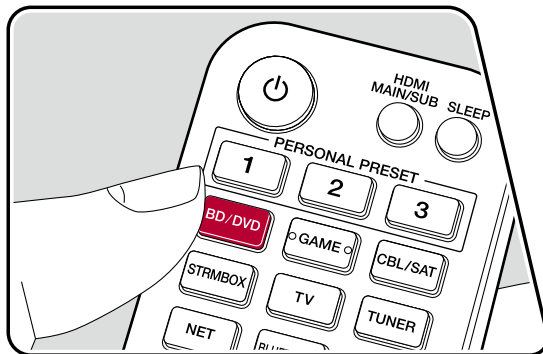
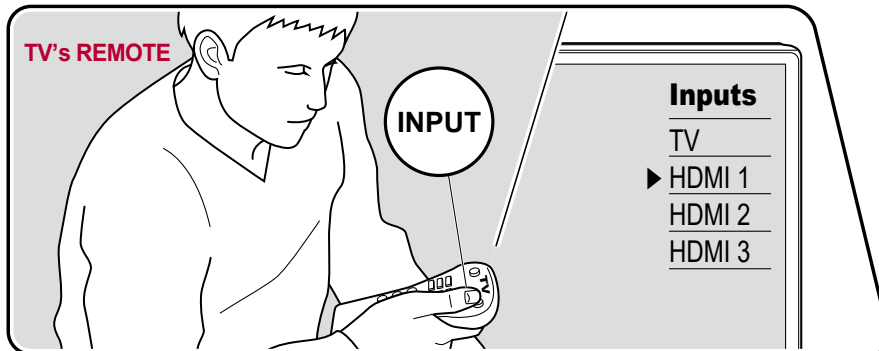

Коли пристрій увімкнено, виконайте наведену нижче процедуру.

1. Перемкніть вхід на телевізорі на вхід, підключений до пристрою.
2. Натисніть селектор вхідного сигналу, назва якого збігається з назвою гнізда, до якого підключено програвач.

Наприклад, натисніть BD/DVD, щоб відтворити програвач, підключений до гнізда BD/DVD. Натисніть TV, щоб прослухати звук телевізора. Щоб відтворити пристрій, підключений до гнізда CD, USB, PHONO, HDMI5, HDMI6 або AUX INPUT HDMI на передній панелі, кілька разів натисніть INPUT SELECT, щоб вибрати вхід.

- Коли функція CEC link працює, вхід автоматично перемикається, коли CEC-сумісний телевізор або програвач підключено до цього пристрою за допомогою з'єднання HDMI.

3. Розпочніть відтворення на AV-компоненті.

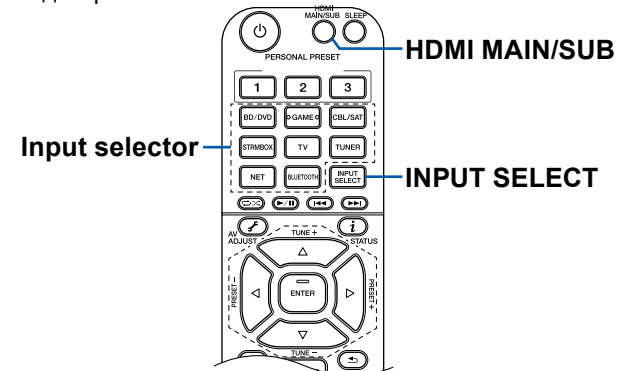

## Відтворення через BLUETOOTH®

Ви можете бездротово відтворювати музику на смартфоні або іншому пристрої з підтримкою бездротової технології BLUETOOTH через динаміки, підключені до цього пристрою. Також можна передавати звук з цього пристрою на навушники з підтримкою BLUETOOTH, бездротові колонки тощо.

**Відтворення аудіо з пристроїв, що підтримують бездротову технологію BLUETOOTH, за допомогою цього пристрою**

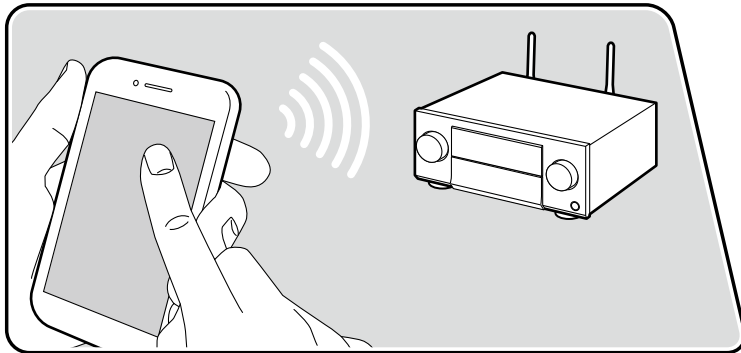

The illustration shows an image.

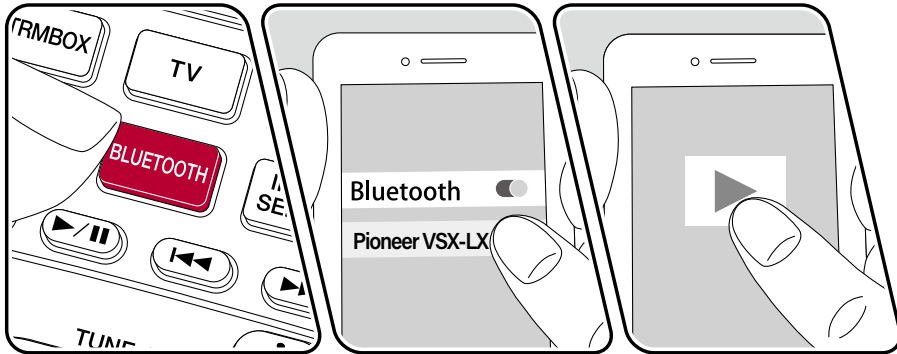

Коли пристрій увімкнено, виконайте наведену нижче процедуру.

### Об'єднання в пару

1. Після натискання кнопки BLUETOOTH на дисплеї цього пристрою з'явиться повідомлення "Now Pairing...", і режим сполучення буде увімкнено.

Now Pairing...

2. Увімкніть (увімкніть) функцію BLUETOOTH на пристрої з підтримкою BLUETOOTH, а потім виберіть цей пристрій серед відображених пристроїв. Якщо буде запитано пароль, введіть "0000".
- Цей пристрій відображається як "Pioneer VSX-LX505 XXXXXXX". Це відображення можна змінити за допомогою функції Friendly Name (→[p159](#)) або програми Pioneer Remote App (→[p171](#)) (можна використовувати з iOS або Android™).
  - - Щоб підключити інший пристрій з підтримкою BLUETOOTH, натисніть і утримуйте кнопку BLUETOOTH, доки не відобразиться "Now Pairing...", а потім виконайте крок 2. Цей пристрій може зберігати інформацію про сполучення до 8 підключених пристроїв.
  - Зона покриття становить приблизно 48'/15 м. Зверніть увагу, що з'єднання не завжди гарантується з усіма пристроями з підтримкою BLUETOOTH.

### Відтворення

1. Виконайте процедуру підключення на пристрої з підтримкою BLUETOOTH.
2. Відтворення музичного файлу.  
Вхід на цьому пристрої автоматично перемикається на "BLUETOOTH". Збільште гучність пристрою з підтримкою BLUETOOTH до відповідного рівня.
  - Через особливості бездротової технології BLUETOOTH звук, що відтворюється на цьому пристрої, може дещо відставати від звуку, що відтворюється на пристрої з підтримкою BLUETOOTH.



## Передача звуку з цього пристрою на пристрої з підтримкою бездротової технології BLUETOOTH

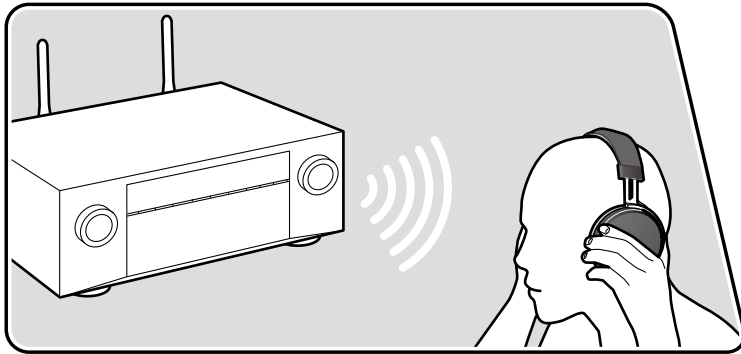

На ілюстрації показано зображення.

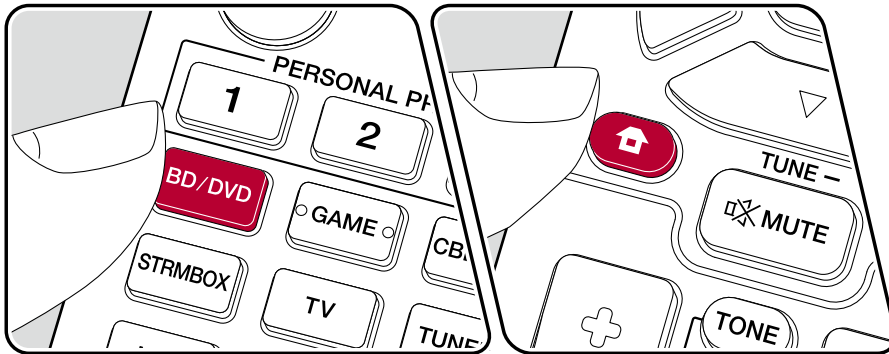

### Об'єднання в пари

- Натисніть селектор входу, який хочете відтворити.
  - Виберіть джерело, відмінне від "BLUETOOTH". Ця функція не працює, якщо вибрано "BLUETOOTH".
  - Натисніть  на пульті дистанційного керування і в головному меню, що з'явиться, виберіть " Network/Bluetooth" - "Bluetooth" - "Bluetooth Transmitter", а потім натисніть ENTER.
- Виберіть " On (Tx)" або "On (Main + Tx)" у розділі "Bluetooth Transmitter".
  - Якщо вибрати " On (Tx)", відтворення буде здійснюватися лише з пристрою з підтримкою бездротової технології BLUETOOTH, а якщо вибрати " On (Main + Tx)", відтворення буде здійснюватися як з пристрою з підтримкою бездротової технології BLUETOOTH, так і з основного пристрою.

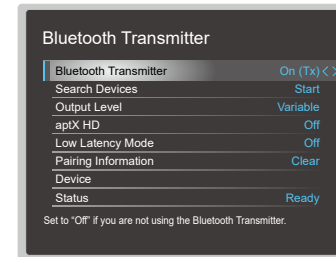

- У розділі "Пристрої пошуку" натисніть ENTER.

Почнеться пошук пристроїв з підтримкою бездротової технології BLUETOOTH, які можуть приймати сигнал, після чого відобразиться список відповідних пристроїв.

Виберіть пристрій, з якого ви хочете виводити звук, і коли ви натиснете ENTER, відобразиться повідомлення "Now Pairing...", після чого обидва пристрої буде з'єднано в пару.

Залежно від пристрою, що підтримує бездротову технологію BLUETOOTH, можливо, вам доведеться виконати сполучення вручну. Якщо назва пристрою не відображається у списку, перевірте налаштування пристрою з підтримкою бездротової технології BLUETOOTH.



## Відтворення

1. Виконайте операції відтворення на AV-компоненті, підключеному до цього пристрою. Виконуйте операції відтворення на цьому пристрої, коли вхід TUNER або NET.

- Якщо для параметра «Output level» вибрано «Variable», гучність можна

регулювати на цьому пристрої. Попередньо відрегулюйте відповідну гучність на підключеному пристрої з підтримкою бездротової технології BLUETOOTH. Якщо вибрано «Фіксована», відрегулюйте гучність на пристрої з бездротовою технологією BLUETOOTH.

- Ви не можете передавати аудіо на кілька пристроїв із підтримкою бездротової технології BLUETOOTH із цього пристрою.

- Зона покриття становить прибіл. 48'/15 м. Зауважте, що підключення не завжди гарантується з усіма пристроями з підтримкою BLUETOOTH.

- Коли для параметра «Bluetooth Transmitter» встановлено значення «On (Tx)» або «On (Main + Tx)», а також у наступних випадках, коли цей пристрій виявляє сполучений пристрій із підтримкою бездротової технології BLUETOOTH, він автоматично відновить з'єднання з цим пристроєм.

- Коли живлення знову вмикається після того, як пристрій переведено в режим очікування

- Коли вибрано інше, ніж «BLUETOOTH».

- Коли вибрано вхід "NET" і є вихід аудіо з мережевої служби/контенту (деякі служби за винятком)

Якщо ця функція не використовується, виберіть «Вимк.» у «Передавач Bluetooth», щоб скасувати з'єднання. Також від'єднайтеся на приймальному пристрої (якщо від'єднання можливе на приймальному пристрої).

- Аудіо не виводиться з пристрою з підтримкою бездротової технології BLUETOOTH у таких випадках:

- Коли аудіофайл має формат DSD

- Під час відтворення аудіо з однієї з таких мережевих служб: вбудований Chromecast, Amazon Alexa, AirPlay, DTS Play-Fi

- Регулювання якості звуку та режими прослуховування цього пристрою не можна застосувати до вихідного аудіо.

- Цю функцію можна використовувати в головній кімнаті (де знаходиться цей пристрій). Ця функція вимикається, якщо ви вмикаєте функцію Multi-zone, яка виводить аудіо з окремої кімнати (ZONE 2/ZONE 3).



## Прослуховування радіо

За допомогою вбудованого тюнера на цьому пристрої можна приймати радіостанції в діапазонах AM (північноамериканські, австралійські та азіатські моделі), FM і DAB (європейські моделі).

### Прослуховування AM/FM радіо

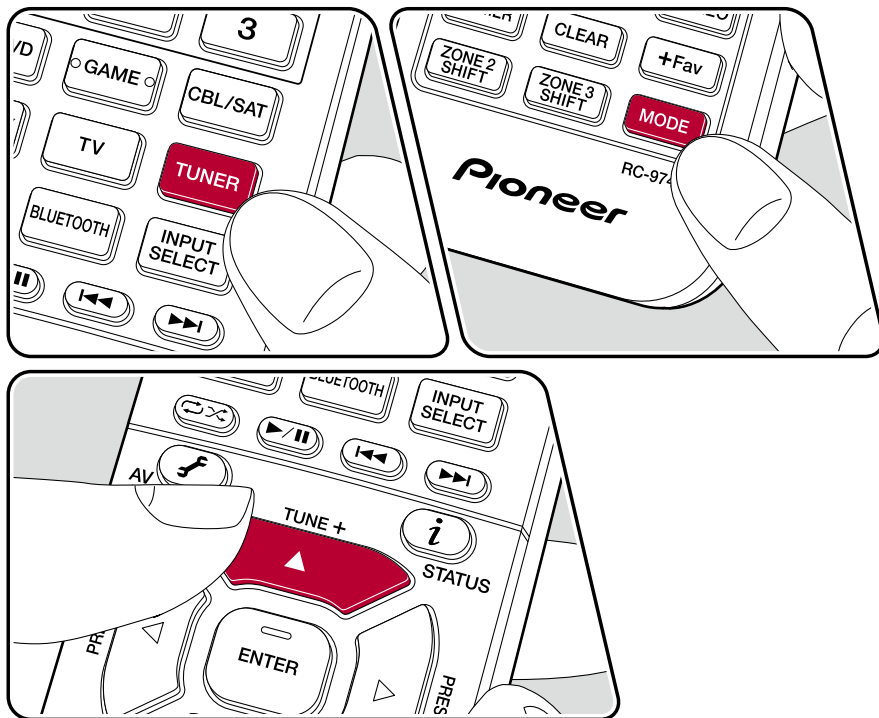

### Налаштування на радіостанцію

Коли пристрій увімкнено, виконайте наведену нижче процедуру.

#### ■ Автоматичне налаштування

1. Кілька разів натисніть TUNER, щоб вибрати "AM" або "FM".
2. Натисніть MODE кілька разів, щоб на дисплеї з'явився напис "TunMode: Auto" на дисплеї.

TunMode: Auto

3. При натисканні кнопок ▲ / ▼, починається автоматичне налаштування, і пошук припиняється, коли станцію знайдено. При налаштуванні на радіостанцію на дисплеї загоряється індикатор "TUNED". При налаштуванні на FM-радіостанцію загоряється індикатор "STEREO".

**При поганому прийомі FM-радіостанцій:** Виконайте процедуру, описану в розділі "Налаштування вручну" (→p84). Зауважте, що при ручному налаштуванні прийом FM-трансляцій буде монофонічним, а не стереофонічним, незалежно від чутливості приймача.



## ■ Налаштування вручну

Зверніть увагу, що якщо ви налаштуєте вручну, прийом FM-трансляцій буде монофонічним, а не стереофонічним, незалежно від чутливості прийому.

1. Кілька разів натисніть TUNER, щоб вибрати "AM" або "FM".
2. Натисніть MODE кілька разів, щоб на дисплеї з'явився напис "TunMode: Manual" на дисплеї.

TunMode:Manual

3. Натискаючи курсори ▲ / ▼, виберіть потрібну радіостанцію.
  - При кожному натисканні кнопок ▲ / ▼, частота змінюється на 1 крок. Якщо кнопку утримувати натиснутою, частота змінюється безперервно, а якщо кнопку відпустити, частота припиняє змінюватися.

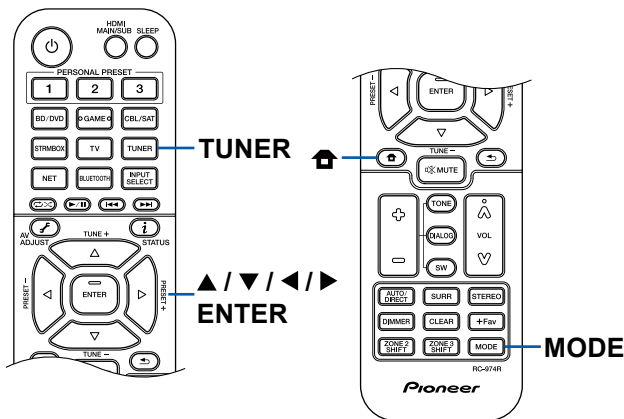

## ■ Налаштування кроку частоти (північноамериканські, австралійські та азіатські моделі)

Натисніть  на пульті дистанційного керування і на головному екрані виберіть "System Setup" - "Miscellaneous" - "Tuner" - "AM/FM Frequency Step" або "AM Frequency Step", а потім виберіть крок частоти для вашої місцевості. Зверніть увагу, що при зміні цього параметра всі попередньо встановлені радіостанції буде видалено.

## Використання RDS (європейська, австралійська та азіатська моделі)

RDS розшифровується як Radio Data System і є методом передачі даних у радіосигналах FM-діапазону. У регіонах, де можна використовувати RDS, при налаштуванні на радіостанцію, що транслює інформацію про програму, на дисплеї відображається назва радіостанції. При натисканні  кнопки на пульті дистанційного керування в цьому стані можна скористатися наступними функціями.

### ■ Відображення текстової інформації (радіотекст)

1. Коли на дисплеї відображається назва станції, натисніть  кнопку на пульті дистанційного керування один раз. Радіотекст (RT), тобто текстова інформація, що передається станцією, відобразиться на екрані, прокручуючись по екрану. "No Text Data" відображається, коли текстова інформація не передається.

### ■ Пошук станцій за типом програми

1. Поки на дисплеї відображається назва станції, двічі натисніть  кнопку на пульті дистанційного керування.
  - Якщо для радіостанції, що приймається, не встановлено жодного з типів програм, відображається "None".
2. Кнопками управління ◀ / ▶ на пульті дистанційного керування виберіть Програму

Введіть, що ви хочете шукати, а потім натисніть кнопку ENTER, щоб почати пошук.

- Типи програм, що відображаються, є наступними: Немає / News (Новини) / Affairs (Поточні події) / Info (Інформація) / Sport (Спорт) / Educate (Освіта) / Drama (Драма) / Culture (Культура) / Science (Наука і техніка) / Varied (Різне) / Pop M (Поп-музика) / Rock M (Рок-музика) / Easy M (Посередня музика) / Light M (Легка класика) / Classics (Серьйозна класика) / Other M (Інша музика) / Weather / Finance / Children (Дитячі програми) / Social (Соціальні питання) / Religion / Phone In / Travel / Leisure / Jazz (Джазова музика) / Country (Музика в стилі кантрі) / Nation M (Національна музика) / Oldies (Стара музика) / Folk M (Народна музика) / Document (документалістика)
- Інформація, що відображається, може не збігатися зі змістом, який передається станцією.

3. Коли станцію знайдено, вона починає блимати на дисплеї. Якщо натиснути кнопку  у цьому стані, пристрій прийме цю станцію. Якщо ви не натиснете кнопку ENTER, пристрій почне пошук іншої станції.



- Якщо станцій не знайдено, з'явиться повідомлення "Not found".
- Незвичайні символи можуть відображатися, коли пристрій отримує непідтримувані символи. Це не є несправністю. Також, якщо сигнал від станції слабкий, інформація може не відображатися.



## ⑨ Попереднє налаштування радіостанції ( →[p88](#))



## Прослуховування цифрового радіо DAB (лише європейські моделі)

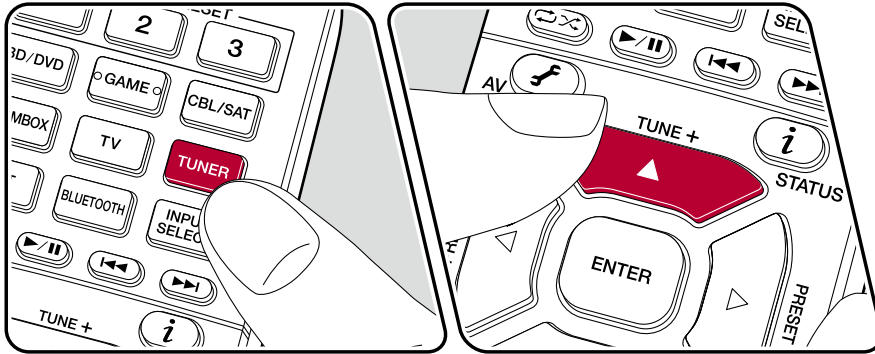

### Налаштування на радіостанцію

Коли пристрій увімкнено, виконайте наведену нижче процедуру.

- Кілька разів натисніть TUNER, щоб вибрати "DAB".
  - При першому ж виборі DAB функція автоматичного налаштування автоматично сканує діапазон DAB 3 на наявність мультиплексів (тобто станцій), доступних у вашій місцевості. Після завершення процесу сканування вибирається перша виявлена станція.

Scan# 100%

- Оберіть потрібну радіостанцію за допомогою кнопок ▲ / ▼.
  - Якщо з'явилася нова DAB-станція або ви перемістилися в нову область, натисніть 🏠, а потім за допомогою курсорів і кнопки ENTER запустіть "DAB Auto Scan" у розділі "Miscellaneous" - "Tuner".

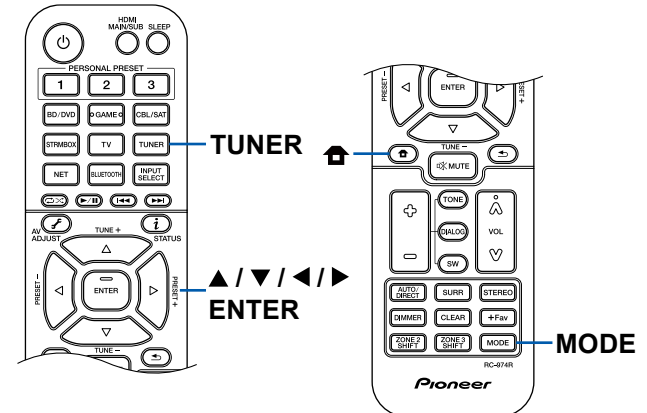

## ■ Зміна порядку відображення станцій

Доступні станції можна сортувати за алфавітом або за мультиплексом.

1. Натисніть кнопку MODE кілька разів, щоб вибрати спосіб сортування порядку відображення з наступного.

**Alphabet** (налаштування за замовчуванням): сортування станцій за алфавітом.

**Multiplex**: Сортувати станції за мультиплексом.

## ■ Відображення інформації про радіо DAB

1. Натисніть *i* кілька разів, щоб відобразити більше інформації про вибрану станцію DAB.

**DLS** (Сегмент динамічної мітки): При налаштуванні на станцію, яка транслює текстові дані DLS, текст буде прокручуватися на екрані.

**Program Type**: Відображає тип програми.

**Bit Rate and Audio Mode**: Відображає бітрейт станції та режим звуку ("Stereo", "Mono").

**Quality**: Відображає якість сигналу.

0 - 59: Поганий прийом

60 - 79: Гарний прийом

80 - 100: Чудовий прийом

**Multiplex Name**: Відображає назву поточного мультиплексу.

**Multiplex Number and Frequency**:

Відображає номер і частоту поточного мультиплексу.



## Попереднє налаштування радіостанції

### ■ Процедура реєстрації

Ви можете попередньо налаштувати до 40(\*) ваших улюблених радіостанцій. (\*) Північноамериканські, австралійські та азійські моделі: AM та FM-станції Європейські моделі: FM- та DAB-станції

Налаштувавшись на радіостанцію, яку ви хочете зареєструвати, виконайте наступну процедуру.

1. Натисніть +Fav, щоб на дисплеї заблимав попередньо встановлений номер.



- Поки попередньо встановлений номер блимає (приблизно 8 секунд), кілька разів натискайте курсори ◀/▶, щоб вибрати число від 1 до 40.
- Натисніть +Fav ще раз, щоб зареєструвати станцію. Коли станцію буде зареєстровано, попередньо встановлений номер перестане блимати. Повторіть ці дії, щоб зареєструвати улюблені радіостанції.

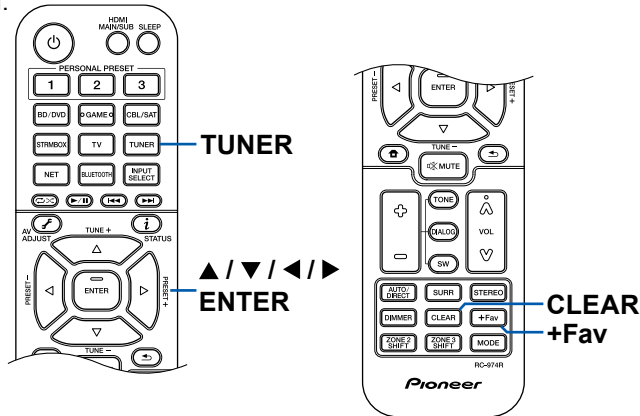

### ■ Вибір попередньо встановленої радіостанції

- Натисніть TUNER.
  - За допомогою ◀/▶ курсорів виберіть попередньо встановлений номер

### ■ Видалення попередньо встановленої радіостанції

- Натисніть TUNER.
- За допомогою ◀/▶ курсорів виберіть номер пресета, який потрібно видалити.
- Після натискання +Fav, натисніть CLEAR, поки миготить попередньо встановлений номер, і видалить попередньо встановлений номер. Після видалення номер на дисплеї зникає



## Режим прослуховування

Ви можете змінити режим прослуховування під час відтворення, повторно натискаючи "AUTO/DIRECT", "SURR" або "STEREO".

- Для отримання детальної інформації про ефекти кожного режиму прослуховування зверніться до розділу "Ефекти режиму прослуховування" (→[p196](#)).
- Режими прослуховування, які можна вибрати для кожного аудіоформату вхідних сигналів, див. у розділі "Вхідні формати та режими прослуховування, які можна вибрати" (→[p192](#)).

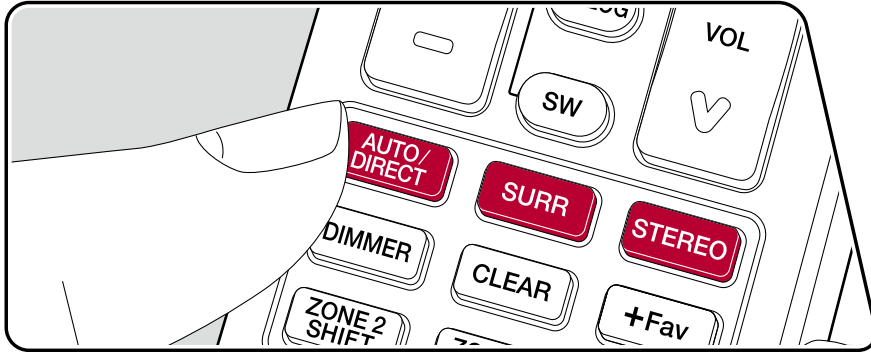

### ■ Кнопка AUTO/DIRECT

При повторному натисканні відбувається перемикання режимів прослуховування, що відповідають вхідному сигналу, між "Автооб'ємний", "Прямий" і "Чистий прямий". Після вибору одного з них відображається "Auto Surround" (або "Direct", або "Pure Direct"), потім автоматично вибирається режим прослуховування, що найбільше відповідає формату аудіосигналу (DTS для багатоканальних вхідних сигналів, Stereo для 2-канальних вхідних сигналів тощо), а на дисплеї з'являється індикатор, наприклад, "DTS".

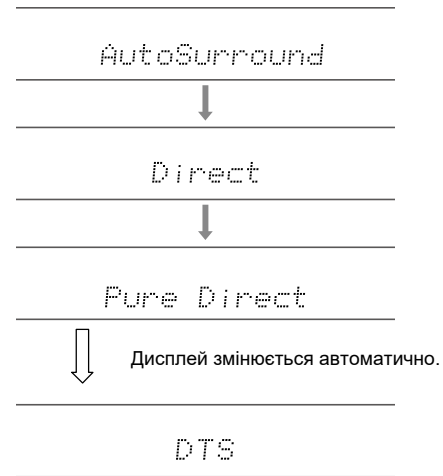

## ■ Кнопка SURR

Повторними натисканнями ви можете вибрати аудіоформат вхідних сигналів і перемикатися між різними режимами прослуховування. Виберіть режим, який відповідає вашим уподобанням. Вибраний режим прослуховування відображається на дисплеї.

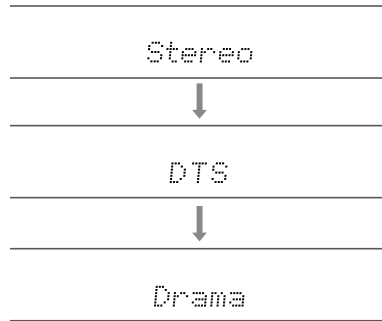

## ■ Кнопка STEREO

Ви можете вибрати режим Стерео для відтворення лише з передніх динаміків і сабвуфера, а також режим Розширене стерео.

- Кожна з кнопок AUTO/DIRECT, SURR і STEREO зберігає режим прослуховування, який було обрано останнім. Якщо відтворюється контент, несумісний з режимом прослуховування, який було обрано останнім, автоматично обирається найбільш стандартний режим прослуховування для цього контенту.

## Перевірка вхідного формату та режиму прослуховування

Натисніть кнопку **i** на пульті дистанційного керування ще раз, щоб переключити дисплей основного блоку в наступному порядку.

- Вміст, що відображається, залежить від джерела, BLUETOOTH тощо, яке відтворюється.
- Не вся інформація обов'язково відображається.

Джерело вхідного сигналу та гучність

BD/DVD -42.0

↓

Режим прослуховування

DTS

↓

Формат вхідних даних

DTS 5.1

↓ Дисплей перемикається за кілька секунд.

Частота дискретизації

fs: 48kHz

↓

Роздільна здатність вхідного сигналу

1080P/60 16:9



## Налаштування AV

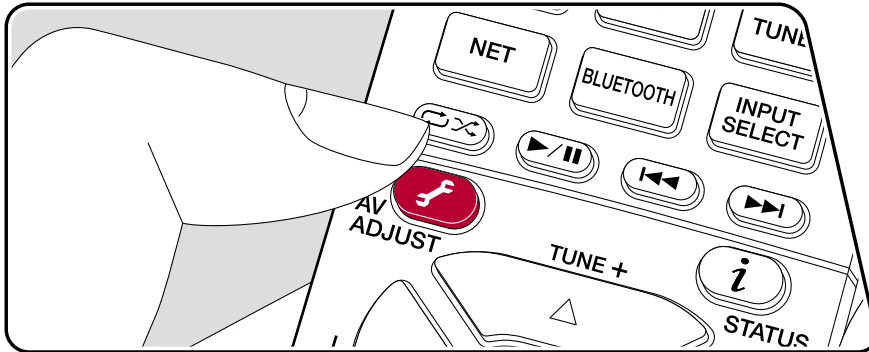

### Операції з меню



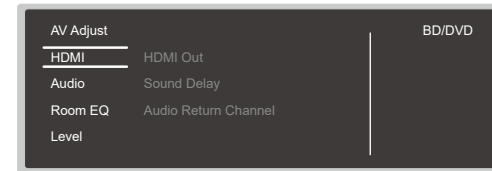

Ви можете швидко налаштувати параметри, які ви часто використовуєте, наприклад, регулювання тембру тощо.

Ви можете виконати налаштування на екрані телевізора під час відтворення. Натисніть кнопку  на пульті дистанційного керування, щоб відобразити меню AV Adjust. Зверніть увагу, що на екрані телевізора не відображається, коли селектор входу встановлено на "CD", "TV", "PHONO", "FM", "AM" або "DAB", "AM" або "DAB", тому під час виконання операцій слідкуйте за дисплеєм основного пристрою.



Виберіть пункт курсором  /  кнопками пульта дистанційного керування і натисніть ENTER, щоб підтвердити вибір. Використовуйте курсори для зміни налаштувань.

- Щоб повернутися на попередній екран, натисніть .
- Щоб вийти з налаштувань, натисніть .



## ■ HDMI

**HDMI Out:** Виберіть роз'єм HDMI OUT для виведення відеосигналів з "MAIN", "SUB" та "MAIN+SUB".

**Затримка звуку:** Якщо відео відстає від звуку, ви можете затримати звук, щоб компенсувати розрив. Для кожного селектора входу можна встановити різні налаштування.

- Його не можна встановити, якщо режим прослуховування - Pure Direct, а вхідний сигнал - аналоговий або DSD.

**Звуковий зворотний канал:** Ви можете насолоджуватися звуком ARC-сумісного телевізора, підключеного через HDMI, через динаміки, підключені до цього пристрою. Виберіть "On" для прослуховування звуку телевізора через динаміки цього пристрою. Виберіть "off.", якщо функція ARC не використовується.

## ■ Аудіо

**Sound Retriever:** Покращити якість стисненого аудіо. Звук відтворення стиснутих файлів із втратами, таких як MP3, буде покращено. Цей параметр можна окремо для кожного селектора входу. Налаштування ефективно для сигналів з частотою 48 кГц або менше. Налаштування не діє для сигналів бітового потоку.

- Його не можна встановити, якщо режим прослуховування Прямий або Чистий прямий.
- Цю опцію не можна вибрати, якщо будь-який із слотів вибрано за допомогою "Dirac Live"

**Midnight:** Робить тихі звуки легко чутними. Це корисно, коли вам потрібно зменшити гучність під час перегляду фільму пізно ввечері.

- Його не можна встановити, якщо режим прослуховування Прямий або Чистий прямий.
- Налаштування не можна використовувати в наступних випадках.
  - Якщо для параметра "Регулювання гучності" встановлено значення "Вимкнено" під час відтворення Dolby Digital Plus або Dolby TrueHD
  - Якщо вхідний сигнал DTS:X і "Dialog Control" відмінний від 0 дБ

**Stereo Assign:** Ця функція дає змогу вибрати пару динаміків для виведення стереозвуку. Окрім фронтальних динаміків (Front), можна вибрати динаміки об'ємного звучання (Surround), тиліві динаміки об'ємного звучання (Surround Back), динаміки висоти 1 (Height 1) і динаміки висоти 2 (Height 2).

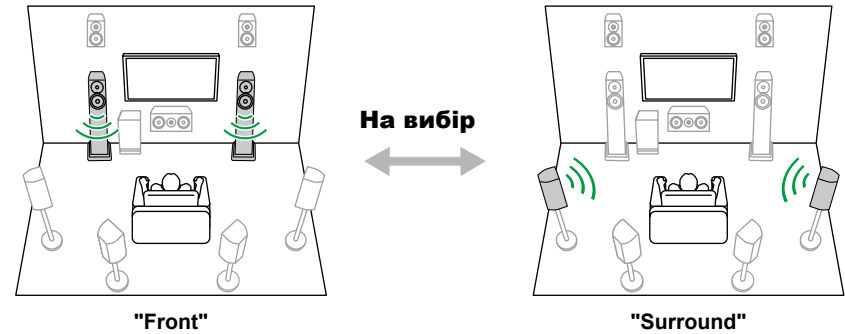

- Режим прослуховування перемикається на "Стерео", якщо змінюється призначення аудіовиходу.

**Zone B:** Виберіть спосіб виведення звуку до ZONE B з-поміж "Off", "On (A +B)" та "On (B)".

- У наступних випадках "Зону B" не можна вибрати.
  - Коли увімкнено ЗОНУ 2
  - Якщо в меню "System Setup" - "Speaker" - "Configuration" - "Zone 2 Preout" ([p133](#)) на головному екрані встановлено значення "Zone 2"

**Auto Phase Control+:** Низькі частоти записуються із затримкою для деяких дисків, виготовлених не за стандартами фазового контролю. Ця функція коригує фазовий зсув при відтворенні таких дисків. Якщо вибрано "Авто", на додаток до затримки низьких частот, також визначаються і коригуються полярність і співзвучність.

- Його не можна встановити, якщо режим прослуховування Pure Direct.
- Цю опцію не можна вибрати, якщо будь-який із слотів вибрано за допомогою "Dirac Live" (агн [p93](#)).



## ■ Кімнатний еквалайзер

**Dirac Live (\*1):** Ви можете вибрати еквалайзери, виміряні за допомогою Dirac Live, від "Slot1" до "Slot3". Щоб вимкнути еквалайзер, виберіть "Off". ([p168, p172](#))

- Результати вимірювань Dirac Live зберігаються в "Slot1" - "Slot3", але ви можете зареєструвати власну оригінальну якість звуку за допомогою функції "Ручне налаштування" ([p173](#)).
- Цей параметр не можна вибрати, коли вимірювання виконуються за допомогою "Повного автоматичного MCACC".

**MCACC EQ (\*1)(\*3):** вимкніть або вимкніть функцію еквалайзера, яка коригує спотворення, спричинені акустичним середовищем приміщення.

**Phase Control (\*1):** Виправлення фазових спотворень у низькочастотному діапазоні для посилення басів. Це дає змогу досягти потужного відтворення басів, що відповідає оригінальному звучанню.

**Theater Filter (\*2)(\*3):** Відрегулюйте звукову доріжку, яка була оброблена для розширення діапазону високих частот, щоб зробити її придатною для домашнього кінотеатру.

**Standing Wave (\*1)(\*3):** Якщо встановити цей параметр "Увімкнено", ви зможете контролювати ефект стоячої хвилі, що генерується звуковою хвилею, відбитою від стіни або інших подібних перешкод. оригінальній звуковій хвилі.

(\*1) Його не можна встановити, якщо режим прослуховування Pure Direct.

(\*2) Його не можна встановити, якщо режим прослуховування Прямий або Чистий прямий.

(\*3) Цю функцію не можна використовувати, якщо використовується Dirac Live( →[p168, p172](#))

Більше того, ефекту не буде, навіть якщо його можна вибрати.

## ■ Level

**Front:** Відрегулюйте рівень гучності передніх динаміків під час прослуховування звуку.

**Center:** Відрегулюйте рівень гучності центрального динаміка під час прослуховування звуку.

**Subwoofer:** Відрегулюйте рівень гучності сабвуфера під час прослуховування звуку.

- Якщо ви переведете пристрій у режим очікування, зроблені вами налаштування буде відновлено до попереднього стану.



# Spotify



Використовуйте телефон, планшет або комп'ютер як пульт дистанційного керування Spotify. Перейдіть на сторінку [spotify.com/connect](https://spotify.com/connect) щоб дізнатися, як це зробити.



## AirPlay®

Підключивши цей пристрій до тієї самої мережі, що й пристрої iOS, такі як iPhone®, iPod touch® та iPad®, ви зможете бездротово прослуховувати музичні файли на пристроях iOS.

- Оновіть версію ОС на вашому пристрої iOS до останньої версії.
- Залежно від версії iOS, робочі екрани або процедури роботи на пристрої iOS можуть відрізнятися. Докладнішу інформацію див. в інструкції з експлуатації пристрою iOS.

## Основні операції

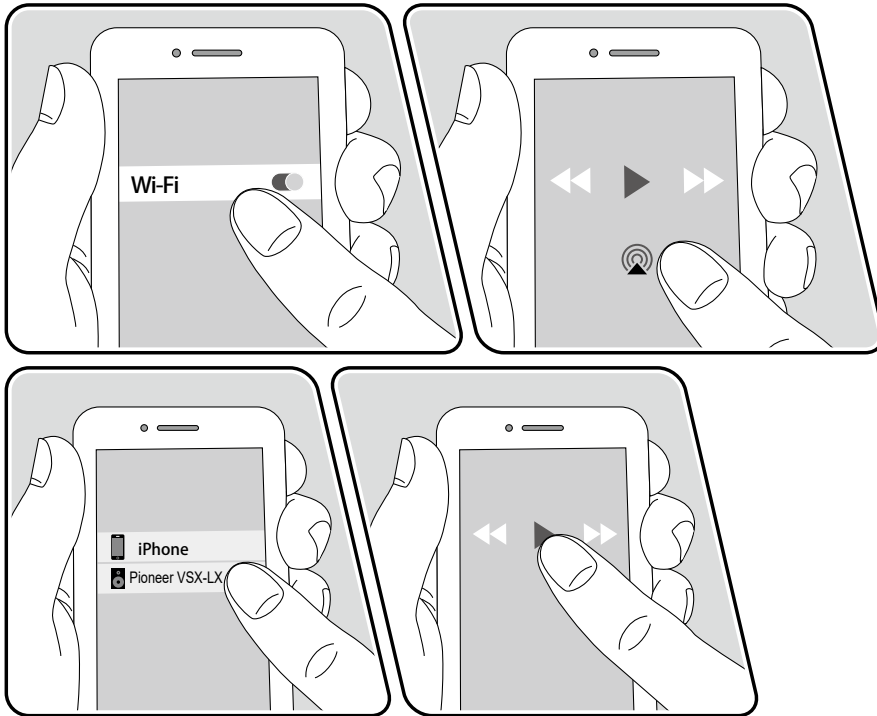

e.g., iOS 10

1. Підключіть пристрій iOS до точки доступу, до якої цей пристрій підключено через мережу.
2. Торкніться піктограми  AirPlay на екрані відтворення музичної програми на пристрої iOS, який підтримує AirPlay, і виберіть цей пристрій зі списку пристроїв, що відображається.
3. Відтворіть музичний файл на пристрої iOS.
  - If "System Setup" - "Hardware" - "Power Management" - "Network Standby" Якщо для параметра "System Setup" - "Hardware" - "Power Management" - "Network Standby" на головному екрані встановлено значення "Off", увімкніть пристрій вручну, а потім натисніть NET на пульті дистанційного керування. За замовчуванням для функції " Network Standby "( → [p145](#)) встановлено значення "On".
  - Через особливості бездротової технології AirPlay звук, що відтворюється на цьому пристрої, може дещо відставати від звуку, що відтворюється на пристрої з підтримкою AirPlay.

Ви також можете відтворювати музичні файли на комп'ютері з програмою iTunes (версія 10.2 або новіша). Заздалегідь переконайтеся, що цей пристрій і ПК підключено до однієї мережі заздалегідь. Потім натисніть NET на пульті дистанційного керування. Потім натисніть AirPlay у програмі iTunes, виберіть цей пристрій серед відображених пристроїв і розпочніть відтворення файлу



## Відтворення на декількох пристроях (AirPlay2)

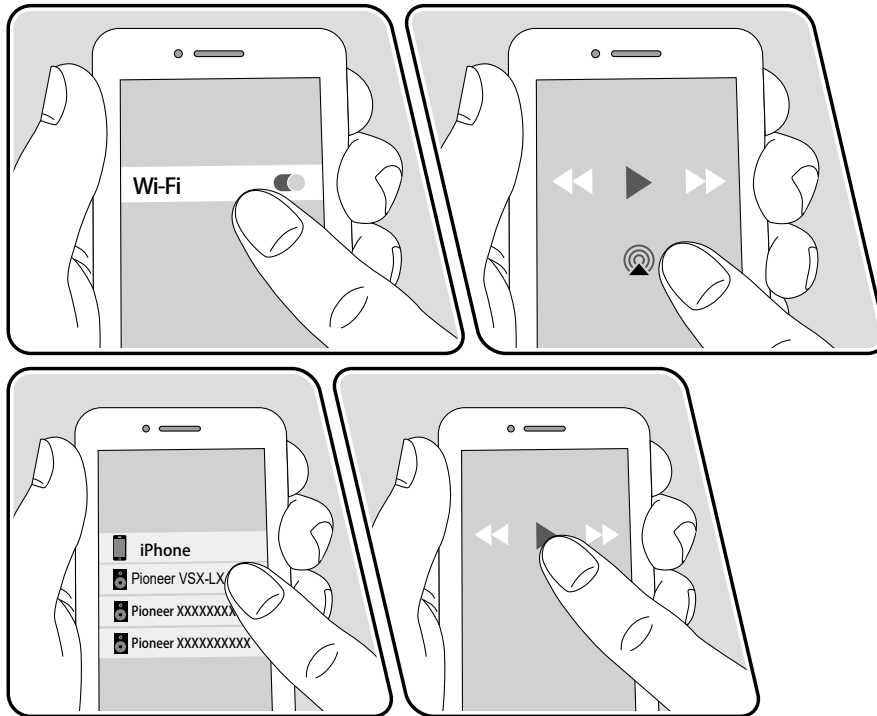

e.g., iOS 11.4

Цей пристрій підтримує AirPlay2. Якщо версія пристрою iOS - iOS11.4 або новіша, ви можете відтворювати музичний файл на пристрої iOS одночасно на цьому пристрої та на іншому пристрої з підтримкою AirPlay2.

1. Підключіть пристрій iOS до точки доступу, до якої цей пристрій підключено через мережу.
2. Торкніться піктограми  AirPlay на екрані відтворення програми відтворення музики на пристрої iOS і виберіть цей пристрій та пристрої з підтримкою AirPlay2 для відтворення з відображених пристроїв.
  - Пристрої з підтримкою AirPlay2 відображаються з білим колом праворуч.
  - Можна вибрати кілька пристроїв з підтримкою AirPlay2.
  - Гучність можна регулювати на окремих пристроях.
3. Відтворіть музичний файл на пристрої iOS.
  - Якщо для параметра " System Setup " - " Hardware " - " Power Management " - " Network Standby " на головному екрані встановлено значення " Off ", увімкніть пристрій вручну, а потім натисніть на пульті дистанційного керування кнопку NET на пульті дистанційного керування. За замовчуванням для функції " Network Standby " ( →[p145](#)) встановлено значення " On ".
  - - Через особливості бездротової технології AirPlay звук, що відтворюється на цьому пристрої, може дещо відставати від звуку, що відтворюється на пристрої з підтримкою AirPlay.

Ви також можете відтворювати музичні файли на комп'ютері з встановленою програмою iTunes (версія 12.8 або новіша). Заздалегідь переконайтеся, що цей пристрій і ПК підключено до однієї мережі заздалегідь. Потім натисніть NET на пульті дистанційного керування. Далі натисніть піктограму  AirPlay в iTunes, виберіть цей пристрій та пристрої з підтримкою AirPlay2 для відтворення з пристрої з підтримкою AirPlay2, та розпочніть відтворення музичного файлу.



## DTS Play-Fi®

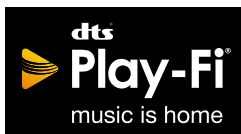

<https://play-fi.com/>

Підключивши цей пристрій до тієї самої мережі, що й мобільні пристрої, такі як смартфоном або планшетом, ви можете бездротово насолоджуватися музикою, що відтворюється на мобільному пристрої. Можна відтворювати музику зі служби потокового розповсюдження або музику з музичної бібліотеки на мобільному пристрої. Ця функція також підтримує списки відтворення в iTunes. Крім того, підключення декількох колонок з підтримкою DTS Play-Fi до DTS Play-Fi до однієї мережі, ви зможете використовувати функцію "Групове відтворення", яка дозволяє відтворювати одну і ту ж музику в різних кімнатах вашого будинку. Щоб скористатися цією функцією, завантажте додаток Pioneer Music Control App (доступний для iOS або Android™).



## Відтворення

1. Завантажте програму Pioneer Music Control на свій мобільний пристрій.  
[https://intl.pioneer-audiovisual.com/playfi/app\\_p.html](https://intl.pioneer-audiovisual.com/playfi/app_p.html)



2. Підключіть мобільний пристрій до мережі, до якої підключено цей пристрій.
  3. Після запуску програми Pioneer Music Control App автоматично відобразяться сумісні пристрої.
  4. Виберіть цей пристрій серед сумісних пристроїв. Після цього відобразиться список програм, наприклад, потокова служба розповсюдження музики. Виберіть вміст для відтворення та виконуйте операції відповідно до інструкцій на екрані.
- Якщо для параметра "System Setup" - "Hardware" - "Power Management" - "Network Standby" на головному екрані встановлено значення "Off", увімкніть пристрій вручну, а потім натисніть NET на пульті дистанційного керування. За замовчуванням для функції "Network Standby" встановлено значення "On".
  - Для детального ознайомлення з роботою та поширеними запитаннями відвідайте наступну URL-адресу.  
[https://intl.pioneer-audiovisual.com/playfi/info\\_p.html](https://intl.pioneer-audiovisual.com/playfi/info_p.html)
  - Щоб користуватися послугами потокового розповсюдження музики, може знадобитися реєстрація користувача.
  - Цей пристрій не підтримує такі функції DTS Play-Fi.
    - Spotify
    - Бездротовий об'ємний звук
    - Ретрансляція лінійного входу
    - Інтернет-радіо
 Деякі з налаштувань у "Меню налаштувань" не можна змінити на цьому пристрої. Щоб змінити ці налаштування, скасуйте з'єднання цього пристрою з програмою.
  - Режими прослуховування не можна вибирати під час відтворення.



## Amazon Alexa

Alexa - це хмарний голосовий сервіс, розроблений компанією Amazon. Якщо цей пристрій зареєстровано в обліковому записі Amazon, ви можете використовувати термінал з Amazon Alexa (Amazon Echo тощо) або додаток Amazon Alexa (доступний на iOS та Android™) для виконання таких операцій, як регулювання гучності цього пристрою або відтворення музики за допомогою голосових команд.

- Для використання Amazon Alexa вам потрібен обліковий запис Amazon.  
Для отримання додаткової інформації відвідайте веб-сайт Amazon.

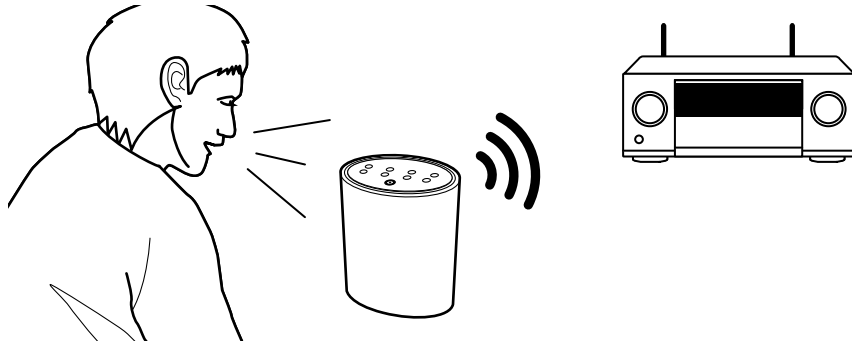

## Реєстрація цього пристрою в обліковому записі Amazon

1. Зареєструйтеся за допомогою облікового запису Amazon у програмі Pioneer Remote App. Цей параметр не можна встановити за допомогою операцій на цьому пристрої. Інформацію про додаток див. у розділі "Пульт дистанційного керування Pioneer" (→p171)
2. Запустіть програму Pioneer Remote і торкніться пристрою, коли вона з'явиться на екрані.
3. Торкніться "NET" або "NETWORK" у верхній частині екрана програми Pioneer Remote, а після переходу до мережевого меню торкніться піктограми "amazon alexa".
  - Якщо екран входу не відображається, а з'являється екран із запитом на встановлення Service Unlocker, спочатку встановіть його

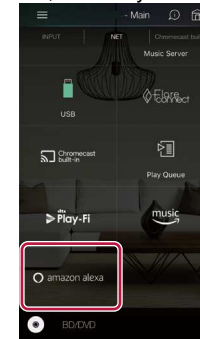

Доступні послуги можуть відрізнятися залежно від вашого регіону.

4. Натисніть "Почати налаштування" і на екрані налаштувань виберіть мову та зареєструйте ім'я пристрою. Виберіть ту саму мову, яку ви вибрали для інших терміналів з Amazon Alexa (Amazon Echo тощо). Для назви пристрою використовуйте ту, яку можна легко вимовити голосом. Наприклад: Динамік
5. Натисніть "Далі", щоб відобразити екран Amazon Alexa.
6. Дотримуючись інструкцій на екрані, введіть дані облікового запису Amazon, такі як адреса електронної пошти та пароль, щоб увійти в Amazon (\*1). Після входу натисніть "Дозволити" і зареєструйте цей пристрій за допомогою облікового запису Amazon.  
(\*1) Увійдіть, використовуючи той самий обліковий запис, що й на інших терміналах з Amazon Alexa.



7. Після завершення реєстрації екран повернеться до екрана для Pioneer Пультовий додаток. Дотримуючись інструкцій на екрані, поговоріть з терміналом за допомогою Amazon Alexa (Amazon Echo тощо) і підтвердіть, що ви можете використовувати голосові команди. Наприклад:

"Алекса, збільш гучність динаміка (\*2)"

"Алекса, увімкни музику з динаміка (\*2)"

(\*2) Під час розмови використовуйте ім'я пристрою, яке ви зареєстрували на кроці 4.

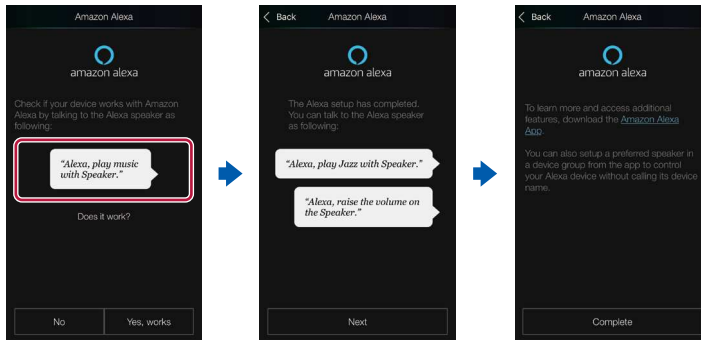

## Експлуатація цього пристрою

Ви можете використовувати голосові команди для регулювання гучності на цьому пристрої, запуску та зупинки музики, а також пропуску музики вгору або вниз.

1. Увімкнувши пристрій, поговоріть з терміналом за допомогою Amazon Alexa (Amazon Echo тощо). Якщо ви використовуєте додаток Amazon Alexa, після запуску програми торкніться логотипу Alexa і говоріть на мобільному пристрої. Наприклад:

"Алекса, збільшити гучність динаміка (\*3)"

"Алекса, увімкни музику з динаміка (\*3)"

(\*3) Під час розмови використовуйте ім'я пристрою, яке ви зареєстрували на кроці 4 розділу "Реєстрація цього пристрою за допомогою облікового запису Amazon".

- Детальніше про голосові команди див. на веб-сайті. ([Click here](#) ⓘ )
- Неможливо увімкнути або вимкнути пристрій, а також переключити режим прослуховування.
- Інформацію про роботу програми Amazon Alexa можна знайти на веб-сайтах Amazon.



# Amazon Music



Ви можете скористатися послугою розповсюдження музики, яку надає Amazon, зареєструвавшись на Amazon Music.

- Щоб відтворювати музику Amazon, вам потрібно мати обліковий запис Amazon і бути членом Amazon Prime та Amazon Music Unlimited. Для отримання додаткової інформації відвідайте веб-сайт Amazon.

Amazon Music тепер доступний у кількох країнах. Якщо Amazon Music недоступний у вашій країні, відвідайте <https://music.amazon.com/> for more info.

## Реєстрація цього пристрою в Amazon Music

- Зареєструйтеся за допомогою облікового запису Amazon у програмі Pioneer Remote App. Цей параметр не можна встановити за допомогою операцій на цьому пристрої.  
Інформацію про додаток див. у розділі "Пульт дистанційного керування Pioneer" (→p171)
- Запустіть програму Pioneer Remote і торкніться пристрою, коли вона з'явиться на екрані.
- Торкніться "NET" або "NETWORK" у верхній частині екрана програми Pioneer Remote, а після перемикання на екран мережі торкніться піктограми "Amazon Music", щоб відобразити екран входу в Amazon Music. (Залежно від моделі, назви піктограм можуть відрізнятися).
  - Якщо екран входу не відображається, а з'являється екран із запитом на встановлення Service Unlocker, спочатку встановіть його.

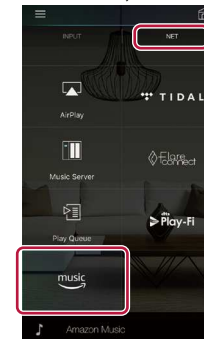

Доступні послуги можуть відрізнятися залежно від вашого регіону.

- Введіть інформацію, необхідну для облікового запису Amazon, наприклад, адресу електронної пошти та пароль, щоб увійти до Amazon. Після успішного входу та реєстрації цього пристрою відобразиться меню Amazon Music. Щоб продовжити відтворення, перейдіть до кроку 3 у наступному розділі.



## Відтворення музики Amazon за допомогою програми Pioneer Remote

1. Запустіть програму Pioneer Remote. Цей пристрій відображається автоматично під час запуску програми, тому торкніться його, щоб вибрати.
2. Торкніться "NET" або "NETWORK" у верхній частині екрана, а після перемикання на екран мережі торкніться піктограми "Amazon Music".
3. Виберіть вміст, який потрібно відтворити, на екрані меню Amazon Music і почніть відтворення.

## Відтворення Amazon Music за допомогою пульта дистанційного керування

1. Переключіть вхід на телевізорі на вхід, підключений до пристрою.
2. Натисніть NET, щоб відобразити на екрані телевізора список мережевих функцій.
3. Виберіть "Amazon Music" за допомогою курсорів і натисніть ENTER для підтвердження.
4. Виберіть вміст, який ви хочете відтворити, на екрані меню для Amazon Music і почніть відтворення.



## TIDAL



Реєстрація цього пристрою на TIDAL дозволить вам користуватися послугою розповсюдження музики, що надається TIDAL. Ви можете зареєструвати цей пристрій на екрані Pioneer Remote App, завантаживши Pioneer Remote App (доступний на iOS або Android™) на мобільні пристрої, такі як смартфон або планшет.

- Для відтворення TIDAL вам потрібен обліковий запис TIDAL. Щоб отримати докладнішу інформацію, відвідайте веб-сайт TIDAL.



## Реєстрація цього пристрою в TIDAL

- Ви можете зареєструвати цей пристрій у TIDAL за допомогою програми Pioneer Remote App. Реєстрацію не можна виконати за допомогою цього пристрою.
1. Підключіть цей пристрій до домашньої мережі за допомогою мережевих налаштувань на цьому пристрої.
  2. Завантажте програму Pioneer Remote App за допомогою мобільного пристрою.
  3. Підключіть мобільний пристрій до мережі, до якої підключено даний пристрій.
  4. Запустіть програму Pioneer Remote App для автоматичного відображення цього пристрою. Торкніться і виберіть цей пристрій для відображення.
  5. Торкніться "NET" або "NETWORK" у верхній частині екрана Pioneer Remote App, щоб перейти до мережевого меню. Потім торкніться піктограми "TIDAL", щоб відобразити екран входу до TIDAL. (Залежно від моделі, назви піктограм можуть відрізнятися).
    - Якщо екран входу не відображається, а замість нього відображається екран оновлення або встановлення
    - а замість нього відображається екран оновлення або встановлення, виконайте оновлення або встановлення відповідно до інструкцій на екрані.

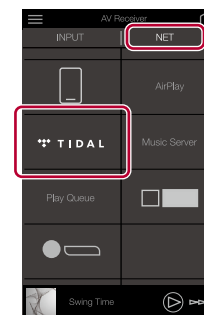

Доступні послуги можуть відрізнятися залежно від вашого регіону.

6. Введіть дані облікового запису TIDAL, такі як логін та пароль, щоб увійти до TIDAL. Після успішного входу та реєстрації цього пристрою відобразиться меню TIDAL.

Для відтворення перейдіть до кроку 3 у наступному розділі.

## Відтворення TIDAL

1. Запустіть програму Pioneer Remote App. Цей пристрій автоматично відображається після запуску. Потім торкніться і виберіть цей пристрій, що відображається.
2. Торкніться "NET" або "NETWORK" у верхній частині екрана, щоб перейти до екрана мережі. Потім торкніться піктограми "TIDAL".
3. Виберіть вміст для відтворення на екрані меню TIDAL, щоб розпочати відтворення.
  - Щоб відтворити TIDAL за допомогою пульта дистанційного керування, скористайтеся селектором входу на пульті дистанційного керування, щоб відобразити мережеве меню, і виберіть "TIDAL" у меню.

## Підключення системи Sonos для відтворення



Після підключення вашого пристрою до Sonos Connect ви зможете надсилати на нього будь-яку музику або джерело з вашого додатку Sonos. Через Sonos Connect ви можете відтворювати музику на своєму пристрої через інші пристрої Sonos у мережі в тій самій групі, або ж просто грати на своєму пристрої. Крім того, живлення вашого пристрою вмикається автоматично, коли музика починає відтворюватися в додатку Sonos, і працює функція перемикавання входу.

- Якщо для параметра "System Setup" - "Hardware" - "Power Management" - "Network Standby" на головному екрані встановлено значення "Off", увімкніть пристрій вручну, а потім натисніть NET на пульті дистанційного керування. За замовчуванням для функції " Network Standby ") встановлено значення "On".
- Ви можете зареєструвати максимум 3 пристрої Sonos Connect.

### Необхідне обладнання

- Sonos Connect
- Аудіокабель RCA (постачається з Sonos Connect)

## Як підключити цей пристрій та Sonos Connect

1. Підключіть Sonos Connect до гнізда AUDIO IN цього пристрою за допомогою аудіокабелю RCA, що входить до комплекту постачання Sonos Connect. Можна використовувати будь-який вхід, окрім гнізда PHONO.
  - Ви також можете підключитися за допомогою цифрового кабелю. Для отримання детальної інформації зверніться до інструкції з експлуатації Sonos.
  - - Ви можете перейменувати вхід, який відображається на пристрої, на більш логічну назву. Наприклад, ви можете змінити назву входу, до якого підключено Sonos Connect, з "CD" (або іншої назви селектора входу) на "SONOS". Натисніть кнопку на пульті дистанційного керування, щоб відобразити головний екран, і виберіть "System Setup" - "Source" - "Name Edit", щоб змінити назву.

## Налаштування

Для відтворення Sonos на цьому пристрої потрібне налаштування.

Виконайте налаштування відповідно до наведеної нижче процедури.

1. Натисніть кнопку на пульті дистанційного керування, щоб відобразити головний екран, виберіть " System Setup" - "Hardware" - "Works with SONOS" і натисніть кнопку ENTER.

2. Виберіть наступні пункти курсорами / і налаштуйте кожен з них.

#### Input Selector:

Увімкніть функцію блокування за допомогою Sonos Connect. Курсорами / , виберіть селектор входу, до якого підключено Sonos Connect.

3. **Connected Device:**

Натисніть кнопку ENTER, щоб відобразити пристрої Sonos, підключені до тієї ж мережі, що й мережа цього пристрою. Виберіть підключений до пристрою Sonos Connect і натисніть кнопку ENTER.

- Пристрої (наприклад, Play:3 без вихідного роз'єму), відмінні від Sonos Connect, також відображаються у списку пристроїв, і їх можна вибрати. У цьому випадку, коли починається відтворення на стороні Sonos, вхід перемикається, проте звук не виводиться. Виберіть назву кімнати, до якої підключено Sonos Connect.



- На екрані списку пристроїв Sonos може відображатися до 32 пристроїв. Якщо ви не можете знайти пристрій Sonos Connect, який потрібно зв'язати, поверніться до попереднього екрана, вимкніть пристрій, який не потрібно зв'язувати, і спробуйте ще раз.

## Output Zone:

За допомогою кнопок ◀ / ▶, виберіть ЗОНУ, в якій ви хочете слухати музику.  
 "Main": Виводить звук тільки в основну кімнату (де знаходиться цей пристрій).  
 "Zone 2": Виводить звук лише в окрему кімнату (ZONE 2).  
 "Main/Zone 2": Виведення звуку як в основну кімнату, так і в окрему кімнату (ZONE 2).  
 " Zone 3" (Зона 3): Виведення звуку лише в окрему кімнату (ZONE 3).  
 "Main/Zone 3": Виведення звуку як до основної, так і до окремої кімнати (ZONE 3).  
 " Zone 2/Zone 3": Виведення звуку в обидві окремі кімнати (ZONE 2 і ZONE 3).  
 "Main/Zone 2/Zone 3": Виведення звуку в головну кімнату та обидві окремі кімнати (ZONE 2 і ZONE 3).

## Preset Volume:

Ви можете заздалегідь встановити гучність, на якій буде відтворюватися Sonos Connect. Виберіть значення з "Останній" (рівень гучності перед переходом у режим очікування),  
 "-∞ дБ" та "-81,5 дБ" до "+18,0 дБ".

- Під час налаштування другого і третього блоків натискайте курсор ▼ кілька разів, щоб перейти на наступну сторінку, і змініть меню з "SONOS-1" на "SONOS-2" або "SONOS-3".

## Відтворення Sonos на цьому пристрої

1. За допомогою програми Sonos виберіть музику, яку хочете послухати, і надішліть її в кімнату (або групу), де знаходиться ваш пристрій. Ми рекомендуємо назвати ваш пристрій / комбінацію Sonos Connect дружнім ім'ям, наприклад, "Телевізійна кімната" або "Вітальня", де розташоване обладнання.

- Якщо вхід на вашому пристрої не змінюється автоматично під час запуску відтворення, спробуйте зупинити відтворення, а потім запустити його знову.
- \* Якщо у налаштуваннях програми Sonos вибрано режим "Пропуск гучності", ви можете використовувати програму Sonos для керування гучністю цього пристрою.
- \* Якщо вибрано режим "Пропуск гучності", функцію "Попередньо встановлена гучність" не можна використовувати.



## Інтернет-радіо

Підключивши цей пристрій до мережі, підключеної до Інтернету, ви зможете насолоджуватися послугами Інтернет-радіо, такими як TuneIn Radio.

- Для прослуховування інтернет-радіо мережа повинна бути підключена до Інтернету.
- Залежно від служби інтернет-радіо може знадобитися попередня реєстрація користувача на вашому комп'ютері. Для отримання детальної інформації про кожну службу відвідайте веб-сайт кожної служби.

## Відтворення

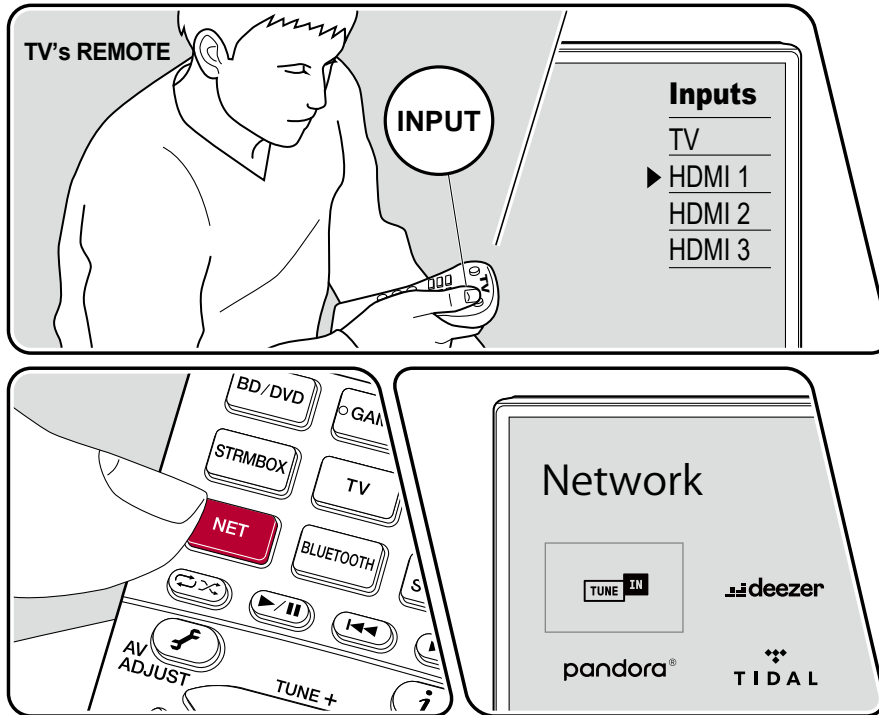

На ілюстрації показано зображення.

Коли пристрій увімкнено, виконайте наведену нижче процедуру.

1. Переключіть вхід на телевізорі на вхід, підключений до пристрою.
  2. Натисніть NET, щоб відобразити на екрані телевізора список мережевих служб.
  3. Виберіть бажану службу інтернет-радіо за допомогою курсору та натисніть ENTER, щоб підтвердити вибір.
  4. Дотримуючись інструкцій на екрані, виберіть радіостанцію та програму за допомогою курсору, а потім натисніть ENTER, щоб почати відтворення.
- Щоб повернутися на попередній екран, натисніть ↶

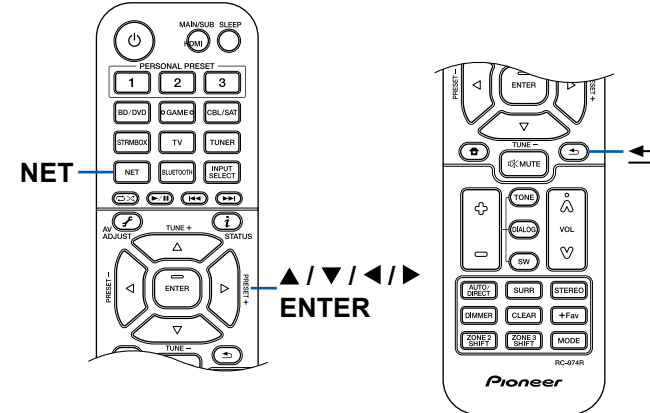

## Меню послуги Інтернет-радіо

Ви можете додавати певні станції до закладок або видаляти станції, які вже було

до закладок. Меню, що відображається, залежить від обраної послуги.

Піктограма меню  відображається під час відтворення станції. Якщо

відображається лише ця піктограма, натискання клавіші ENTER

відобразить меню на екрані. Якщо відображається декілька піктограм, 

виберіть потрібну піктограму курсором і натисніть ENTER.

## Щодо облікового запису на радіо TuneIn

Якщо ви створили обліковий запис на веб-сайті TuneIn Radio (tunein.com) і ввійшли до нього з цього пристрою, ваші улюблені радіостанції або програми, які ви прослуховували на веб-сайті, будуть автоматично додані до "Мої попередні" на цьому пристрої. "Мої вибране" відображається на наступному рівні в ієрархічній структурі TuneIn Radio. Щоб відобразити радіостанцію, додану до "Моїх закладок", потрібно увійти до TuneIn Radio з цього пристрою. Щоб увійти, виберіть "Вхід" - "У мене є обліковий запис TuneIn" у верхньому списку "Радіо TuneIn" на пристрої, а потім введіть своє ім'я користувача та пароль.

- Якщо ви виберете "Login" на цьому пристрої, на екрані з'явиться реєстраційний код. За допомогою цього коду ви можете пов'язати пристрій з розділом "My Page" на веб-сайті TuneIn Radio, щоб ви могли входити в систему за допомогою "Login" - "Вхід за допомогою реєстраційного коду" без введення імені користувача та пароля.



## Multi-zone

Ви можете насолоджуватися 2-канальним звуком в окремій кімнаті (ZONE 2/ZONE 3) під час відтворення в основній кімнаті (де знаходиться цей пристрій). Одне й те саме джерело можна відтворюватися в основній кімнаті та ЗОНІ 2/ЗОНІ 3 одночасно. Також в обох кімнатах можна відтворювати різні джерела. Для селектора входу "NET", "BLUETOOTH" або "USB" можна вибрати лише одне джерело для основної та окремої кімнат. Якщо вибрати "NET" у головній кімнаті, а потім вибрати "BLUETOOTH" в окремій кімнаті, налаштування головної кімнати переключиться на "BLUETOOTH". Ви не можете вибрати різні станції DAB (європейські моделі)/AM (північноамериканські, австралійські та азіатські моделі)/FM-мовлення для основної кімнати та окремої кімнати. Пульт дистанційного керування Pioneer Remote App( →[p171](#)) корисний для багатозонного відтворення. Завантажте програму Pioneer Remote App (доступну для iOS або Android™) на мобільний пристрій, наприклад, смартфон або планшет, щоб користуватися нею.



### ⑨ Відтворення (ZONE 2) ( →[p108](#))



## Відтворення (ZONE 2)

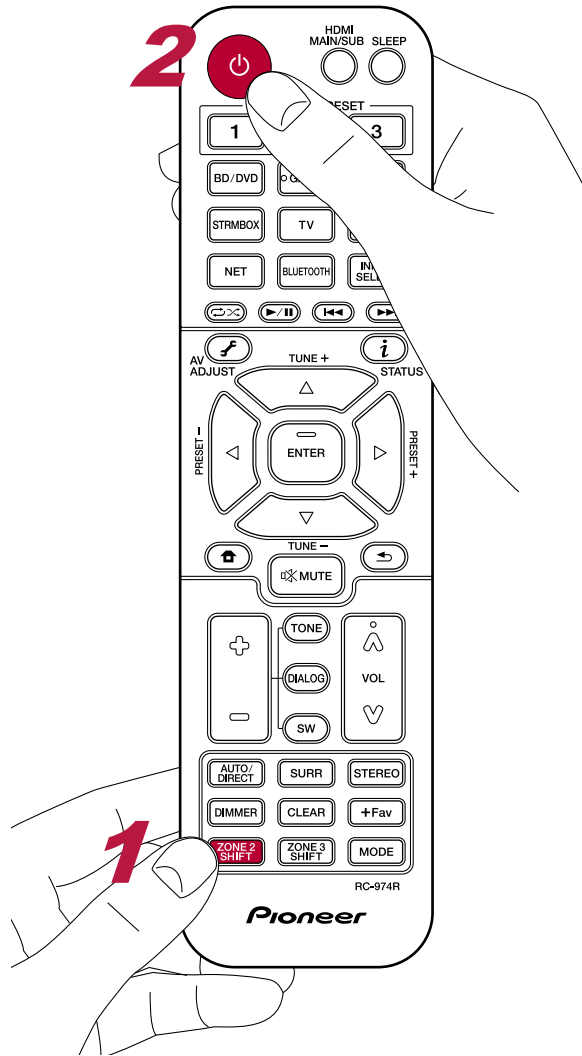

Під час роботи з пультом дистанційного керування, утримуючи кнопку ZONE 2 SHIFT на пульті дистанційного керування, використовуйте кожну з кнопок.

- Спрямуйте пульт дистанційного керування на пристрій і, утримуючи кнопку ZONE 2 SHIFT на пульті дистанційного керування, натисніть ⏻.
  - На дисплеї основного блоку загоряється напис "Z2"

- Утримуючи кнопку ZONE 2 SHIFT на пульті ДУ, натисніть селектор вхідного сигналу джерела вхідного сигналу, який ви хочете відтворювати в окремій кімнаті. Під час роботи на основному блоці натисніть кнопку ZONE CONTROL декілька разів, щоб вибрати на дисплеї "Z2", а потім протягом 8 секунд виберіть вхід, який потрібно відтворити в іншій кімнаті, за допомогою диска селектора входів.
- При використанні з'єднання ZONE 2 PRE/LINE OUT відрегулюйте гучність звуку на вбудованому підсилювачі в окремій кімнаті. Для виходу гучномовця ZONE, утримуючи кнопку ZONE 2 SHIFT на пульті дистанційного керування, відрегулюйте гучність за допомогою кнопки гучності. Під час роботи на основному блоці натисніть кнопку ZONE CONTROL кілька разів, щоб вибрати на дисплеї "Z2", а потім протягом 8 секунд відрегулюйте гучність за допомогою регулятора MASTER VOLUME.
  - При підключенні вбудованого підсилювача, який не має регулятора гучності, в меню System Setup встановить для параметра "Multi Zone" - "Zone 2" - "Output Level" (→p148) значення "Variable" (Значення за замовчуванням: Fixed)". Якщо цього не зробити, вихідний рівень гучності буде дуже високим, що може призвести до пошкодження вбудованого підсилювача, динаміків тощо. У разі підключення вбудованого підсилювача, який має регулятор гучності, залиште значення "Fixed".
  - Інформація з підключеного пристрою може відображатися на телевізорі в окремій кімнаті. Натисніть **i**, утримуючи кнопку ZONE 2 SHIFT на пульті дистанційного керування.
  - Якщо під час багатозонного відтворення перевести пристрій у режим очікування, індикатор Z2 згасне, а режим відтворення переключиться на відтворення лише в окремій кімнаті. Якщо увімкнути ZONE 2, коли пристрій перебуває в режимі очікування, режим відтворення також перемикається на відтворення лише в окремій кімнаті.
  - Звук із зовнішніх AV-компонентів можна виводити на ZONE 2, лише якщо це аналоговий або 2-канальний PCM-сигнал. Якщо AV-компонент підключено до цього пристрою за допомогою кабелю HDMI, цифрового коаксіального або цифрового оптичного кабелю, переключіть аудіовихід AV-компонента на вихід PCM.



- Якщо відео та аудіо через вхід HDMI виводяться на ЗОНУ 2, встановіть для параметра "Input/Output Assign" - "TV Out / OSD" - "Zone 2 HDMI" ( →[p127](#)) значення "Use" у меню System Setup.
- Аудіосигнали DSD не можна виводити в ZONE 2, якщо вибрано селектор входу "NET" або "USB".
- Якщо ZONE 2 увімкнено, енергоспоживання в режимі очікування збільшиться.
- Ця функція вимикається, якщо ви використовуєте "Передача звуку з цього пристрою на пристрої з підтримкою бездротової технології BLUETOOTH" ( →[p81](#)).

**Щоб вимкнути функцію:** Утримуючи кнопку ZONE 2 SHIFT, натисніть  $\phi$ .  
Або натисніть кнопку ZONE 2 ON/OFF на головному блоці.

### ⑨ Відтворення(ZONE 3) ( →[p110](#))



## Playing Back (ZONE 3)

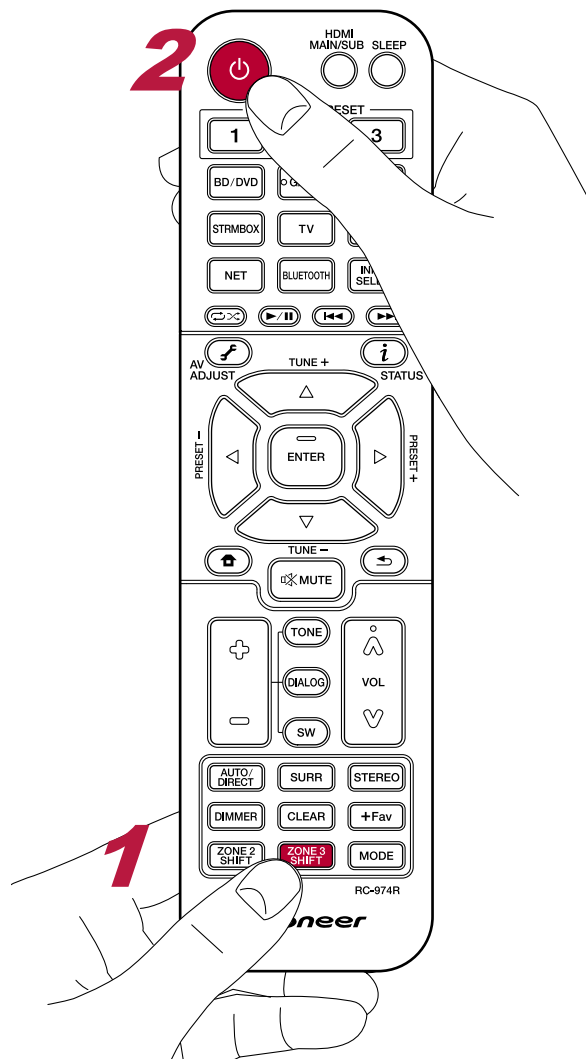

Під час керування з пульта дистанційного керування, утримуючи кнопку ZONE 3 SHIFT на пульті дистанційного керування, керуйте кожною кнопкою. Для відтворення джерела в ЗОНІ 3 потрібні налаштування.

**При виведенні з динаміків:** У меню System Setup встановіть для параметра "Speaker" - "Configuration" - "Zone Speaker" → [p133](#)) значення "Zone 2/Zone 3".

**При виведенні з вбудованого підсилювача:** Встановіть для параметра " Speaker " - " Configuration" ( → [p132](#)) у Налаштуваннях системи встановіть одне з наступних значень.

- Встановіть для параметра " Speaker Channels" значення "2.1 ch", "3.1 ch", "4.1 ch", or "5.1 ch"
- Встановіть для " Speaker Channels" значення "2.1.2 ch", "3.1.2 ch", "4.1.2 ch" або "5.1.2 ch", а для "Bi-Amp" і "Zone Speaker" - значення "No".

1. Спрямуйте пульт дистанційного керування на пристрій і, утримуючи кнопку ZONE 3 SHIFT на пульті дистанційного керування, натисніть .

- на дисплеї основного блоку загоряється напис "Z3".



2. Утримуючи кнопку ZONE 3 SHIFT на пульті ДУ, натисніть селектор вхідного сигналу джерела вхідного сигналу, який ви хочете відтворювати в окремій кімнаті. Під час роботи на основному блоці кілька разів натисніть кнопку ZONE CONTROL, щоб вибрати на дисплеї "Z3", а потім протягом 8 секунд виберіть вхід, який потрібно відтворити в іншій кімнаті, за допомогою диска селектора входів.
  - Якщо пристрій підключено до вбудованого підсилювача в окремій кімнаті, відрегулюйте гучність на вбудованому підсилювачі. Якщо пристрій підключено до підсилювача потужності або динаміка ZONE в окремій кімнаті, відрегулюйте гучність за допомогою кнопки гучності, одночасно натиснувши та утримуючи кнопку ZONE 3 SHIFT на пульті ДУ. Під час роботи на основному блоці натисніть кнопку ZONE CONTROL кілька разів, щоб вибрати на дисплеї "Z3", а потім протягом 8 секунд відрегулюйте гучність за допомогою регулятора MASTER VOLUME.
  - Під час підключення підсилювача потужності встановіть для параметра "Multi Zone" - "Zone 3" - "Output Level" ( → [p149](#)) значення "Variable" в меню System Setup. Якщо його не встановлено, буде виведено велику гучність, що може призвести до пошкодження підсилювача потужності, динаміків тощо.
3. Якщо під час багатозонного відтворення перевести пристрій у режим очікування, індикатор Z3 згасне, а режим відтворення переключиться на відтворення лише в одній кімнаті. Якщо увімкнути ЗОНУ 3, коли пристрій перебуває в режимі очікування, режим відтворення також перемикається на відтворення лише в окремій кімнаті.



- На вихід ZONE 3 можна виводити аудіосигнал із зовнішніх AV-компонентів, тільки якщо це аналоговий аудіосигнал.
- Аудіосигнали DSD не можна виводити на ZONE 3, якщо вибрано селектор входу "NET" або "USB".
- Якщо ZONE 3 увімкнено, енергоспоживання в режимі очікування збільшується.
- Ця функція вимикається, якщо ви використовуєте "Передача аудіо з цього пристрою на пристрій з підтримкою бездротової технології BLUETOOTH" (→[p81](#)).

**Щоб вимкнути функцію:** Утримуючи кнопку ZONE 3 SHIFT, натисніть  $\phi$  .  
Або натисніть кнопку ZONE 3 ON/OFF на основному блоці.



## Використання PERSONAL PRESET

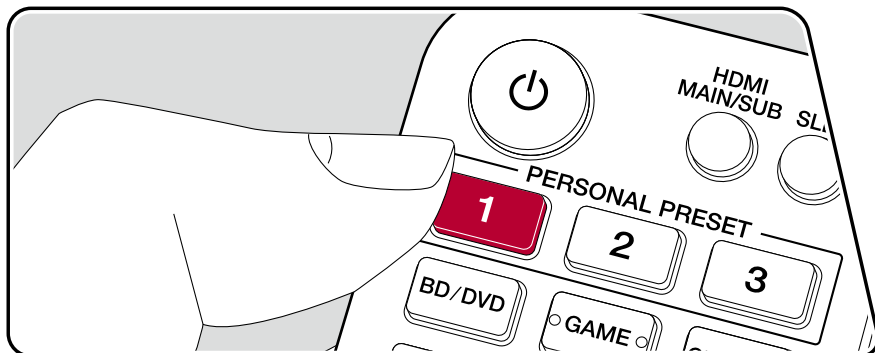

### Реєстрація

За допомогою трьох кнопок PERSONAL PRESET можна зареєструвати налаштування (→p113) такі як поточний селектор входу та режим прослуховування, і викликати зареєстроване налаштування за одну операцію.

Наприклад) Натискання кнопки PERSONAL PRESET автоматично перемикає селектор входу на "TUNER" для прийому зареєстрованої станції. Також, режим прослуховування та рівень гучності перемикаються відповідно до зареєстрованих налаштувань.

У стані налаштування для реєстрації виконайте наступні кроки.

1. Натисніть і утримуйте будь-яку з 1-3 кнопок ПЕРСОНАЛЬНОГО НАЛАШТУВАННЯ.
2. На дисплеї з'явиться повідомлення "Preset Written", і налаштування буде зареєстровано. Якщо реєстрацію вже було здійснено, зареєстроване налаштування буде перезаписано.

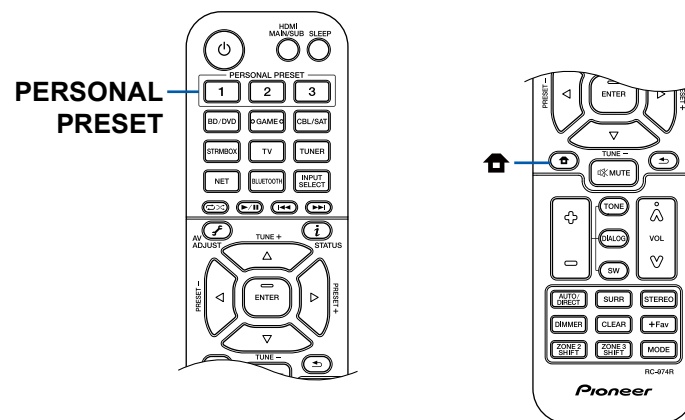

## Параметри, які можна зареєструвати

За допомогою PERSONAL PRESET можна зареєструвати такі налаштування.

- Селектор входу (Також можна зареєструвати мережеву службу або радіостанції AM (північноамериканські, австралійські та азійські моделі)/ FM/DAB (європейські моделі)).
- Місце призначення виходу (HDMI)
- Режим прослуховування
- Рівень гучності (Верхня межа "0,0 дБ")  
(Якщо увімкнено ZONE 2/ZONE 3, також реєструється рівень гучності ZONE 2/ZONE 3).
- Призначення вихідного сигналу (Multi Zone)
- Функція Sound Retriever "Увімкнено" та "Вимкнено"
- TREBLE/BASS/DIALOG і т.д.

\* Коли зареєстровано радіостанції AM/FM/DAB, попередньо встановлені номери ТЮНЕРА «38», «39» і «40» (→[p88](#)) перезаписуються.

## Використання зареєстрованих налаштувань

1. Натисніть будь-яку з 1 до 3 кнопок PERSONAL PRESET, за допомогою яких було зареєстровано налаштування.

## Перевірка зареєстрованих налаштувань

1. Натисніть  , щоб відобразити головний екран, виберіть "System Setup" - "Input/Output Assignment" - "PERSONAL PRESET Information" (→[p130](#)), а потім натисніть ENTER.

- Зареєстровані налаштування відобразяться у списку.
  - Деякі елементи, наприклад, функція Sound Retriever, не відображаються у списку.



## Відтворення музичних файлів, збережених на USB-накопичувачі

Ви можете відтворювати музичні файли, збережені на USB-накопичувачі.

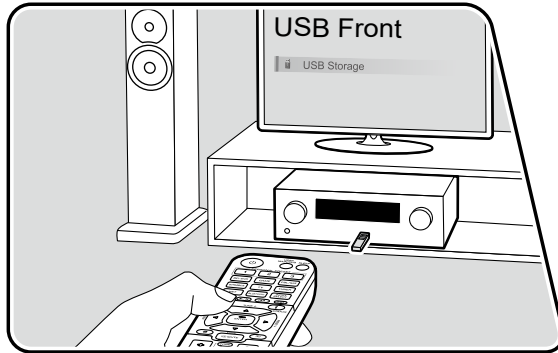

Коли пристрій увімкнено, виконайте наведену нижче процедуру.

1. Переключіть вхід на телевізорі на вхід, підключений до пристрою.
2. Підключіть USB-накопичувач з музичними файлами до порту USB на передній або задній панелі цього пристрою.
3. Натисніть INPUT SELECT і виберіть "USB Front" або "USB Rear".
  - Якщо на дисплеї блимає індикатор "USB", перевірте, чи правильно підключено USB-накопичувач.
  - Не від'єднуйте USB-накопичувач, доки на дисплеї відображається повідомлення "Connecting..." (Підключення...). Це може призвести до пошкодження даних або несправності.
4. На наступному екрані натисніть ENTER. На екрані з'явиться список папок і музичних файлів на USB-накопичувачі. Виберіть потрібну папку за допомогою курсорів і натисніть ENTER, щоб підтвердити вибір.
5. Виберіть музичний файл за допомогою курсорів, а потім натисніть ENTER, щоб почати відтворення.

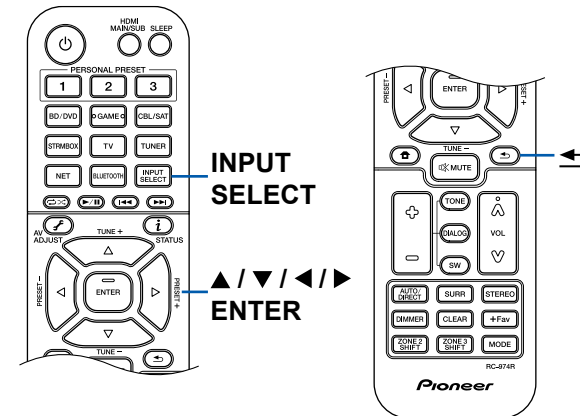

- Щоб повернутися на попередній екран, натисніть .
- Символи, які не можуть відобразитися на цьому пристрої, з'являються з "\*".
- Порт USB цього пристрою відповідає стандарту USB 2.0. Швидкість передачі даних може бути недостатньою для відтворення певного вмісту та переривання звуку, тощо.



- Під час відтворення файлів, записаних за допомогою VBR (змінна швидкість передачі даних), час відтворення може відображатися неправильно.
- Цей пристрій підтримує безперервне відтворення USB-накопичувача за таких умов.

При безперервному відтворенні файлів WAV, FLAC і Apple Lossless з однаковим форматом, частотою дискретизації, кількістю каналів і бітрейтом квантування.

- Щоб відобразити назву альбому, ім'я виконавця та обкладинку альбому файлу у форматі WAV, зробіть структуру папок і назви файлів, як показано нижче, під час збереження музичних файлів. Обкладинку альбому можна відобразити, зберігши файл .jpg для відображення на екрані в папці нижнього рівня. Зауважте, що для відображення великого обсягу файлу .jpg може знадобитися деякий час або він може не відображатися.

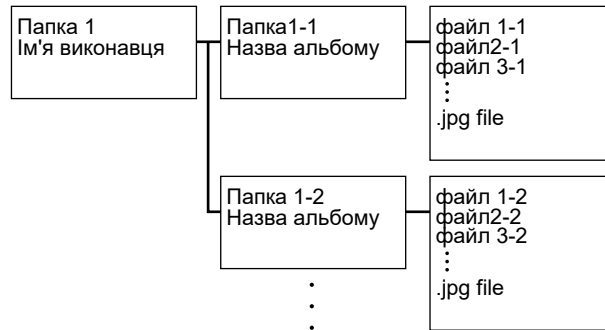

## Вимоги до USB-накопичувачів

- Цей пристрій може використовувати USB-накопичувачі, які відповідають стандарту класу накопичувачів USB. Також формат USB-накопичувачів підтримує формат файлової системи FAT16 або FAT32.
- Якщо USB-накопичувач було розділено на розділи, кожен розділ розглядатиметься як окремий пристрій.
- Підтримується до 20 000 треків у папці, а папки можуть бути вкладеними до 16 рівнів.
- USB-концентратори та USB-накопичувачі з функціями концентратора не підтримуються. Не підключайте ці пристрої до пристрою.
- Якщо адаптер змінного струму постачається разом із накопичувачем USB, підключіть адаптер змінного струму та використовуйте його в побутовій розетці.
- USB-накопичувачі з функціями безпеки не підтримуються цим пристроєм.
- Носії, вставлені в USB-кардрідер, можуть бути недоступні в цій функції. Крім того, залежно від USB-накопичувача належне зчитування вмісту може бути неможливим.
- У разі використання USB-накопичувача наша компанія не несе жодної відповідальності за втрату чи зміну даних, що зберігаються на USB-накопичувачі, або несправність USB-накопичувача. Ми рекомендуємо створити резервну копію даних, що зберігаються на USB-накопичувачі, перш ніж використовувати його з цим пристроєм.
- Зауважте, що робота не завжди гарантується для всіх USB-накопичувачів.



## Музичний сервер

Підтримується потокове відтворення музичних файлів, що зберігаються на ПК або пристроях NAS, підключених до тієї ж мережі, що й цей пристрій.

- Мережеві сервери, з якими сумісний цей пристрій, — це комп'ютери з інстальованими програвачами, які мають серверні функції Windows Media® Player 12 або NAS, які сумісні з функціями домашньої мережі. У разі використання програвача Windows Media® Player 12 потрібно попередньо виконати налаштування. Зауважте, що на ПК можна відтворювати лише музичні файли, зареєстровані в бібліотеці Windows Media® Player.

### Параметри Windows Media® Player 12

1. Увімкніть ПК і запустіть Windows Media® Player 12.
2. У меню «Потік» виберіть «Увімкнути потокове передавання медіа», щоб відобразити діалогове вікно.
  - Якщо потокове передавання медіа вже увімкнено, виберіть «Інші параметри потокового передавання...» у меню «Потік», щоб відобразити список пристроїв відтворення в мережі, а потім перейдіть до кроку 4.
3. Натисніть «Увімкнути потокове передавання медіа», щоб відобразити список пристроїв відтворення в мережі.
4. Виберіть цей пристрій у «Параметрах потокового передавання медіа» та переконайтеся, що для нього встановлено «Дозволити».
5. Натисніть «ОК», щоб закрити діалогове вікно.
6. Відкрийте меню «Потік» і переконайтеся, що «Дозволити дистанційне керування моїм плеєром...» встановлено.

⑨ Відтворення ( →p117)



## Відтворення

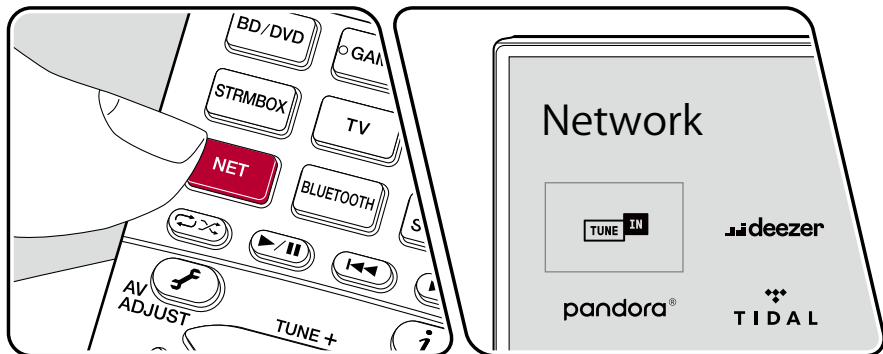
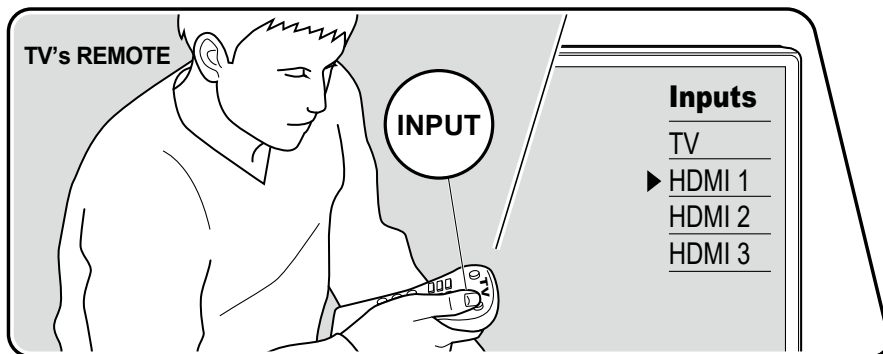

На ілюстрації показано зображення.

Виконайте наступну процедуру, коли цей пристрій увімкнено.

1. Перемкніть вхід на телевізорі на вхід, підключений до пристрою.
2. Запустіть сервер (Windows Media® Player 12 або пристрій NAS), що містить музичні файли для відтворення.
3. Переконайтеся, що комп'ютери та/або NAS правильно під'єднані до тієї ж мережі, що й цей пристрій.
4. Натисніть NET, щоб відобразити екран списку мережевих послуг.
  - Якщо на дисплеї блимає індикатор «NET», пристрій неправильно підключено до мережі. Перевірте підключення.

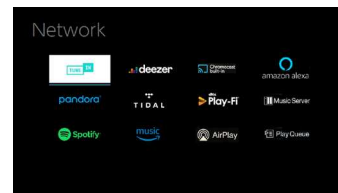

5. За допомогою курсорів виберіть "Music Server", а потім натисніть ENTER..

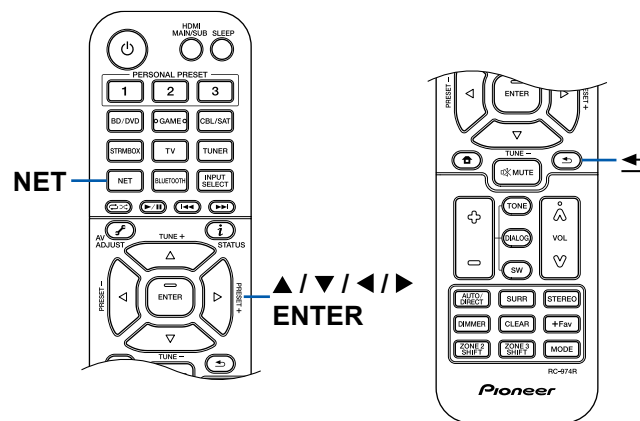

6. Виберіть цільовий сервер за допомогою курсорів і натисніть ENTER, щоб відобразити екран списку елементів.

- Цей пристрій не може отримати доступ до зображень і відео, що зберігаються на серверах.

- Залежно від налаштувань спільного доступу до сервера, вміст, що зберігається на сервері, може не відображатися.

7. За допомогою курсорів виберіть музичний файл для відтворення, а потім натисніть ENTER, щоб розпочати відтворення.

Якщо на екрані з'явиться повідомлення "No Item.", перевірте, чи правильно підключено мережу.

- Щоб повернутися на попередній екран, натисніть ⬅
- Під час відтворення файлів, записаних за допомогою VBR (змінна швидкість передачі даних), час відтворення може відображатися неправильно.
- Для музичних файлів на сервері підтримується до 20 000 треків у папці, а папки можуть бути вкладеними до 16 рівнів.
- Залежно від типу медіасервера пристрій може не розпізнати його або не зможе відтворити його музичні файли.

## Пошук музичних файлів для вибору

Якщо сервер, який ви використовуєте, підтримує функції пошуку, можна скористатися наступною функцією пошуку.

Виконайте наведену нижче процедуру з доступними серверами, відображеними за допомогою Музичного сервера.

1. За допомогою кнопок ▲ / ▼, виберіть сервер з музичними файлами, які ви хочете відтворити, а потім натисніть ENTER.

2. За допомогою кнопок ▲ / ▼, виберіть папку Пошук, а потім натисніть ENTER. Папка "Пошук" містить наступні три папки.

- "Пошук за виконавцем": Виберіть цю папку для пошуку за іменем виконавця.

- "Пошук за альбомом": Виберіть цей параметр для пошуку за назвою альбому.

- "Шукати за доріжкою": Виберіть цю опцію для пошуку за назвою треку.

3. За допомогою кнопок ▲ / ▼, виберіть папку, а потім натисніть ENTER.

4. Введіть рядок символів для пошуку і натисніть ENTER. На екрані відобразиться результат пошуку.

5. За допомогою кнопок ▲ / ▼ виберіть музичні файли для відтворення, а потім натисніть ENTER.

## Керування віддаленим відтворенням з ПК

Цей пристрій можна використовувати для відтворення музичних файлів, збережених на вашому ПК, за допомогою комп'ютера у домашній мережі. Цей пристрій підтримує дистанційне відтворення за допомогою Windows Media® Player 12. Щоб використовувати функцію дистанційного відтворення цього пристрою за допомогою Windows Media Player 12, його потрібно попередньо налаштувати. ( →p116)

### Віддалене відтворення

1. Увімкніть живлення пристрою.

2. Увімкніть комп'ютер і запустіть Windows Media® Player 12.

3. Виберіть і клацніть правою кнопкою миші музичний файл, щоб відтворити його за допомогою Windows Media® Player 12.

- Щоб віддалено відтворити музичний файл на іншому сервері, відкрийте цільовий сервер у розділі "Інші бібліотеки" і виберіть музичний файл для відтворення.

4. Виберіть цей пристрій у розділі "Відтворити на", щоб відкрити вікно "Відтворити на" Windows Media® Player 12, і розпочніть відтворення на цьому пристрої.

- Якщо ваш ПК працює під управлінням Windows® 8.1, натисніть "Play to" і виберіть цей пристрій. Якщо ваш ПК працює під управлінням Windows® 10, натисніть "Відтворити на пристрій" і виберіть цей пристрій. Операції під час віддаленого відтворення можна виконувати з вікна "Play to" на комп'ютері. Екран відтворення відобразиться на телевізорі, підключеному через HDMI.

5. Відрегулюйте гучність за допомогою регулятора гучності у вікні "Відтворити на".

- Іноді гучність, що відображається у вікні відтворення на пульті дистанційного керування, може відрізнятися від гучності, що відображається на дисплеї цього пристрою.

- Коли гучність змінюється на цьому пристрої, значення не відображається у вікні "Відтворити на".

- Цей пристрій не може дистанційно відтворювати музичні файли за таких умов.

- Використовується мережева служба.

- Відтворюється музичний файл на запам'ятовуючому пристрої

USB.

- Віддалене відтворення FLAC і DSD не підтримується.

- Дистанційне відтворення не підтримує відтворення без пропусків.



## Черга на відтворення



Завантаживши програму Pioneer Remote App (доступну на iOS або Android™) на мобільні пристрої, такі як смартфон або планшет, ви можете зберегти ваш улюблений список відтворення (інформацію про чергу відтворення) серед музичних файлів, що зберігаються на USB-накопичувачі, підключеному до цього пристрою, і музичних файлів, що зберігаються на ПК або мережевому накопичувачі, підключеному до тієї ж мережі, що й цей пристрій, до тієї ж мережі, що й цей пристрій, і ви можете відтворювати музику зі списку відтворення. Інформація про чергу відтворення діє доти, доки шнур живлення цього пристрою не буде витягнуто з розетки. Інформацію про програму див. в розділі "Пульт дистанційного керування Pioneer" (→p171)." (→p171)

### Додавання інформації про чергу відтворення

1. Виберіть вхід "INPUT" на екрані програми і торкніться піктограми "USB". Або виберіть вхід "NET" і торкніться піктограми "USB" або "Music Server" (залежно від моделі, назви піктограм можуть відрізнятися).

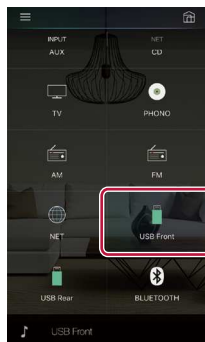

2. Натискання значка "+" на доріжці, яку ви хочете додати, відкриє спливаюче вікно для додавання інформації про чергу відтворення.

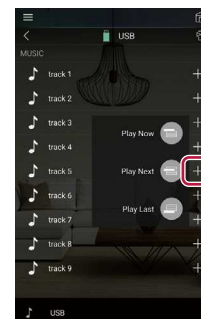

3. Торкніться іконки "Play Now", "Play Next" або "Play Last", щоб додати доріжку до черги відтворення.

- Якщо у списку черги відтворення немає жодної доріжки, відображається лише "Play Now".

### Сортування та видалення

1. Виберіть вхід "NET", торкніться піктограми "Play Queue" і перейдіть на екран служби Play Queue.



2. Торкніться піктограми "☰" доріжки, яку потрібно відсортувати, і перетягніть піктограму до місця призначення.

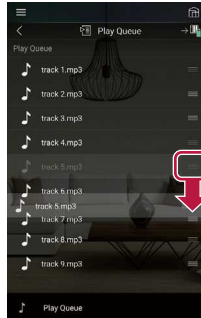

3. Щоб видалити доріжку, посуньте її вліво, доки значок кошика не зміниться на "🗑️".  
Якщо пристрій на iOS, посуньте значок "☰" вліво. Якщо відпустити палець, доріжку буде видалено з черги відтворення.

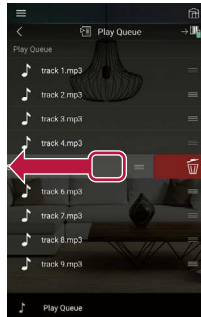

## Відтворення

Відтворення почнеться, коли ви виберете "⏮️" Play Now " для додавання до черги відтворення, або виберіть доріжку на екрані сервісу " Play Queue ".



## Підключення передавача для відтворення

Підключивши бездротові навушники або бездротову акустичну систему до гнізд ZONE B LINE OUT цього пристрою, ви зможете відтворювати через бездротові навушники або бездротову акустичну систему те саме джерело, що і в основній кімнаті.

### З'єднання

1. За допомогою аналогового аудіокабелю з'єднайте гнізда ZONE B LINE OUT на цьому пристрої з вхідними гніздами на передавачі.

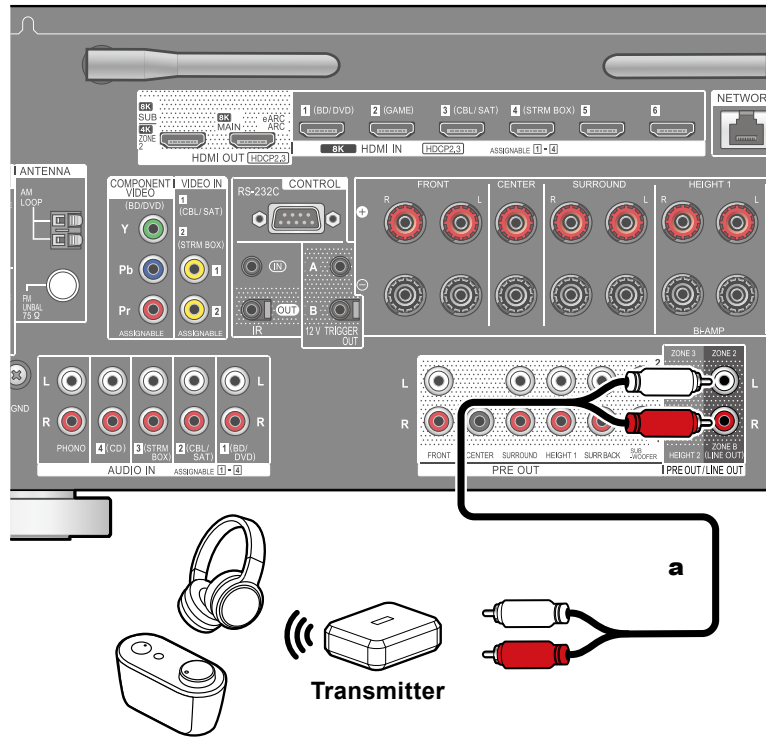

**a** Аналоговий аудіокабель

### Налаштування

1. Натисніть на пульті дистанційного керування, щоб відобразити головний екран, а потім встановіть

"Натисніть на пульті дистанційного керування, щоб відобразити головний екран, потім встановіть "System Setup" - "Speaker" - "Configuration" - "Zone 2 Preout" (→[p133](#)) на "Zone B".

### Відтворення

1. Натисніть кнопку на пульті дистанційного керування і виберіть "Audio" - "Zone B".

– У наступних випадках "Зону B" не можна вибрати.

- Коли ZONE 2 увімкнено

- Коли "System Setup" - "Speaker" - "Configuration" - "Zone 2 Preout" на головному екрані встановлено на "Zone 2" (→[p133](#))

2. Виберіть місце призначення аудіовиходу.

**Off:** виводить звук лише на ЗОНУ А. На дисплеї основного блоку загоряється "A".

**On (A+B):** Виведення звуку як до ЗОНИ А, так і до ЗОНИ В. На дисплеї основного блоку загоряються індикатори "A" і "B".

**On (B):** Виведення звуку лише на ЗОНУ В. На дисплеї основного блоку загоряється "B".

A B

3. Запустіть відтворення на AV-компоненті.

4. Відрегулюйте гучність на передавачі, тощо в ЗОНІ В.

- Якщо для параметра "Zone 2 Preout" встановлено значення "Zone B", а для параметра "Audio" - "Zone B" в AV Adjust встановлено значення "On (A+B)", вихід ZONE A буде таким, як показано нижче.

- Тон не можна відрегулювати.

- Для тилових гучномовців об'ємного звучання не буде жодного ефекту від налаштування "System Setup" - "Speaker" - "Distance" (→[p135](#)) на головному екрані.

- Якщо як призначення аудіовиходу вибрано "On (A+B)", ви можете вибрати лише режим прослуховування "Stereo" для ZONE A під час використання 2.1-канальної схеми розташування гучномовців.



Якщо ви використовуєте розкладку динаміків 3.1 ch або більше, ви можете вибрати лише режим прослуховування "Ext. Stereo".



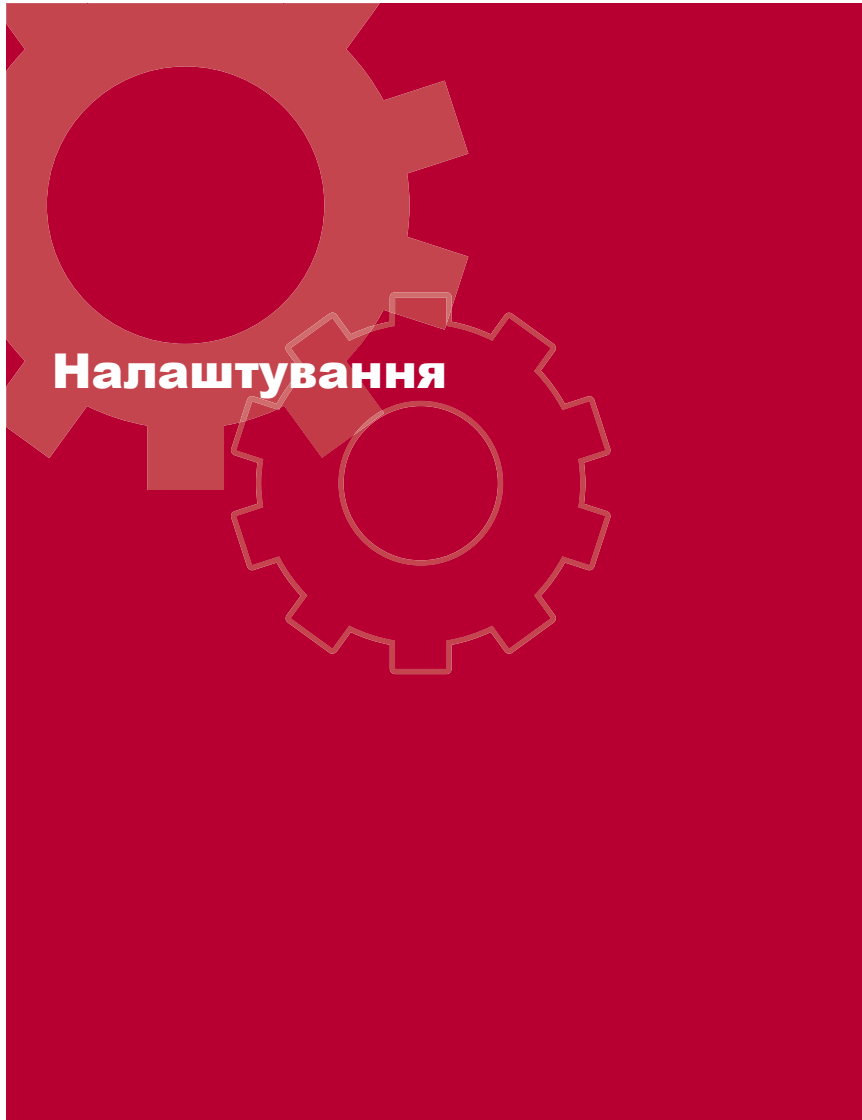

Налаштування системи	124
Розширений MCACC	152
Мережа / Bluetooth	157
Веб-наладування	164
Початкове налаштування за допомогою майстра автоматичного запуску	165
Пульт дистанційного керування Pioneer	171
Dirac Live	172





## Налаштування системи

Для виконання налаштувань використовуйте екранні меню, які з'являються на телевізорі.

Натисніть  на пульті дистанційного керування, щоб відобразити головний екран, потім виберіть Налаштування системи за допомогою курсорів на пульті дистанційного керування та натисніть ENTER.

Виберіть пункт за допомогою кнопок  /  /  /  на пульті дистанційного керування і натисніть ENTER, щоб підтвердити вибір.

За допомогою кнопок  /  змініть значення за замовчуванням.

- Щоб повернутися на попередній екран, натисніть .
- Щоб вийти з налаштувань, натисніть .



## Список меню

<b>Input/Output Assign</b>	<b>TV Out / OSD</b>	Налаштуйте параметри телевізійного виходу та екранних повідомлень (OSD), що з'являються на телевізорі.	<a href="#">p126</a>
	<b>HDMI Input</b>	Зміна призначення входу між селекторами входів і гніздами HDMI IN.	<a href="#">p128</a>
	<b>Video Input</b>	Змініть призначення входу між селекторами входів і гніздами COMPONENT VIDEO IN та VIDEO IN.	<a href="#">p128</a>
	<b>Digital Audio Input</b>	Змініть призначення входу між селекторами входів і DIGITAL AUDIO IN COAXIAL/OPTICAL гніздами.	<a href="#">p128</a>
	<b>Analog Audio Input</b>	Зміна призначення входу між селекторами входів і гніздами AUDIO IN.	<a href="#">p129</a>
	<b>Input Skip</b>	Ви можете пропустити входи, до яких нічого не підключено, вибравши їх за допомогою перемикача INPUT SELECTOR на основному блоці або кнопки INPUT SELECT на пульті дистанційного керування.	<a href="#">p129</a>
	<b>PERSONAL PRESET Information</b>	Підтвердіть зареєстрований вміст 1-3 кнопок PERSONAL PRESET.	<a href="#">p130</a>
<b>Speaker</b>	<b>Configuration</b>	Змінити налаштування середовища підключення колонок.	<a href="#">p132</a>
	<b>Crossover</b>	Зміна налаштувань частот кросовера .	<a href="#">p134</a>
	<b>Distance</b>	Встановіть відстань від кожної колонки до місця прослуховування.	<a href="#">p135</a>
	<b>Channel Level</b>	Відрегулюйте рівень гучності кожної колонки.	<a href="#">p135</a>
	<b>Dolby Enabled Speaker</b>	Зміна налаштувань динаміків з підтримкою Dolby.	<a href="#">p136</a>
	<b>Speaker Virtualizer</b>	Функцію віртуалізації динаміків можна увімкнути або вимкнути.	<a href="#">p136</a>



<b>Audio Adjust</b>	<b>Dual Mono/Mono</b>	Зміна налаштувань відтворення мультіплексного звуку.	<a href="#">p137</a>
	<b>Dolby</b>	Зміна параметра входу сигналів Dolby.	<a href="#">p137</a>
	<b>DTS/IMAX</b>	Зміна параметра входу сигналів DTS.	<a href="#">p138</a>
	<b>Volume</b>	Зміна налаштувань гучності.	<a href="#">p139</a>
<b>Source</b>	<b>Input Volume Absorber</b>	Відрегулюйте рівень гучності, якщо він відрізняється на різних пристроях, підключених до цього пристрою.	<a href="#">p140</a>
	<b>Name Edit</b>	Встановіть просту назву для кожного входу.	<a href="#">p140</a>
	<b>Audio Select</b>	Вибір пріоритету для вибору входу, якщо до одного селектора входу підключено кілька джерел звуку.	<a href="#">p141</a>
<b>Hardware</b>	<b>HDMI</b>	Змініть налаштування функції HDMI.	<a href="#">p142</a>
	<b>Power Management</b>	Зміна налаштувань функції енергозбереження.	<a href="#">p144</a>
	<b>12V Trigger A</b>	Налаштування виходу 12 В TRIGGER OUT A можна встановити для кожного селектора входів.	<a href="#">p146</a>
	<b>12V Trigger B</b>	Налаштування виходу 12 В TRIGGER OUT B можна встановити для кожного селектора входів.	<a href="#">p146</a>
	<b>Works with SONOS</b>	Змініть налаштування для підключення за допомогою Sonos Connect.	<a href="#">p147</a>
<b>Multi Zone</b>	<b>Zone 2</b>	Змініть налаштування для зони 2.	<a href="#">p148</a>
	<b>Zone 3</b>	Зміна налаштувань для зони 3.	<a href="#">p149</a>
	<b>Remote Play Zone</b>	Зміна налаштувань для віддаленого відтворення.	<a href="#">p149</a>
<b>Miscellaneous</b>	<b>Tuner</b>	Змініть налаштування тюнера.	<a href="#">p150</a>
	<b>Remote ID</b>	Змініть ідентифікатор пульта дистанційного керування.	<a href="#">p150</a>
	<b>Firmware Update</b>	Змініть налаштування для Оновлення прошивки.	<a href="#">p151</a>
	<b>Initial Setup</b>	Виконайте початкове налаштування з меню налаштувань.	<a href="#">p151</a>
	<b>Lock</b>	Заблокувати меню налаштувань, щоб унеможливити зміну налаштувань.	<a href="#">p151</a>
	<b>Factory Reset</b>	Усі налаштування буде відновлено до заводських значень за замовчуванням.	<a href="#">p151</a>



## Призначення входу/виходу

### ■ Вихід на телевизор / екранне меню

Налаштуйте параметри телевізійного виходу та екранних повідомлень (OSD), що з'являються на телевізорі.

#### ⑨ Вихід HDMI (Значення за замовчуванням: MAIN)

Виберіть роз'єм HDMI для підключення до телевізора.

- Якщо до гнізд HDMI OUT MAIN і SUB підключені пристрої з різною роздільною здатністю, зображення виводяться з нижчою роздільною здатністю.

MAIN	При підключенні телевізора до гнізда HDMI OUT MAIN
SUB	При підключенні телевізора до гнізда HDMI OUT SUB
MAIN+SUB	При підключенні до гнізд MAIN і SUB

#### ⑨ Dolby Vision (Значення за замовчуванням: MAIN)

Щоб вивести відео Dolby Vision з програвача на телевізор, який підтримує Dolby Vision, виберіть гніздо HDMI OUT MAIN або HDMI OUT SUB, до якого підключено телевізор з підтримкою Dolby Vision. Це налаштування необхідне лише у тому випадку, якщо для параметра "HDMI Out" встановлено значення "MAIN+SUB" і ви під'єднали телевізор до гнізд MAIN і SUB.

MAIN	Щоб вивести відео Dolby Vision на телевізор із підтримкою Dolby Vision, підключений до гнізда HDMI OUT MAIN
SUB	Виведення відео Dolby Vision на телевізор із підтримкою Dolby Vision, підключений до гнізда HDMI OUT SUB
Off	Після вибору "MAIN" або "SUB", якщо відео на телевізорі відображається некоректно

#### ⑨ Масштабування (Значення за замовчуванням: Вимкнено)

У разі використання телевізора з підтримкою 4K/8K відеосигнали з роздільною здатністю 1080p можуть бути автоматично збільшені до 4K/8K для виведення. Відеосигнали, які надходять з роздільною здатністю 4K, також можуть автоматично виводитися з роздільною здатністю 8K. Зверніть увагу, що для виведення у форматі 8K встановіть для параметра "Формат сигналу HDMI 4K/8K" (→p127) значення "8K Standard" або "8K Enhanced", а також підключіть телевізор, сумісний з форматом сигналу 8K, за допомогою HDMI кабель.

- Якщо телевізор не підтримує роздільну здатність 4K/8K з тією ж частотою, що і частота вхідних відеосигналів HDMI, масштабування до 4K або 8K виконується неправильно. Перевірте частоту роздільної здатності 4K/8K, яку підтримує телевізор, і змініть роздільну здатність відеосигналів, що надходять з AV-компонента.

Off	Коли ця функція не використовується • Виберіть " Off", якщо ваш телевізор не підтримує 4K/8K.
Auto	Коли використовується ця функція

#### ⑨ Super Resolution (Значення за замовчуванням: 2)

Якщо для параметра "Масштабування" встановлено значення "Авто", ви можете вибрати ступінь корекції відеосигналу від "Вимкнено" до "1" (слабка) і "3" (сильна).





## Призначення входу/виходу

### ■ Вхід HDMI

Зміна призначення входу між селекторами входів і гніздами HDMI IN.

- ⑨ **BD/DVD** (Значення за замовчуванням: **HDMI 1 (HDCP 2.3)**)
- GAME** (Значення за замовчуванням: **HDMI 2 (HDCP 2.3)**)
- CBL/SAT** (Значення за замовчуванням: **HDMI 2 (HDCP 2.3)**)
- STRM BOX** (Значення за замовчуванням: **HDMI 2 (HDCP 2.3)**)

"HDMI 1 (HDCP 2.3)" на "HDMI 4 (HDCP 2.3)":

Призначте будь-який роз'єм HDMI IN кожному з селекторів входу. Якщо ви не призначили гніздо, виберіть "---". Щоб вибрати гніздо HDMI IN, яке вже призначено іншому селектору входу, спочатку змініть його налаштування на "---".

### ■ Відеовхід

Ви можете змінити налаштування розподілу гнізд COMPONENT VIDEO IN та VIDEO IN, призначених для кожного селектора входу. Якщо ви не призначили гніздо, виберіть "---".

- ⑨ **BD/DVD** (Значення за замовчуванням: **COMPONENT**)
- GAME**
- CBL/SAT** (Значення за замовчуванням: **VIDEO 1**)
- STRM BOX** (Значення за замовчуванням: **VIDEO 2**)

COMPONENT	Призначте гнізда COMPONENT VIDEO IN будь-якому селектору входу.
VIDEO 1, VIDEO 2	Призначте гнізда VIDEO IN будь-якому селектору входу.

### ■ Цифровий аудіовхід

Змініть призначення входу між селекторами входів і DIGITAL AUDIO IN COAXIAL/OPTICAL гніздами. Якщо ви не призначили гніздо, виберіть "---".

- ⑨ **BD/DVD**
- GAME**
- CBL/SAT**
- STRM BOX**
- CD** (Значення за замовчуванням: **COAXIAL**)
- TV** (Значення за замовчуванням: **OPTICAL**)

COAXIAL, OPTICAL	Призначте гнізда COAXIAL або OPTICAL будь-якому селектору входу.
---------------------	--



## Призначення входу/виходу

### ■ Аналоговий аудіовхід

Змініть призначення входу між селекторами входів і гніздами AUDIO IN. Якщо ви не призначили гніздо, виберіть "---".

- ⑨ **BD/DVD** (Значення за замовчуванням: **AUDIO 1**)
- GAME**
- CBL/SAT** (Значення за замовчуванням: **AUDIO 2**)
- STRM BOX** (Значення за замовчуванням: **AUDIO 3**)
- CD** (Значення за замовчуванням: **AUDIO 4**)
- TV**

AUDIO 1, AUDIO 2, AUDIO 3, AUDIO 4	Призначте гнізда AUDIO IN будь-якому селектору входу.
---	---

### ■ Пропуск вводу

Ви можете пропустити входи, до яких нічого не підключено, вибравши їх за допомогою перемикача INPUT SELECTOR на основному блоці або кнопки INPUT SELECT на пульті дистанційного керування.

- ⑨ **BD/DVD** (Значення за замовчуванням: **Використовувати**)
- GAME** (Значення за замовчуванням: **Використовувати**)
- CBL/SAT** (Значення за замовчуванням: **Використовувати**)
- STRM BOX** (Значення за замовчуванням: **Використовувати**)
- HDMI 5** (Значення за замовчуванням: **Використовувати**)
- HDIM 6** (Значення за замовчуванням: **Використовувати**)
- AUX** (Значення за замовчуванням: **Використовувати**)
- CD** (Значення за замовчуванням: **Використовувати**)
- TV** (Значення за замовчуванням: **Використовувати**)
- PHONO** (Значення за замовчуванням: **Використовувати**)
- TUNER** (Значення за замовчуванням: **Використовувати**)
- NET** (Значення за замовчуванням: **Використовувати**)
- USB Front** (Значення за замовчуванням: **Використовувати**)
- USB Rear** (Значення за замовчуванням: **Використовувати**)
- BLUETOOTH** (Значення за замовчуванням: **Використовувати**)

Use	Використовуйте цей вхід.
Skip	Пропустіть цей вхід.



## Призначення входу/виходу

### ■ Інформація про PERSONAL PRESET

Підтвердіть зареєстрований вміст 1-3 кнопок PERSONAL PRESET.  
Зареєстровані налаштування відобразяться у списку.

#### ◎ Попереднє налаштування (Значення за замовчуванням: Попереднє налаштування 1)

Дозволяє вибрати номер пресета з-поміж "Preset 1", "Preset 2" та "Preset 3".

#### (Головна)

Елемент налаштування	Значення за замовчуванням	Деталі налаштування
Input Selector	---	Відображає встановлений селектор входу.
HDMI Out	---	Відображає встановлене місце призначення вихідного сигналу (HDMI).
NetworkService	---	Відображає встановлену мережеву службу та назву станції.
Band/Station	---	Відображає встановлений діапазон "AM", "FM" або "DAB" та попередньо встановлену назву станції.
Listening Mode	---	Відображає встановлений режим прослуховування.
Volume	---	Відображає встановлений рівень гучності. (Верхня межа "0.0 дБ")
Multi Zone	---	Відображає місце призначення вихідного сигналу (Multi Zone), яке було встановлено.

- "Band/Station" відображається лише тоді, коли селектор входу встановлено на "TUNER".
- "Station" відображається, лише коли селектор входу встановлено на "TUNER" або "NET".
- "Network Service" відображається лише тоді, коли селектор входу встановлено на "NET".
- Попередньо встановлена назва "Band/Station" (лише коли селектор входу встановлено на "TUNER") відображається з назвою, встановленою для "Source" - "Name Edit". Якщо назву не встановлено, замість неї відображається частота радіостанції.

#### (Zone 2)

Елемент налаштування	Значення за замовчуванням	Деталі налаштування
Input Selector	---	Відображає встановлений селектор входу.
NetworkService	---	Відображає мережеву службу, яку було налаштовано.
Band	---	Відображає діапазон, "AM", "FM" або "DAB", який було встановлено
Station	---	Відображає попередньо встановлену назву радіостанції, яку було налаштовано.

- "Band" відображається лише тоді, коли селектор входу встановлено на "TUNER".
- "Station" відображається, лише коли селектор входу встановлено на "TUNER" або "NET".
- "Network Service" відображається лише тоді, коли селектор входу встановлено на "NET".
- Попередньо встановлена назва "Станції" (лише коли селектор входу встановлено на "TUNER") відображається з назвою, встановленою за допомогою параметра "Джерело" - "Редагування назви". Якщо назву не встановлено, замість неї відображається частота радіостанції.



## Призначення входу/виходу

### (Zone 3)

Елемент налаштування	Значення за замовчуванням	Деталі налаштування
Input Selector	---	Відображає встановлений селектор входу.
NetworkService	---	Відображає мережеву службу, яку було налаштовано.
Band	---	Відображає діапазон, "AM", "FM" або "DAB", який було встановлено.
Station	---	Відображає попередньо встановлену назву радіостанції, яку було налаштовано.

- "Band" відображається лише тоді, коли селектор входу встановлено на "TUNER".
- "Station" відображається, лише коли селектор входу встановлено на "TUNER" або "NET".
- "Network Service" відображається лише тоді, коли селектор входу встановлено на "NET".
- Попередньо встановлена назва "Станції" (лише коли селектор входу встановлено на "TUNER") відображається з назвою, встановленою за допомогою параметра "Джерело" - "Редагування назви". Якщо назву не встановлено, замість неї відображається частота радіостанції.



## Динамік

### ■ Конфігурація

Змінити налаштування середовища підключення колонок.

- Якщо параметри "Speaker Channels", "Subwoofer", "Height 1 Speaker" або "Height 2 Speaker" було змінено, результати вимірювань Dirac Live (→[p168](#), [p172](#)) результати вимірювань буде видалено.

#### ⑨ Канали динаміків (Значення за замовчуванням: 7.1.2 ch)

Виберіть "2.1 ch", "3.1 ch", "4.1 ch", "5.1 ch", "6.1 ch", "7.1 ch", "2.1.2 ch", "3.1.2 ch", "4.1.2 ch", "5.1.2 ch", "6.1.2 ch", "7.1.2 ch", "4.1.4 ch", "5.1.4 ch", "6.1.4 ch" або "7.1.4 ch" відповідно до кількості підключених каналів динаміків.

#### ⑨ Сабвуфер (Значення за замовчуванням: Так)

Установіть, чи підключено сабвуфер, чи ні.

Yes	Коли підключено сабвуфер
No	Коли сабвуфер не підключено

#### ⑨ Height 1 Speaker (Default Value: Top Middle)

Встановіть тип динаміка, якщо до клем HEIGHT 1 підключено високі динаміки.

Виберіть "Top Middle", "Top Rear", "Rear High", "Dolby Speaker (Front)", "Dolby Speaker (Surr)", "Dolby Speaker (Back)", "Front High" або "Top Front" відповідно до типу та розташування підключених гучномовців.

- Цей параметр не можна вибрати за жодної з наведених нижче умов.

Встановіть тип високих динаміків на «Висотний динамік 2».

– «Bi-Amp» встановлено на «Yes»

– Якщо для параметра «Speaker Channels» встановлено значення «2.1.2 ch», «3.1.2 ch», «4.1.2 ch» або

«5.1.2 ch», а «Zone Speaker» встановлено на «Zone 2»

- Якщо використовуються два набори високих гучномовців, не можна вибрати "Top Rear", "Rear High", "Dolby Speaker (Surr)" і "Dolby Speaker (Back)".

• «Dolby Speaker (Surr)» і «Dolby Speaker (Back)» можна вибрати, лише коли використовуються динаміки об'ємного звучання або задні динаміки об'ємного звучання відповідно. Ви можете перевірити динаміки, які ви використовуєте, на малюнку, що відображається в розділі «Канали динаміків».

- Якщо елемент не можна вибрати, навіть якщо підключення правильне, переконайтеся, що налаштування в «Speaker Channels» відповідають кількості підключених каналів.



## Динамік

### ⑨ Height 2 Speaker (Default Value: Rear High)

Встановіть тип динаміка, якщо до клем HEIGHT 2 під'єднано високі гучномовці.

Виберіть "Front High", "Top Front", "Top Middle", "Top Rear", "Rear High", "Dolby Speaker (Front)" або "Dolby Speaker (Surr)" відповідно до типу та розташування підключених гучномовців. Однак для параметра "Height 1 Speaker" можна вибрати такі опції.

- Якщо для параметра "Висота 1 динаміка" встановлено значення "Фронт Високий": Виберіть "Верхній середній", "Верхній тиловий", "Тиловий високий" або "Динамік Dolby (Surr)".
- Якщо для параметра "Висота 1-го гучномовця" встановлено значення "Верхній передній" або "Гучномовець Dolby (передній)": Виберіть "Верхній тиловий", "Тилові високі" або "Динамік Dolby (Surr)".
- Якщо для параметра "Висота 1-го гучномовця" встановлено значення "Верхній середній": Виправлено на "Задній високий".
- "Dolby Speaker (Surr)" можна вибрати лише тоді, коли використовуються об'ємні динаміки. Ви можете перевірити динаміки, які ви використовуєте, на малюнку, що відображається у розділі "Канали динаміків".
- Якщо елемент не вдається вибрати, хоча підключення виконано правильно, перевірте, чи налаштування у розділі "Канали гучномовців" відповідають кількості підключених каналів.

### ⑨ Zone Speaker (Значення за замовчуванням: No)

Установіть, до яких клем гучномовців під'єднано динаміки - ZONE 2 або ZONE 3.

- Цей параметр не можна вибрати, якщо для параметра "Zone 2 Preout" встановлено значення "Zone B".

Zone 2	Коли динаміки підключено до клем динаміків ZONE 2
Zone 2/Zone 3	При підключенні динаміка до терміналу динаміка ZONE 2 і терміналу динаміка ZONE 3. Це налаштування не можна вибрати за жодної з наведених нижче умов. - Коли використовуються тилові гучномовці об'ємного звучання - Коли використовуються високі гучномовці
No	Коли динаміки не під'єднано до клем динаміків ZONE 2 або ZONE 3

### ⑨ Zone 2 Preout (Значення за замовчуванням Zone 2)

Встановіть призначення аудіовиходу з гнізда ZONE 2 PRE/LINE OUT або ZONE B LINE OUT.

- Це налаштування фіксується на "Зона 2", якщо для параметра "Динамік зони" встановлено значення "Зона 2" або "Зона 2/Зона 3".

Zone 2	При підключенні вбудованого підсилювача в окремій кімнаті (ZONE 2)
Zone B	При підключенні вбудованого підсилювача, передавача бездротових навушників тощо до ЗОНИ B

### ⑨ Bi-Amp (Значення за замовчуванням : No)

Установіть, чи підключено передні динаміки до двосмугового підсилювача.

No	Якщо передні динаміки не підключено до бі-амп
Yes	Коли передні динаміки підключено до bi-amp - Цей параметр буде встановлено на "Ні" у будь-якому з наступних випадків. - Коли використовується 2 комплекти високих гучномовців - Коли одночасно використовуються тилові гучномовці об'ємного звучання та висотні гучномовці - Якщо для параметра "Зональний гучномовець" встановлено значення "Зона 2" або "Зона 2/Зона 3"

### ⑨ Speaker Impedance (Default Value: 6 ohms or above)

Встановіть імпеданс (Ω) підключених динаміків.

- - Імпеданс вказано на тильній стороні колонок або в інструкції з експлуатації.

4ohms	Якщо будь-який з підключених динаміків має імпеданс від 4 Ом або більше до 6 Ом
6 ohms or above	Якщо всі підключені динаміки мають імпеданс 6 Ом або більше



## Динамік

## ■ Crossover

Змініть налаштування частот кросовера.

- ⊙ **Front** (Значення за замовчуванням: **Small**)
- Center** (Значення за замовчуванням: **Small**)
- Height 1** (Значення за замовчуванням: **Small**)
- Height 2** (Значення за замовчуванням: **Small**)
- Surround** (Значення за замовчуванням: **Small**)
- Surround Back** (Значення за замовчуванням: **Small**)
- Crossover** (Значення за замовчуванням: **Small**)
- Double Bass** (Значення за замовчуванням: **Off**)

- Цей параметр вимкнено, якщо застосовано режим звуку IMAX. Однак, якщо для параметра "IMAX User Setting" (→[p138](#)) встановлено значення "Manual" (значення за замовчуванням - "Auto"), цей параметр увімкнено.

**Front:**

Встановіть відповідно до використовуваних динаміків. "Small": Якщо не використовуються фронтальні колонки, що стоять на підлозі. "Large": Коли використовуються фронтальні колонки, що стоять на підлозі.

- Якщо для параметра "Configuration" - "Subwoofer" встановлено значення "No", для параметра "Front" буде встановлено значення "Large", а низькочастотний діапазон інших каналів виводитиметься через фронтальні гучномовці. Зверніться до інструкції з експлуатації ваших колонок, щоб виконати налаштування.

**Center, Height 1, Height 2, Surround:**

Встановіть відповідно до використовуваних динаміків.

"Small": Якщо використовуються колонки з діаметром динаміка 16 см або менше.

"Large": Якщо використовуються колонки з діаметром динаміка більше 16 см.

- - Якщо для параметра "Front" встановлено значення "Small", то для цього параметра буде встановлено значення "Small".
- Якщо елемент не вдається вибрати, хоча підключення виконано правильно, перевірте, чи налаштування у розділі "Configuration" - "Speaker Channels" відповідають кількості підключених каналів.

**Surround Back:**

Set according to the speakers to be used.

"Small": When speaker where the speaker diameter is 16 cm or less are to be used.

"Large": When speaker where the speaker diameter is larger than 16 cm are to be used.

- Якщо для параметра "Surround" встановлено значення "Small", для цього параметра буде встановлено значення "Small".

- Якщо елемент не вдається вибрати, хоча підключення виконано правильно, перевірте, чи налаштування у розділі "Configuration" - "Speaker Channels" відповідають кількості підключених каналів.

**Crossover:**

За наявності динаміків, для яких встановлено значення "Малі", встановіть частоту, на якій ви хочете, щоб інші динаміки відтворювали низькі частоти, а також частоту, на якій ви хочете, щоб LFE (низькочастотний ефект) відтворював низькі частоти.

Можна встановити значення від "50 Гц" до "200 Гц".

**Double Bass:**

Цей параметр можна вибрати лише тоді, коли для параметра "

Configuration" - "Subwoofer" встановлено значення "Yes"

а для параметра "Front" встановлено значення "Large".

Посилення низьких частот шляхом подачі басових звуків з передніх лівого та правого гучномовців і центрального гучномовця на сабвуфер.

"On": Вихід низьких частот буде посилено

"Off" (Вимкнено): Вихідний сигнал низьких частот не буде посилено

- Налаштування не буде автоматично сконфігуровано, навіть якщо ви виконали Full Auto MCACC або Dirac Live.



## Динамік

## ■ Distance

Встановіть відстань від кожного динаміка до місця прослуховування.

⑨ Front Left	(Значення за замовчуванням: 10,0 футів/3,00 м)
Center	(Значення за замовчуванням: 10,0 футів/3,00 м)
Front Right	(Значення за замовчуванням: 10,0 футів/3,00 м)
Height 1 Left	(Значення за замовчуванням: 10,0 футів/3,00 м)
Height 1 Right	(Значення за замовчуванням: 10,0 футів/3,00 м)
Height 2 Left	(Значення за замовчуванням: 10,0 футів/3,00 м)
Height 2 Right	(Значення за замовчуванням: 10,0 футів/3,00 м)
Surround Right	(Значення за замовчуванням: 10,0 футів/3,00 м)
Surr Back Right	(Значення за замовчуванням: 10,0 футів/3,00 м)
Surr Back Left	(Значення за замовчуванням: 10,0 футів/3,00 м)
Surround Left	(Значення за замовчуванням: 10,0 футів/3,00 м)
Subwoofer	(Значення за замовчуванням: 10,0 футів/3,00 м)

- Значення за замовчуванням залежать від регіону.
- Одиницю виміру відстані можна змінити, натиснувши кнопку MODE на пульті дистанційного керування. У разі використання одиниці виміру "футу" налаштування доступне з кроком 0,1 фута від 0,1 фута до 30,0 фута. У разі використання одиниці виміру "метр" налаштування доступне з кроком 0,03 м від 0,03 м до 9,00 м.

- Коли вимірювання виконуються за допомогою Dirac Live ( →[p168](#), [p172](#)), одиниці виміру відображаються як "мсек", і значення не може бути змінено.

(Height 1 Left, Height 1 Right, Height 2 Left, Height 2 Right, Surr Back Right, Surr Back Left):

- Залежно від використання динаміків ZONE, вибір цього параметра може бути неможливим.

## ■ Channel Level

Налаштуйте рівень гучності кожного динаміка.

⑨ Front Left	(Значення за замовчуванням: 0.0 дБ)
Center	(Значення за замовчуванням: 0.0 дБ)
Front Right	(Значення за замовчуванням: 0.0 дБ)
Height 1 Left	(Значення за замовчуванням: 0.0 дБ)
Height 1 Right	(Значення за замовчуванням: 0.0 дБ)
Height 2 Left	(Значення за замовчуванням: 0.0 дБ)
Height 2 Right	(Значення за замовчуванням: 0.0 дБ)
Surround Right	(Значення за замовчуванням: 0.0 дБ)
Surr Back Right	(Значення за замовчуванням: 0.0 дБ)
Surr Back Left	(Значення за замовчуванням: 0.0 дБ)
Surround Left	(Значення за замовчуванням: 0.0 дБ)
Subwoofer	(Значення за замовчуванням: 0.0 дБ)

Виберіть значення між "-12.0 дБ" і "+12.0 дБ" ("-15.0 дБ" і "+12.0 дБ" для сабвуфера) (з кроком 0.5 дБ). При кожній зміні значення видаватиметься тестовий сигнал. Виберіть потрібний рівень.

(Height 1 Left, Height 1 Right, Height 2 Left, Height 2 Right, Surr Back Right, Surr Back Left):

- Залежно від використання динаміків ZONE, вибір цього параметра може бути неможливим.



# Динамік

## ■ Dolby Enabled Speaker

Змініть налаштування динаміків з підтримкою Dolby.

- Цей параметр можна вибрати, коли " Configuration" - "Height 1 Speaker" / "Height 2 Speaker" встановлено на "Dolby Speaker".

### Ⓞ Відстань від стелі (Значення за замовчуванням: 6,0 футів/1,80 м)

Set the distance between the Dolby Enabled Speaker and the ceiling. Select between "0.1 ft"/"0.03 m" and "15.0 ft"/"4.50 m" ("0.1 ft"/"0.03 m" units).

- Одиниця виміру відстані ( ft/m) відображається з використанням одиниці виміру, вибраної для параметра " Distance" (Відстань).

### Ⓞ Reflex Optimizer (Значення за замовчуванням: Off)

Ви можете посилити ефект відбиття динаміків з підтримкою Dolby від стелі.

- Функція не діє, якщо вибрано режим прослуховування Pure Direct.
- Функція не діє, якщо увімкнено "Dirac Live"( →[p93](#))

Off	Коли ця функція не використовується
On	Коли використовується ця функція

## ■ Speaker Virtualizer

Функцію віртуалізатора динаміків можна вмикати та вимикати.

### Ⓞ Virtualizer Speaker (Значення за замовчуванням: On)

On	Можна вибрати режим прослуховування з ефектом віртуального динаміка, наприклад, F.S.Surround.
Off	Режим прослуховування з ефектом віртуального динаміка, наприклад, F.S.Surround, не можна вибрати.



## Налаштування звуку

### ■ Dual Mono/Mono

Змінити налаштування відтворення мультіплексного аудіо.

#### Ⓞ Dual Mono (Значення за замовчуванням: Main)

Установіть аудіоканал або мову для виведення під час відтворення мультіплексного аудіо або багатомовних трансляцій тощо.

- Для мультіплексного аудіотрансляції натискання кнопки **i** на пульті контролер відобразить «1+1» на дисплеї головного блоку.

Main	Тільки основний канал
Sub	Тільки підканал
Main / Sub	Основний і додатковий канали будуть виводитися одночасно.

#### Ⓞ Mono Input Channel (значення за замовчуванням: Left + Right)

Встановлення вхідного каналу під час відтворення аналогових або 2-канальних PCM-сигналів у режимі прослуховування Mono.

Left	Тільки лівий канал
Right	Тільки правий канал
Left + Right	Лівий і правий канали

### ■ Dolby

Зміна параметра входу сигналів Dolby.

#### Ⓞ Loudness Management (Значення за замовчуванням: On)

Під час відтворення Dolby TrueHD увімкніть функцію нормалізації діалогів, яка підтримує гучність діалогів на певному рівні. Зверніть увагу, що коли цей параметр вимкнено, функція Midnight, яка дає змогу насолоджуватися об'ємним звучанням на низьких рівнях гучності, під час відтворення Dolby Digital Plus/Dolby TrueHD залишається у стані "Вимкнено".

On	Коли використовується ця функція
Off	Коли ця функція не використовується

#### Ⓞ Center Spread (Значення за замовчуванням: Off)

Налаштування ширини фронтального звукового поля, що створюється під час відтворення в режимі прослуховування Dolby Audio - Surr.

- Залежно від налаштувань динаміка застосовується значення ""Off"".

On	Звукове поле поширюється ліворуч і праворуч.
Off	Звукове поле централізоване.



## Налаштування звуку

### ■ DTS/IMAX

Зміна параметра входу сигналів DTS.

#### ⑨ Dialog Control (Значення за замовчуванням: 0 дБ)

Ви можете збільшити гучність діалогової частини аудіо до 6 дБ з кроком в 1 дБ, щоб ви могли добре чути діалог в галасливій обстановці.

- Цей параметр не можна встановити для вмісту, відмінного від DTS:X.
- Залежно від вмісту цю функцію може бути не вибрано.

#### ⑨ IMAX Mode (Значення за замовчуванням: Auto)

Встановіть режим звуку IMAX.

Auto	Режим звуку IMAX застосовується автоматично, коли виявлено вміст IMAX.
On	У випадках, коли цей пристрій не може розпізнати вміст IMAX, ви можете застосувати режим звуку IMAX, встановивши для цього параметра значення "On".
Off	Вимкнути цю функцію

#### ⑨ IMAX User Setting (Значення за замовчуванням: Auto)

When playing IMAX content with the IMAX sound mode, select whether to automatically apply the speaker setting recommended by IMAX or to set it manually.

- Цей параметр не можна вибрати, якщо для параметра "IMAX Mode" встановлено значення "Off".

Auto	Використовувати налаштування динаміків, рекомендовані IMAX.
Manual	Щоб вручну встановити "Подача басів IMAX" і "Рівень вимкнення звуку IMAX LFE".

#### ⑨ IMAX Bass Feeding (Значення за замовчуванням: On)

Встановіть маршрут для басової складової аудіо.

- Цей параметр не можна вибрати, якщо для параметра "Налаштування користувача IMAX" встановлено значення "Авто".

On	Басовий компонент кожного каналу виводиться відповідно до налаштувань кросовера ( →p134).
Off	На вихід виводиться лише сигнал LFE.

#### ⑨ IMAX LFE Mute Level (Значення за замовчуванням: 0 дБ)

- Цей параметр не можна вибрати, якщо для параметра "Налаштування користувача IMAX" встановлено значення "Авто".

Ви можете налаштувати гучність для LFE, коли на вхід надходять сигнали IMAX. Виберіть "-∞ дБ" або значення між "0 дБ" і "-20 дБ".



## Налаштування звуку

## ■ Volume

Змініть налаштування гучності.

⑨ Mute Level (Значення за замовчуванням:  $-\infty$  дБ)

Встановіть рівень гучності, на який зменшується гучність прослуховування, коли увімкнено приглушення. Виберіть значення з " $-\infty$  дБ", "-40 дБ" і "-20 дБ".

## ⑨ Volume Limit (Значення за замовчуванням: Вимкнено)

Встановіть максимальне значення, щоб запобігти надмірній гучності. Виберіть значення від " Off", до "-32 dB" до "+17 dB".

## ⑨ Power On Level (Значення за замовчуванням: Last)

Встановіть рівень гучності при увімкненні живлення. Виберіть значення з діапазону " Last" ("Останній") (рівень гучності перед переходом у режим очікування), " $-\infty$  дБ" та "-81,5 дБ" до "+18,0 дБ".

- Ви не можете встановити більше значення, ніж " Volume Limit".

## ⑨ Headphone Level (Значення за замовчуванням: 0.0 дБ)

Налаштуйте рівень вихідного сигналу навушників. Виберіть значення від "-12.0 дБ" до "+12.0 дБ".



## Джерело

### ■ Input Volume Absorber

Відрегулюйте рівень гучності, якщо він відрізняється на різних пристроях, підключених до цього пристрою. Виберіть селектор входу, щоб виконати налаштування.

#### ⑨ Input Volume Absorber (Значення за замовчуванням: 0.0 дБ)

Виберіть значення між "-12.0 дБ" і "+12.0 дБ". Встановіть від'ємне значення, якщо гучність цільового пристрою більша за інші, і додатне - якщо менша. Щоб перевірити звук, увімкніть відтворення на підключеному пристрої.

- Ця функція не діє в зоні 2/зоні 3.

### ■ Name Edit

Встановіть просту назву для кожного входу. Встановлена назва з'явиться на дисплеї головного блока. Виберіть селектор входу, щоб виконати налаштування.

#### ⑨ Name Edit (Default Value: Input name)

1. Виділіть символ або символи за допомогою курсорів, а потім натисніть ENTER. Повторіть цю операцію, щоб ввести до 10 символів.
  - "A/a": Перемикає між великими та малими літерами. (Натискання кнопки MODE на пульті дистанційного керування також перемикає між верхнім і нижнім регістром)
  - "←" "→": Переміщення курсору у напрямку стрілки.
  - "⌫": Видаляє символ ліворуч від курсору.
  - "␣": Вводить пробіл.
  - Натискання кнопки CLEAR на пульті дистанційного керування видалить усі введені символи.
2. Після введення виберіть "OK" за допомогою курсорів і натисніть ENTER. Введене ім'я буде збережено.

Щоб відновити значення назви за замовчуванням, натисніть CLEAR на пульті дистанційного керування на екрані введення. Потім, поки нічого не введено, виберіть "OK" і натисніть ENTER.

- Щоб присвоїти ім'я попередньо встановленій радіостанції, натисніть TUNER на пульті дистанційного керування, виберіть AM (північноамериканські, австралійські та азійські моделі)/FM і виберіть номер попередньо встановленої станції. (Попередньо встановлені назви не можна присвоювати станціям DAB (європейські моделі))
- Цей параметр не можна встановити, якщо вибрано вхід "NET", "USB" або "BLUETOOTH".



## Джерело

### ■ Вибір аудіо

Вибір пріоритету для вибору входу, коли до одного селектора входу підключено декілька джерел звуку, наприклад, підключення до гнізда "BD/DVD" HDMI IN та гнізда "BD/DVD" AUDIO IN. Налаштування можна встановити окремо для кожної кнопки селектора входу. Виберіть селектор входу для налаштування. Зверніть увагу, що існують деякі значення за замовчуванням, які ви не можете змінити.

#### Ⓞ BD/DVD (Значення за замовчуванням: HDMI)

- GAME** (Значення за замовчуванням: HDMI)
- CBL/SAT** (Значення за замовчуванням: HDMI)
- STRM BOX** (Значення за замовчуванням: HDMI)
- AUX** (Значення за замовчуванням: HDMI)
- CD** (Значення за замовчуванням: COAXIAL)
- TV** (Значення за замовчуванням: OPTICAL)
- PHONO** (Значення за замовчуванням: Analog)

ARC	При наданні пріоритету вхідному сигналу з ARC-сумісного телевізора. <ul style="list-style-type: none"> <li>• - Цей пункт можна вибрати лише тоді, коли для параметра "Hardware" - "HDMI" - "Audio Return Channel (підтримується eARC)" встановлено значення "On", а також вибрано вхід "TV".</li> </ul>
HDMI	У разі надання пріоритету вхідному сигналу з роз'ємів HDMI IN <ul style="list-style-type: none"> <li>• - Цей пункт можна вибрати лише тоді, коли вхід, який потрібно налаштувати, призначено гнізду HDMI у параметрі "Input/Output Assign" - "HDMI Input".</li> </ul>
COAXIAL	При наданні пріоритету вхідному сигналу з роз'ємів DIGITAL AUDIO IN COAXIAL <ul style="list-style-type: none"> <li>• - Цей пункт можна вибрати лише тоді, коли вхід, який потрібно налаштувати, призначено на гніздо COAXIAL у параметрі "Input/Output Assign" - "Digital Audio Input".</li> </ul>
OPTICAL	При наданні пріоритету вхідному сигналу з ЦИФРОВОГО АУДІО в ОПТИЧНИХ гніздах <ul style="list-style-type: none"> <li>• - Цей пункт можна вибрати лише тоді, коли вхід, який потрібно налаштувати, призначено на гніздо OPTICAL у налаштуванні "Input/Output Assignment" - "Digital Audio Input".</li> </ul>

Analog	При наданні пріоритету вхідному сигналу з гнізд AUDIO IN <ul style="list-style-type: none"> <li>• Цей пункт можна вибрати лише тоді, коли вхід, який потрібно налаштувати, призначено гнізду AUDIO IN у параметрі "Input/Output Assignment" - "Analog Audio Input".</li> </ul>
--------	--

#### Ⓞ Fixed PCM (Значення за замовчуванням: Вимкнено)

Виберіть, чи потрібно фіксувати вхідні сигнали у форматі PCM (крім багатоканального PCM), коли ви вибрали "HDMI", "COAXIAL" або "OPTICAL" у параметрі "Audio Select". Встановіть для цього пункту значення ""On"", якщо при відтворенні джерел PCM виникають шуми або обриви на початку доріжки. Зазвичай виберіть "Off".

- Щоразу після зміни параметра "Audio Select" його значення відновлюється до "Off".
- Налаштування не можна змінити, якщо вибрано вхід "TUNER", "NET", "USB" або "BLUETOOTH".



## Апаратне забезпечення

### ■ HDMI

Змініть налаштування функції HDMI.

#### ⓄHDMI CEC(Значення за замовчуванням: On)

Встановлення значення " On" увімкне перемикач вибору входу та інші функції перемикача з підключеним до HDMI пристроєм, сумісним з CEC. Після зміни цього параметра вимкніть і знову увімкніть живлення всіх під'єднаних пристроїв.

- Залежно від використовуваного телевізора, на телевізорі може знадобитися налаштування з'єднання.
- Ця функція діє лише тоді, коли пристрій підключено до гнізд HDMI OUT MAIN.
- Якщо встановити значення " On" і закрити екран керування, на дисплеї головного пристрою відобразиться назва підключеного CEC-сумісного пристрою та напис "CEC On".
- Коли цю функцію встановлено на " On", енергоспоживання в режимі очікування збільшується, однак збільшення енергоспоживання мінімізується завдяки автоматичному переходу в режим HYBRID STANDBY, в якому працюють лише основні ланцюги.
- Якщо за допомогою регулятора MASTER VOLUME на головному блоці, коли для цього параметра встановлено значення "On" і звук виводиться з динаміків телевізора, звук також буде виводитися з динаміків, підключених до цього пристрою. Щоб виводити звук лише з одного з них, змініть налаштування цього пристрою або телевізора, або зменшіть гучність цього пристрою.
- Якщо спостерігається ненормальна поведінка, коли для цього параметра встановлено значення " On", встановіть значення " Off".
- Якщо підключений пристрій не сумісний з CEC, або якщо ви не впевнені, що він сумісний, встановіть значення " Off".

On	Коли використовується ця функція
Off	Коли ця функція не використовується

#### ⓄHDMI Standby Through (Значення за замовчуванням: Авто (Еко))

Якщо для цього параметра встановлено значення, відмінне від "Вимк.", ви можете відтворювати відео та аудіо з плеєра, підключеного через HDMI, на телевізорі, навіть якщо пристрій перебуває в режимі очікування. Крім того, якщо для параметра "HDMI CEC" встановлено значення " On", можна вибрати лише "Auto" та "Auto (Eco)". Якщо ви виберете щось інше, встановіть для параметра "HDMI CEC" значення " Off".

- Якщо для цієї функції встановлено значення, відмінне від " Off", енергоспоживання в режимі очікування збільшується, проте збільшення енергоспоживання мінімізується завдяки автоматичному переходу в режим HYBRID STANDBY, в якому працюють лише основні ланцюги.
- Для відтворення на телевізорі програвача, не сумісного з CEC, увімкніть пристрій і переключіть вхід.
- При використанні телевізора, сумісного з CEC, ви можете зменшити енергоспоживання в режимі очікування, вибравши " Auto (Eco)".

Off	Коли ця функція не використовується
BD/DVD, GAME, CBL/SAT, STRM BOX, HDMI 5, HDMI 6, AUX	Наприклад, якщо вибрати "BD/DVD", ви зможете відтворювати обладнання, підключене до гнізда "BD/ DVD" на телевізорі, навіть якщо пристрій перебуває в режимі очікування. Виберіть це налаштування, якщо ви вирішили, який програвач використовувати з цією функцією.
Last	Ви можете відтворювати на телевізорі відео та аудіо з вибраного входу безпосередньо перед переходом пристрою в режим очікування.
Auto, Auto (Eco)	Виберіть одне з цих налаштувань, якщо ви підключили обладнання, яке відповідає стандарту CEC. Ви можете відтворювати відео та аудіо з входу, вибраного на телевізорі, незалежно від того, який вхід було вибрано безпосередньо перед переведенням пристрою в режим очікування, за допомогою функції CEC link.



## Апаратне забезпечення

### ⑨ Audio TV Out (Значення за замовчуванням: Auto)

Коли цей пристрій увімкнено, ви можете насолоджуватися звуком через динаміки телевізора.

- Цей параметр фіксується на "Авто", якщо для параметра "Призначення входу/виходу" - "TV Out/OSD" - "HDMI Out" або "HDMI" - "HDMI Out" у розділі "Налаштування AV" встановлено значення "MAIN" або "MAIN+SUB", а для параметра "HDMI CEC" встановлено значення "On".
- Якщо ви змінюєте це налаштування, встановіть для параметра "HDMI CEC" значення " Off".

Режим прослуховування не можна змінити, якщо для параметра "Аудіовихід TV" встановлено значення "Увімкнено" і звук виводиться з телевізора.

- Залежно від телевізора або вхідного сигналу підключеного пристрою, звук може не виводитися з телевізора, навіть якщо для цього параметра встановлено значення " On". У такому випадку звук буде виводитися через динаміки пристрою.

- Звук виводиться з цього пристрою, якщо ви використовуєте регулятор MASTER VOLUME на цьому пристрої, коли звук, що надходить на цей пристрій, виводиться з динаміків телевізора. Якщо ви не бажаєте виводити звук, змініть налаштування цього пристрою або телевізора, або зменшіть гучність цього пристрою.

On	Коли використовується ця функція
Off	Коли ця функція не використовується
Auto	Якщо для параметра "HDMI Out" встановлено значення "MAIN" або "MAIN+SUB", а для параметра "HDMI CEC" - " On", буде встановлено значення "Auto". Якщо встановлено значення " Auto", коли звук виводиться з динаміків телевізора, звук не виводиться з динаміків цього пристрою, а коли звук виводиться з динаміків цього пристрою, звук не виводиться з динаміків телевізора. <ul style="list-style-type: none"> <li>• Якщо на телевізорі вимкнено HDMI CEC, звук може виводитися як з динаміків телевізора, так і з динаміків цього пристрою.</li> </ul>

### ⑨ Audio Return Channel (Підтримується eARC) (Значення за замовчуванням: On)

Ви можете насолоджуватися звуком підключеного через HDMI ARC-сумісного телевізора або eARC-сумісного телевізора через динаміки, підключені до пристрою.

On	Під час прослуховування звуку телевізора через динаміки, підключені до пристрою
Off	Якщо функція ARC або eARC не використовується

### ⑨ Auto Delay (Значення за замовчуванням: On)

Автоматично виправляє десинхронізацію між відео- та аудіосигналами на основі інформації від телевізора з підтримкою HDMI Lip-Sync.

On	При увімкненні функції автоматичної корекції
Off	Якщо не використовувати функцію автоматичної корекції



## Апаратне забезпечення

### ■ Керування живленням

Змініть налаштування функції енергозбереження.

#### Ⓞ Таймер сну (Значення за замовчуванням: Off)

30 minutes, 60 minutes, 90 minutes	Ви можете дозволити пристрою автоматично переходити в режим очікування, коли спливає вказаний час. Виберіть значення з "30 хвилин", "60 хвилин" та "90 хвилин".
Off	Не перемикає пристрій у режим очікування автоматично.

#### Ⓞ Автоматичний режим очікування (Значення за замовчуванням: On/Off)

Цей параметр дозволяє пристрою автоматично переходити в режим очікування через 20 хвилин бездіяльності за відсутності вхідного відео- або аудіовідеосигналу. (Якщо увімкнено " USB Power Out у режимі очікування" або "Network Standby", пристрій переходить у режим ГІБРИДНОГО РЕЖИМУ ОЧІКУВАННЯ, який мінімізує збільшення енергоспоживання).

- Значення за замовчуванням залежать від регіону.

On	<p>Пристрій автоматично перейде в режим очікування (загориться індикатор "AUTO STBY").</p> <ul style="list-style-type: none"> <li>- За 30 секунд до переходу в режим очікування на дисплеї основного блока та екрані телевізора відображається напис "Auto Standby".</li> <li>- "Автовідкладення" не працює, коли активна Зона 2/Зона 3.</li> </ul>
Off	Пристрій не переходить у режим очікування автоматично.

#### Ⓞ Автоматичний режим очікування в режимі очікування через HDMI (Значення за замовчуванням: On/Off)

Увімкніть або вимкніть " Auto Standby", коли "HDMI Standby Through" увімкнено.

- Значення за замовчуванням залежать від регіону.

On	<p>Налаштування буде увімкнено.</p> <ul style="list-style-type: none"> <li>• Цей параметр не можна встановити на " On", якщо для параметрів "Auto Standby" і "HDMI Standby Through" встановлено значення "Off".</li> </ul>
Off	Налаштування буде вимкнено.

#### Ⓞ Вимкнення живлення USB у режимі очікування (значення за замовчуванням: Off)

Пристрої, підключені до порту USB (5 В/1 А) на задній панелі пристрою, можуть живитися електроенергією, навіть коли цей пристрій перебуває в режимі очікування, якщо ця функція увімкнена.

- Подача живлення на USB-пристрої в режимі очікування не підтримується для порту USB на передній панелі.
- Якщо цю функцію увімкнено, енергоспоживання в режимі очікування зростає, проте збільшення енергоспоживання зводиться до мінімуму шляхом автоматичного переходу в режим HYBRID STANDBY, в якому працюють лише основні ланцюги.



## Апаратне забезпечення

### ⑨ Мережевий режим очікування (Значення за замовчуванням: On)

Коли цю функцію встановлено на "On", мережева функція працює навіть у стані очікування, і ви можете увімкнути живлення пристрою через мережу за допомогою програми, наприклад, Pioneer Remote App, яка може керувати цим пристроєм.

- Коли ця функція встановлена на " On ", енергоспоживання в режимі очікування збільшується, однак, збільшення енергоспоживання зводиться до мінімуму шляхом автоматичного переходу в режим HYBRID STANDBY, в якому працюють лише основні ланцюги. Зверніть увагу, що навіть якщо для цієї функції встановлено значення " Off", коли будь-який з роз'ємів HDMI CEC ( [p142](#)), HDMI Standby Through ( [→p142](#)), USB Power Out at Standby ( [p144](#)) and Bluetooth Wakeup ( [→p145](#)) увімкнено, ця функція буде у стані " On" незалежно від налаштувань.
- Якщо з'єднання з мережею втрачено, функцію " Network Standby" може бути вимкнено для зменшення енергоспоживання. У такому випадку увімкніть пристрій за допомогою кнопки живлення на пульті дистанційного керування або основному блоці

### ⑩ Пробудження Bluetooth (Значення за замовчуванням: Off)

Ця функція виводить пристрій з режиму очікування шляхом підключення пристрою з підтримкою BLUETOOTH. Ця функція діє, якщо для параметра "Bluetooth" - " Bluetooth Receiver" встановлено значення " On".

On	<p>Коли використовується ця функція</p> <ul style="list-style-type: none"> <li>• Коли ця функція встановлена на "On", енергоспоживання в режимі очікування збільшується, однак збільшення енергоспоживання мінімізується завдяки автоматичному переходу в режим HYBRID STANDBY, в якому працюють тільки основні ланцюги.</li> </ul>
Off	<p>Коли ця функція не використовується</p> <ul style="list-style-type: none"> <li>- Цей параметр фіксується на " Off", якщо для "Network/Bluetooth" - "Bluetooth" - "Bluetooth Receiver" - "Bluetooth Receiver" встановлено на "Off".</li> <li>- Цей параметр також фіксується на ""Off"", якщо для параметра "Network/Bluetooth" - "Bluetooth" - "Bluetooth Receiver" - "Auto Input Change" встановлено значення ""Off"".</li> </ul>

- Зачекайте деякий час, якщо не вдається вибрати " Network Standby" або "Bluetooth Wakeup". Їх можна вибрати, коли увімкнено функцію мережі.



## Апаратне забезпечення

### ■ 12V Trigger A

Встановлюється при виведенні сигналу керування (максимум 12 В/100 мА) через гніздо 12 В TRIGGER OUT A. Для кожного селектора входів можна встановити різні налаштування. Ви можете увімкнути роботу по лінії живлення, коли підключаєте пристрій та зовнішні пристрої, обладнані вхідним гніздом 12 В тригера.

- ⑨ **BD/DVD** (Значення за замовчуванням: Off)
- GAME** (Значення за замовчуванням: Off)
- CBL/SAT** (Значення за замовчуванням: Off)
- STRM BOX** (Значення за замовчуванням: Off)
- HDMI 5** (Значення за замовчуванням: Off)
- HDMI 6** (Значення за замовчуванням: Off)
- AUX** (Значення за замовчуванням: Off)
- CD** (Значення за замовчуванням: Off)
- TV** (Значення за замовчуванням: Off)
- PHONO** (Значення за замовчуванням: Off)
- TUNER** (Значення за замовчуванням: Off)
- NET** (Значення за замовчуванням: Off)
- USB Front** (Значення за замовчуванням: Off)
- USB Rear** (Значення за замовчуванням: Off)
- BLUETOOTH** (Значення за замовчуванням: Off)

Встановіть для кожного входу значення тригерного виходу 12 В.

Off	Коли сигнал керування не виводиться
Main	При керуванні живленням зовнішніх пристроїв, прив'язаних до вибору входу в головному приміщенні
Zone 2	Під час керування живленням зовнішніх пристроїв, пов'язаних з вибором входу в ЗОНІ 2 <ul style="list-style-type: none"> <li>• "Зону 2" не можна вибрати, якщо вхід "HDMI 5", "HDMI 6" або "AUX".</li> </ul>
Zone 3	Під час керування живленням зовнішніх пристроїв, пов'язаних з вибором входу в ЗОНІ 3 <ul style="list-style-type: none"> <li>• "Зону 3" не можна вибрати, якщо вхід "HDMI 5", "HDMI 6" або "AUX".</li> </ul>

### ■ 12V Trigger B

Встановлюється під час виведення сигналу керування (максимум 12 В/25 мА) через гніздо 12 В TRIGGER OUT B. Для кожного селектора входів можна встановити різні налаштування. Ви можете увімкнути роботу по лінії живлення, коли підключаєте пристрій і зовнішні пристрої, обладнані вхідним гніздом 12 В тригера.

- ⑨ **BD/DVD** (Значення за замовчуванням: Off)
- GAME** (Значення за замовчуванням: Off)
- CBL/SAT** (Значення за замовчуванням: Off)
- STRM BOX** (Значення за замовчуванням: Off)
- HDMI 5** (Значення за замовчуванням: Off)
- HDMI 6** (Значення за замовчуванням: Off)
- AUX** (Значення за замовчуванням: Off)
- CD** (Значення за замовчуванням: Off)
- TV** (Значення за замовчуванням: Off)
- PHONO** (Значення за замовчуванням: Off)
- TUNER** (Значення за замовчуванням: Off)
- NET** (Значення за замовчуванням: Off)
- USB Front** (Значення за замовчуванням: Off)
- USB Rear** (Значення за замовчуванням: Off)
- BLUETOOTH** (Значення за замовчуванням: Off)

Встановіть для кожного входу значення тригерного виходу 12 В.

Off	Коли сигнал керування не виводиться
Main	При керуванні живленням зовнішніх пристроїв, прив'язаних до вибору входу в головному приміщенні
Zone 2	Під час керування живленням зовнішніх пристроїв, пов'язаних з вибором входу в ЗОНІ 2 <ul style="list-style-type: none"> <li>• "Зону 2" не можна вибрати, якщо вхід "HDMI 5", "HDMI 6" або "AUX".</li> </ul>
Zone 3	Під час керування живленням зовнішніх пристроїв, пов'язаних з вибором входу в ЗОНІ 3 <ul style="list-style-type: none"> <li>• "Зону 3" не можна вибрати, якщо вхід "HDMI 5", "HDMI 6" або "AUX".</li> </ul>



## Апаратне забезпечення

### ■ Працює з SONOS

Змініть налаштування для з'єднання з Sonos Connect.

#### (SONOS-1/SONOS-2/SONOS-3)

##### ⑨ Перемикач входів (Значення за замовчуванням: Off)

Виберіть селектор входу, до якого підключено Sonos Connect.

- Вибір " Off" вимикає функцію блокування з Sonos.

##### ⑨ Підключений пристрій (Значення за замовчуванням)

Відображає пристрій Sonos Connect, підключений до тієї ж мережі, що й мережа цього пристрою. Натисніть кнопку ENTER, щоб вибрати підключений Sonos Connect.

- Пристрої (наприклад, Play:3 без вихідного роз'єму), відмінні від Sonos Connect, також відображаються у списку пристроїв і можуть бути вибрані.

у цьому випадку, коли починається відтворення на стороні Sonos, вхід перемикається, проте аудіо не виводиться. Виберіть назву кімнати, до якої підключено Sonos Connect.

- На екрані списку пристроїв Sonos може відображатися до 32 пристроїв. Якщо ви не можете знайти пристрій Sonos Connect, який потрібно заблокувати, поверніться до попереднього екрана, вимкніть пристрій, який не потрібно заблокувати, і спробуйте ще раз.

- Щоб скористатися цією функцією, попередньо встановіть значення "Input Selector".

##### ⑨ Вихідна зона (Значення за замовчуванням: Main)

Виберіть зону, в якій ви хочете слухати музику.

- Щоб скористатися цією функцією, попередньо встановіть "Селектор входу".

Main	Виводить звук тільки в основну кімнату (де знаходиться цей пристрій).
Zone 2	Виводить звук тільки в окрему кімнату (ZONE 2).
Main/Zone 2	Виводить звук як в основну кімнату, так і в окрему кімнату (ZONE 2).
Zone 3	Виводить звук тільки в окрему кімнату (ZONE 3).
Main/Zone 3	Виводить звук як в основну кімнату, так і в окрему кімнату (ZONE 3).
Zone 2/Zone 3	Виводить звук в обидві окремі кімнати (ZONE 2 і ZONE 3).
Main/Zone 2/ Zone 3	Виводить звук в основну кімнату і обидві окремі кімнати (ZONE 2 і ZONE 3).

##### ⑨ Попередньо встановлена гучність (Значення за замовчуванням: Main = Last / Zone 2 = Last / Zone 3 = Last)

Ви можете заздалегідь встановити гучність для відтворення Sonos Connect. Ви можете встановити гучність для основної кімнати (де знаходиться цей пристрій) та окремої кімнати (ZONE 2 або ZONE 3) відповідно. Виберіть значення від "Останній" (рівень гучності перед переходом у режим очікування), "-∞ дБ" і "-81,5 дБ" до "+18,0 дБ".

- Щоб скористатися цією функцією, попередньо встановіть "Селектор входу".



## Multi Zone

### ■ Zone 2

Змініть налаштування для зони 2.

#### ⑨ Вихідний рівень (Значення за замовчуванням: Fixed)

Виберіть, чи потрібно регулювати гучність на вбудованому підсилювачі в окремій кімнаті або на цьому пристрої під час виведення в окрему кімнату (Зона 2).

Fixed	Для налаштування на вбудованому підсилювачі в окремій кімнаті
Variable	Щоб налаштувати на цьому пристрої

#### ⑨ Межа гучності (Значення за замовчуванням: Вимкнено)

Встановіть максимальне значення для зони 2, щоб уникнути занадто високої гучності. Виберіть " Off" або значення між "-32 dB" і "+17 dB".

#### ⑨ Power On Level (Значення за замовчуванням: Last)

Встановіть рівень гучності зони 2, коли цей пристрій увімкнено. Виберіть значення від "Останній" (рівень гучності, коли пристрій було вимкнено), "-∞ дБ", "-81,5 дБ" до "+18,0 дБ".

- Ви не можете встановити більше значення, ніж "Межа гучності".

#### ⑨ Bass (Значення за замовчуванням: 0 дБ)

Відрегулюйте гучність низьких частот для зони 2. Виберіть значення від "-10 дБ" до "+10 дБ".

#### ⑨ Treble (Значення за замовчуванням: 0 дБ)

Налаштуйте гучність високих частот для зони 2. Виберіть значення від "-10 дБ" до "+10 дБ".

#### ⑨ Balance (Default Value: 0)

Налаштуйте лівий-правий баланс для зони 2. Виберіть значення від "L + 10" до "R + 10".

#### ⑨ Sound Check

Виведіть тестові тони в ZONE 2, щоб насолоджуватися звуком в окремій кімнаті (ZONE 2) на додаток до основної кімнати. Натисніть ENTER, коли на екрані з'явиться напис "Start". Керуйте, дотримуючись вказівок на екрані.



## Multi Zone

### ■ Zone 3

Змініть налаштування для зони 3.

#### ⑨ Вихідний рівень (Значення за замовчуванням: Fixed)

Виберіть, чи потрібно регулювати гучність на вбудованому підсилювачі в окремій кімнаті або на цьому пристрої під час виведення в окрему кімнату (Зона 3).

Fixed	Для налаштування на вбудованому підсилювачі в окремій кімнаті
Variable	Щоб налаштувати на цьому пристрої <ul style="list-style-type: none"> <li>• Коли "Speaker" - "Configuration" - "Zone Speaker" встановлено на "Zone 2/Zone 3", цей параметр фіксується як "Variable" (Змінний).</li> </ul>

#### ⑨ Обмеження гучності (Значення за замовчуванням: Off)

Встановіть максимальне значення для зони 3, щоб уникнути занадто високої гучності. Виберіть "Off" або значення між "-32 dB" і "+17 dB".

#### ⑨ Power On Level (Значення за замовчуванням: Last (Останній))

Встановіть рівень гучності зони 3, коли цей пристрій увімкнено. Виберіть значення від "Last" (рівень гучності, коли пристрій було вимкнено), "-∞ dB" та "-81.5 dB" до "+18.0 dB".

- - Ви не можете встановити більше значення, ніж "Межа гучності".

### ■ Remote Play Zone

Змініть налаштування для віддаленого відтворення.

#### ⑨ Remote Play Zone (Значення за замовчуванням: Авто)

При відтворенні через AirPlay або Spotify Connect, або при використанні функції Music Server для віддаленого відтворення з комп'ютера, ви можете встановити, чи відтворювати в основній кімнаті (де знаходиться цей пристрій) або в окремій кімнаті (ZONE 2 або ZONE 3).

Auto	Якщо вхід основної кімнати - NET, музика відтворюється в основній кімнаті. Якщо вхід окремої кімнати - NET, а вхід основної кімнати - інший, ніж NET, музика відтворюється в окремій кімнаті.
Main, Zone 2, Zone 3	Виберіть, щоб обмежити ігрову зону певною кімнатою. Наприклад, якщо ви граєте лише в окремій кімнаті, виберіть "Зона 2" або "Зона 3".

- Ця функція може не працювати, якщо відтворення вже триває з тією самою мережевою функцією.



## Різне

### ■ Тюнер

Змініть налаштування для Tuner.

#### ⑨ Крок частоти AM/FM (північноамериканські моделі) (Значення за замовчуванням: 10 kHz / 0.2 MHz)

Виберіть крок частоти відповідно до вашої місцевості. Виберіть "10 кГц/0,2 МГц" або "9 кГц/0,05 МГц".

- Коли цей параметр змінюється, всі попередні налаштування радіо видаляються.

#### ⑨ Крок частоти AM (австралійські та азіатські моделі) (Значення за замовчуванням: 9 кГц)

Виберіть крок частоти відповідно до вашої місцевості. Виберіть "10 кГц" або "9 кГц".

- Коли цей параметр змінюється, всі попередні налаштування радіо видаляються.

#### ⑨ Рівень пошуку FM (європейські моделі) (Значення за замовчуванням: Нормальний)

Якщо автоматичне налаштування регулярно зупиняється на FM-станціях зі слабким прийомом, коли вибрано "Normal", виберіть "Strong", щоб вибирати лише ті FM-станції, які мають сильний прийом.

#### ⑨ Автоматичне сканування DAB (європейські моделі) (Значення за замовчуванням)

Ви можете запускати автоматичне сканування, коли додаються нові DAB-станції або коли ви переїжджаєте.

#### ⑨ DAB DRC (європейські моделі) (Значення за замовчуванням: Off)

За допомогою параметра DRC (керування динамічним діапазоном) ви можете зменшити динамічний діапазон цифрового радіо DAB, щоб ви могли чути тихі ділянки навіть при прослуховуванні на низьких рівнях гучності - ідеально підходить для прослуховування радіо пізно вночі, коли ви не хочете нікого турбувати.

Off	DRC вимкнено.
Large	Значне зменшення динамічного діапазону
Small	Невелике зменшення динамічного діапазону

### ■ Віддалений ідентифікатор

Змініть ідентифікатор пульта дистанційного керування.

#### ⑨ Ідентифікатор віддаленого доступу (Значення за замовчуванням: 1)

Виберіть ідентифікатор для пульта дистанційного керування пристрою з "1", "2" та "3", щоб запобігти

перешкод між пристроєм та іншими компонентами Pioneer, встановленими у тій самій кімнаті. Після зміни ідентифікатора на основному блоці, змініть ідентифікатор на пульті дистанційного керування відповідно до наведеної нижче процедури. Утримуючи кнопку MODE натиснутою, натисніть і утримуйте наступні кнопки протягом приблизно 3 секунд.

- Щоб змінити ідентифікатор пульта дистанційного керування на "1": AUTO/DIRECT
- Щоб змінити ідентифікатор пульта дистанційного керування на "2": SURR
- Щоб змінити ідентифікатор пульта дистанційного керування на "3": STEREO



## Різне

### ■ Оновлення прошивки

Змініть налаштування для Оновлення прошивки.

⑨ **Повідомлення про оновлення (Значення за замовчуванням: Enable)**

Про доступність оновлення прошивки повідомляється через мережу.

Enable	Сповідати про оновлення
Disable	Не повідомляти про оновлення

⑨ **Version**

Відображається поточна версія прошивки.

⑨ **Оновлення через NET**

Натисніть ENTER, щоб вибрати оновлення прошивки через мережу.

- Цей параметр не можна вибрати, якщо у вас немає доступу до Інтернету або немає оновлюваної прошивки.

⑨ **Оновлення через USB**

Натисніть ENTER, щоб вибрати оновлення прошивки через USB.

- Цей параметр не можна вибрати, якщо USB-накопичувач не підключено або на ньому немає оновлюваної мікропрограми.
- Зачекайте деякий час, якщо "Оновлення прошивки" не вдається вибрати. Його можна вибрати, коли увімкнено функцію мережі.

### ■ Початкове налаштування

Зробіть початкове налаштування з меню налаштувань.

- Зачекайте деякий час, якщо "Початкове налаштування" не вдається вибрати. Його можна вибрати, коли активовано мережеву функцію.

### ■ Блокування.

Зabloкуйте меню налаштувань, щоб унеможливити зміну налаштувань.

⑨ **Параметр налаштування (Значення за замовчуванням: Unlocked)**

Зabloкуйте меню налаштувань, щоб унеможливити зміну налаштувань.

Locked	Меню заблоковано.
Unlocked	Меню розблоковано.

### ■ Factory Reset

Всі налаштування відновлюються до заводських значень за замовчуванням.

⑨ **Скидання до заводських налаштувань**

Всі налаштування буде відновлено до заводських значень за замовчуванням. Виберіть " Start ", а потім натисніть кнопку ENTER.

- Якщо виконати "Скидання до заводських налаштувань", ваші налаштування буде відновлено до значень за замовчуванням. Не забудьте заздалегідь записати вміст ваших налаштувань.



## Розширений MCACC



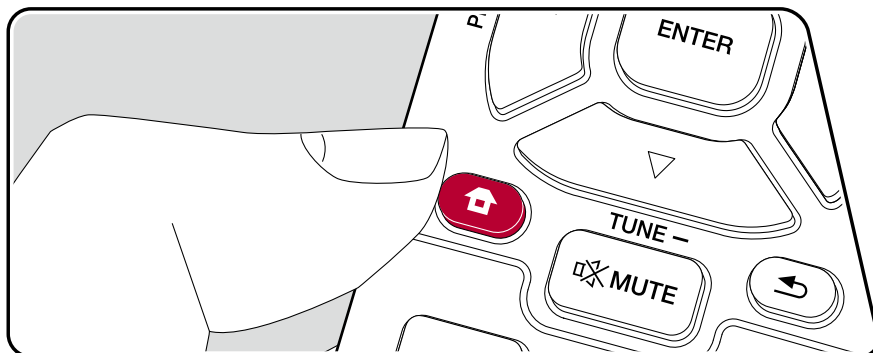

### Операції з меню







Налаштуйте динаміки автоматично або внесіть бажані зміни до еквалайзера. Ви також можете перевірити поточні значення для кожного параметра гучномовця.

Для виконання налаштувань використовуйте екранні меню, які з'являються на телевізорі. Натисніть  на пульті дистанційного керування, щоб відобразити головний екран, потім виберіть Advanced MCACC за допомогою курсорів на пульті дистанційного керування і натисніть ENTER.



Виберіть пункт курсором  /  /  /  кнопками пульта дистанційного керування та натисніть ENTER, щоб підтвердити вибір.

Використовуйте курсор  /  для зміни значень за замовчуванням.

- Щоб повернутися на попередній екран, натисніть .
- Щоб вийти з налаштувань, натисніть .
- Якщо виконано повне автоматичне калібрування MCACC, калібрування динаміків, виконане за допомогою Dirac Live ( [→p168, p172](#) ) вимкнено.
- Коли вимірювання виконуються за допомогою Dirac Live, не можна встановити "Ручний MCACC" та "Перевірка даних MCACC".



## Full Auto MCACC

Встановіть мікрофон для налаштування колонок, що входить до комплекту постачання, у місці прослуховування, виміряйте тестові тони, випромінювані колонками, після чого пристрій автоматично встановить оптимальний рівень гучності для кожної колонки, частоти кросовера і відстань від місця прослуховування. Це також зменшує ефект стоячої хвилі відповідно до середовища перегляду, автоматично налаштовує еквайзери для динаміків і дозволяє виправити спотворення, спричинені акустичним середовищем кімнати.

- Калібрування триває від 3 до 12 хвилин. Під час вимірювання динаміки видають тестовий сигнал на високій гучності, тому будьте уважні до навколишнього оточення. Під час вимірювання в кімнаті повинно бути якомога тихіше.
- Якщо ви підключаєте сабвуфер, перевірте його потужність і гучність. Встановіть гучність сабвуфера на більш ніж половину.
- Якщо живлення цього пристрою раптово вимикається, це означає, що дроти в кабелях динаміків торкнулися задньої панелі або інших дротів, і спрацювала схема захисту. Знову надійно скрутіть дроти і переконайтеся, що вони не стирчать з клем динаміків під час підключення.
- Якщо було виконано повне автоматичне калібрування MCACC, калібрування динаміка, виконане за допомогою Dirac Live (→[p168](#), [p172](#)) вимкнено.

1. Виберіть конфігурацію підключеного динаміка.



Зверніть увагу, що зображення на екрані змінюється щоразу, коли ви вибираєте кількість каналів у розділі "Канали динаміків".

2. Встановіть мікрофон для налаштування динаміка, що входить до комплекту постачання, у місці прослуховування та підключіть його до гнізда SETUP MIC на основному блоці.

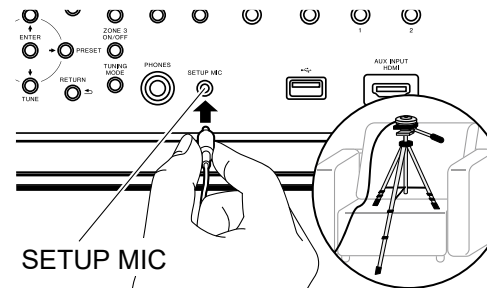

Розміщуючи мікрофон для налаштування гучномовця на штативі, дивіться на ілюстрацію.

3. Переконайтеся, що з сабвуфера виводиться тестовий сигнал, і натисніть ENTER.

4. Натисніть ENTER. Після цього тестові сигнали будуть виводитися з кожного динаміка, а підключені динаміки та шум у навколишньому середовищі буде автоматично виміряно.

5. На екрані з'являється результат вимірювань на кроці 4. Якщо результат виявлення динаміка не викликає проблем, виберіть "Далі" і натисніть ENTER, щоб знову вивести тестовий сигнал для автоматичного встановлення оптимальних налаштувань, таких як рівень гучності, частота кросовера і т.д. (Тестовий сигнал автоматично видається, коли минає 10 секунд без будь-яких дій).

- Якщо з'являється повідомлення про помилку або не вдається виявити підключені динаміки, виконайте повторне вимірювання, вибравши "Повторити" і натиснувши ENTER.

- Якщо проблему не вдається вирішити шляхом повторного вимірювання, перевірте, чи правильно під'єднано динаміки. Якщо виникли проблеми з підключенням динаміків, виконайте підключення після від'єднання кабелю живлення.

6. Після завершення вимірювання можна виконати вимірювання у 8 додаткових точках прослуховування. Щоб виконати вимірювання, виберіть "Next" і натисніть ENTER, а потім дотримуйтесь інструкцій. Щоб не виконувати вимірювання, виберіть "Finish (Обчислити)" і натисніть ENTER.

- Після визначення кожної позиції прослуховування виберіть "Finish (Обчислити)" і натисніть ENTER, щоб завершити процес визначення.

7. Від'єднайте мікрофон для налаштування динаміка.



## Посібник MCACC

### ■ Налаштування еквайзера

Під час прослуховування тестових звуків ви можете регулювати вихідну гучність діапазону кожного підключеного динаміка за власним бажанням. Ви можете регулювати гучність різних звукових діапазонів для кожного з динаміків. Ви можете вибрати до 4 діапазонів для сабвуфера і 9 діапазонів для всіх інших динаміків. Якщо загальний баланс гучності змінюється під час регулювання гучності кожної частоти, ви можете переналаштувати баланс у розділі "Trim".

- ⑨ **Front Left** (Значення за замовчуванням: 0.0 дБ)
- Center** (Значення за замовчуванням: 0.0 дБ)
- Front Right** (Значення за замовчуванням: 0.0 дБ)
- Height 1 Left** (Значення за замовчуванням: 0.0 дБ)
- Height 1 Right** (Значення за замовчуванням: 0.0 дБ)
- Height 2 Left** (Значення за замовчуванням: 0.0 дБ)
- Height 2 Right** (Значення за замовчуванням: 0.0 дБ)
- Surround Right** (Значення за замовчуванням: 0.0 дБ)
- Surr Back Right** (Значення за замовчуванням: 0.0 дБ)
- Surr Back Left** (Значення за замовчуванням: 0.0 дБ)
- Surround Left** (Значення за замовчуванням: 0.0 дБ)
- Subwoofer** (Значення за замовчуванням: 0.0 дБ)

- Результат може відрізнятися від очікуваного залежно від джерела вхідного сигналу та налаштувань режиму прослуховування.

#### Спереду ліворуч, спереду праворуч:

Після вибору частоти динаміка між "63 Гц" і "16 кГц" курсорами ◀ / ▶, відрегулюйте гучність цієї частоти між "-12,0 дБ" і "+12,0 дБ" за допомогою ▲ / ▼. Щоб відрегулювати загальний баланс гучності за допомогою "Trim", виберіть "Trim" кнопками ◀ / ▶, і за допомогою ▲ / ▼ відрегулюйте гучність.

- - Якщо під час налаштування з'являється повідомлення "OVER!", це означає, що гучність частотного діапазону або іншого частотного діапазону занадто висока, тому зменшуйте гучність частотних діапазонів, доки повідомлення не зникне.
  - "63 Гц" можна вибрати лише тоді, коли для цього динаміка встановлено значення "Large" в "System Setup" - "Speaker" - "Crossover".

#### Центр, Об'ємний правий, Об'ємний лівий:

Після вибору частоти динаміка між "63 Гц" і "16 кГц" курсорами ◀ / ▶ відрегулюйте гучність цієї частоти між "-12,0 дБ" і "+12,0 дБ" за допомогою ▲ / ▼. Щоб відрегулювати загальний баланс гучності за допомогою "Trim", виберіть "Trim" кнопками ◀ / ▶, і за допомогою ▲ / ▼ відрегулюйте гучність.

- Якщо під час налаштування з'являється повідомлення "OVER!", це означає, що гучність частотного діапазону або іншого частотного діапазону занадто висока, тому зменшуйте гучність частотних діапазонів, доки повідомлення не зникне.
  - "63 Гц" можна вибрати лише тоді, коли для цього динаміка встановлено значення "Large" в "System Setup" - "Speaker" - "Crossover".
  - Якщо пункт не вдається вибрати, хоча підключення виконано правильно, перевірте що налаштування в "System Setup" - "Speaker" - "Configuration" - "Speaker Channels" відповідають кількості підключених каналів.



## Посібник МСАСС

**Height 1 Left, Height 1 Right, Height 2 Left, Height 2 Right, Surr Back Right, Surr Back Left:**

Після вибору частоти динаміка між "63 Гц" і "16 кГц" курсорами ◀ / ▶, відрегулюйте гучність цієї частоти між "-12.0 дБ" і "+12.0 дБ" за допомогою ▲ / ▼. Щоб відрегулювати загальний баланс гучності за допомогою "Trim", виберіть "Trim" кнопками ◀ / ▶, і за допомогою ▲ / ▼ відрегулюйте гучність.

- Якщо під час налаштування з'являється повідомлення "OVER!", це означає, що гучність частотного діапазону або іншого частотного діапазону занадто висока, тому зменшуйте гучність частотних діапазонів, доки повідомлення не зникне.

- "63 Гц" можна вибрати лише тоді, коли для цього динаміка встановлено значення "Large" в "Налаштування системи" - "Динамік" - "Кросовер".

- Залежно від використання динаміків ZONE, вибір цього параметра може бути неможливим.

- Якщо пункт не вдається вибрати, хоча підключення виконано правильно, перевірте

що налаштування в "System Setup" - "Speaker" - "Configuration" - "Speaker Channels" відповідають кількості підключених каналів.

**Subwoofer:**

Після вибору частоти динаміка між "31 Гц" і "250 Гц" курсорами ◀ / ▶, відрегулюйте гучність цієї частоти між "-12,0 дБ" і "+12,0 дБ" за допомогою ▲ / ▼. Щоб відрегулювати загальний баланс гучності за допомогою "Trim", виберіть "Trim" кнопками ◀ / ▶, і за допомогою ▲ / ▼ відрегулюйте гучність.

Якщо під час налаштування відображається "OVER!", це означає, що гучність частотного діапазону або іншого частотного діапазону занадто висока, тому зменшуйте гучність частотних діапазонів, доки повідомлення не зникне.

- Цей параметр не можна вибрати, якщо для параметра "System Setup" - "Speaker" - "Конфігурація" - "Сабвуфер" встановлено значення "No".



## Перевірка даних MCACC

Ви можете перевірити кількість підключених каналів динаміків, а також вміст і значення, встановлені для кожного з параметрів динаміків.

### ■ Налаштування динаміка

Ви можете перевірити кількість підключених каналів гучномовців, а також великі та малі налаштування для відтворення низьких частот для кожного з гучномовців.

### ■ Рівень каналу

Ви можете перевірити налаштування вихідного рівня для кожного з динаміків.

### ■ Відстань до динаміка

Ви можете перевірити відстань від кожного динаміка до місця прослуховування.

### ■ Еквалайзер акустичного калібрування

Ви можете перевірити калібрувальні значення для частотних характеристик кожного динаміка, які було встановлено в "Manual MCACC".



## Мережа / Bluetooth



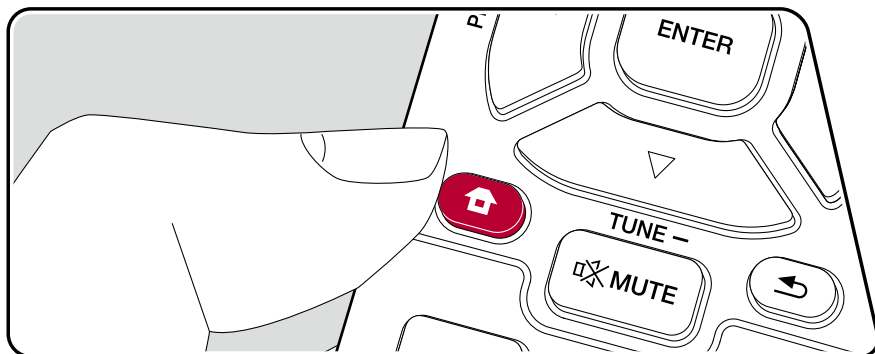



## Операції з меню





Виконайте налаштування, пов'язані з мережевими з'єднаннями та BLUETOOTH.

Використовуйте екранні меню, що з'являються на телевізорі, для виконання налаштувань. Натисніть  на пульті дистанційного керування, щоб відобразити головний екран, виберіть "Network/Bluetooth" за допомогою курсорів на пульті дистанційного керування, а потім натисніть ENTER.



Виберіть пункт курсором  /  /  /  кнопками пульта дистанційного керування та натисніть ENTER, щоб підтвердити свій вибір. За допомогою курсорів  /  змініть значення за замовчуванням.

- Щоб повернутися на попередній екран, натисніть .
- Щоб вийти з налаштувань, натисніть .



## Мережа

- Якщо локальна мережа налаштована за допомогою DHCP, встановіть для параметра "DHCP" значення ""Enable"", щоб налаштувати параметри автоматично. (" Enable" встановлено за замовчуванням) Щоб призначити фіксовані IP-адреси для кожного компонента, ви повинні встановити "DHCP" на "Disable" і призначити адресу для цього пристрою в "IP Address", а також встановити інформацію, пов'язану з вашою локальною мережею, таку як Маска підмережі та Шлюз.

### Ⓢ Wi-Fi (Значення за замовчуванням: Off(Wired))

Підключіть пристрій до мережі за допомогою маршрутизатора бездротової локальної мережі.

- При перемиканні між " On" і "Off(Wired)" вимкніть мережеву службу. Також під час групового відтворення один раз скасуйте групове відтворення, а потім перемкніть налаштування.

On	Бездротове підключення до локальної мережі
Off(Wired)	Дротове підключення до локальної мережі

### Ⓢ Налаштування Wi-Fi

Ви можете налаштувати параметри бездротової локальної мережі, натиснувши клавішу ENTER, коли на екрані з'явиться відображається " Start ".

### Ⓢ Стан Wi-Fi

Відобразиться інформація про підключену точку доступу.

SSID	SSID підключеної точки доступу.
Signal	Рівень сигналу підключеної точки доступу.
Status	Стан підключеної точки доступу.

### Ⓢ MAC Address

Перевірте MAC-адресу цього пристрою.

Це значення є специфічним для компонента і не може бути змінено.

### Ⓢ DHCP (Значення за замовчуванням: Enable)

Enable	Автоматичне налаштування за допомогою DHCP
Disable	Ручне налаштування без DHCP <ul style="list-style-type: none"> <li>• Якщо ви вибрали " Disable", ви повинні встановити ""IP Address", ""Subnet Mask", ""Gateway"" і ""DNS Server"" вручну.</li> </ul>

### Ⓢ IP Address (Значення за замовчуванням: 0.0.0.0)

Відображає/встановлює IP-адресу.

### Ⓢ Subnet Mask (Значення за замовчуванням: 0.0.0.0)

Відображає/встановлює маску підмережі.

### Ⓢ Gateway (Значення за замовчуванням: 0.0.0.0)

Відображає/встановлює шлюз.

### Ⓢ DNS Server (Значення за замовчуванням: 0.0.0.0)

Відображає/встановлює основний DNS-сервер.



## Мережа

## ⑨ Proxy URL

Відображає/встановлює URL-адресу проксі-сервера.

## ⑨ Proxy Port (Значення за замовчуванням: 8080)

Відображає/встановлює номер порту проксі-сервера при введенні "URL-адреси проксі".

## ⑨ Friendly Name (Значення за замовчуванням: Pioneer VSX-LX505 XXXXXX)

Змініть ім'я пристрою для цього пристрою, яке відображається на інших пристроях, підключених до мережі, на легко впізнаване ім'я.

1. Натисніть ENTER, щоб відкрити екран редагування.

2. За допомогою курсорів виберіть символ або символи, а потім натисніть ENTER. Повторіть цю дію, щоб ввести 31 або менше символів."A/a": Перемикає між великими та малими літерами.

(Натискання кнопки MODE на пульті дистанційного керування також перемикає між великими та малими літерами)

"←" "→": Переміщення курсору у напрямку стрілки.

"⌫": Видаляє символ ліворуч від курсору.

"␣": Вводить пробіл.

- Натискання кнопки CLEAR на пульті дистанційного керування видалить усі введені символи.

3. Після введення виберіть "OK" за допомогою курсорів і натисніть ENTER.

Введене ім'я буде збережено.

## ⑨ AirPlay (Значення за замовчуванням: On)

Виберіть, чи потрібно використовувати функцію AirPlay.

On	Коли використовується ця функція
Off	Коли ця функція не використовується

## ⑨ AirPlay Device Name (Значення за замовчуванням: Pioneer VSX-LX505 XXXXXX)

Змініть назву моделі цього пристрою, яка відображається на пристрої, підключеному до AirPlay, на назву, яку легко впізнати.

1. Натисніть ENTER, щоб відкрити екран редагування.

2. За допомогою курсорів виберіть символ або символи, а потім натисніть ENTER. Повторіть цю дію, щоб ввести 31 або менше символів."A/a": Перемикає між великими та малими літерами.

(Натискання кнопки MODE на пульті дистанційного керування також перемикає між великими та малими літерами)

"←" "→": Переміщення курсору у напрямку стрілки.

"⌫": Видаляє символ ліворуч від курсору.

"␣": Вводить пробіл.

- Натискання кнопки CLEAR на пульті дистанційного керування видалить усі введені символи.

3. Після введення виберіть "OK" за допомогою курсорів і натисніть ENTER.

Введене ім'я буде збережено.

- Цю функцію не можна використовувати під час реєстрації пристрою в Home App.



## Мережа

### ⑨ AirPlay Password

Ви можете встановити пароль довжиною до 31 символу, щоб тільки зареєстровані користувачі могли використовувати AirPlay.

1. Натисніть ENTER, щоб відкрити екран редагування.
2. За допомогою курсорів виберіть символ або символи, а потім натисніть ENTER.

Повторіть цю дію, щоб ввести 31 або менше символів.

"A/a": Перемикає між великими та малими літерами. (Натискання кнопки MODE на пульті дистанційного керування також перемикає між великими та малими літерами)

"←" "→": Переміщення курсору у напрямку стрілки.

"⌫": Видаляє символ ліворуч від курсору.

"␣": Вводить пробіл.

- Щоб вибрати, маскувати пароль за допомогою "\*" або відображати його відкритим текстом, натисніть +Fav на пульті дистанційного керування.

- Натискання кнопки CLEAR на пульті дистанційного керування видалить усі введені символи.

3. Після введення виберіть курсором "OK" і натисніть ENTER.

Введений пароль буде збережено.

- Цю функцію не можна використовувати під час реєстрації пристрою в Home App.

### ⑨ Заява про конфіденційність (Значення за замовчуванням: не прийнято)

При використанні мережевого сервісу, який вимагає ім'я користувача, адресу електронної пошти, пароль і т.д., вам необхідно погодитися з Положенням про конфіденційність нашої компанії.

- Це налаштування можна зробити після підтвердження Заяви про конфіденційність. Коли ви виберете "Заява про конфіденційність" і натиснете ENTER, на екрані з'явиться Заява про конфіденційність.

- Якщо вибрати "Не прийнято", ви вийдете з мережевої служби, до якої увійшли.

### ⑨ Перевірка мережі

Ви можете перевірити підключення до мережі. Натисніть ENTER, коли на екрані з'явиться напис "Start".

- Зачекайте деякий час, якщо не вдається вибрати "Мережа". Він з'явиться, коли функцію мережі буде запущено.



## Bluetooth

Змініть налаштування для функції BLUETOOTH.

- Зачекайте деякий час, якщо не вдається вибрати "Bluetooth". Він з'явиться після запуску функції BLUETOOTH.

### Bluetooth Receiver

#### Приймач Bluetooth (Значення за замовчуванням: On)

Виберіть, чи потрібно використовувати функцію отримання звуку з пристроїв, що підтримують бездротову технологію BLUETOOTH.

On	Коли використовується ця функція
Off	Коли ця функція не використовується

#### Автоматична зміна входу (Значення за замовчуванням: On)

Коли пристрій з підтримкою BLUETOOTH відтворюється, коли він підключений до пристрою, вхід пристрою може автоматично перемикається на "BLUETOOTH".

On	Вхід автоматично стане "BLUETOOTH", коли буде підключено пристрій з підтримкою BLUETOOTH.
Off	Функція вимкнена. <ul style="list-style-type: none"> <li>• Якщо вхід не перемикається автоматично, встановіть значення "Off" і змініть вхід вручну.</li> </ul>

#### Автоматичне перепідключення (Значення за замовчуванням: On)

Ця функція автоматично перепідключається до пристрою з підтримкою бездротової технології BLUETOOTH, підключеного останнім, коли ви змінюєте вхід на "BLUETOOTH".

- Це може не працювати з деякими пристроями, що підтримують бездротову технологію BLUETOOTH.

On	Коли використовується ця функція
Off	Коли ця функція не використовується

#### Інформація про сполучення

Ви можете ініціалізувати інформацію про сполучення, що зберігається на цьому пристрої. Якщо вам більше не вдається з'єднатися з пристроєм, з яким було створено пару, спробуйте зробити це. (→p183)

Натискання ENTER, коли відображається "Clear", ініціалізує інформацію про сполучення, збережену на цьому пристрої.

- Ця функція не ініціалізує інформацію про сполучення на пристрої з підтримкою бездротової технології BLUETOOTH. Під час повторного сполучення пристрою з пристроєм обов'язково заздалегідь очистіть інформацію про сполучення на пристрої з підтримкою бездротової технології BLUETOOTH. Інформацію про те, як очистити інформацію про сполучення, див. в інструкції з експлуатації пристрою з підтримкою бездротової технології BLUETOOTH.

#### Device

Відображає назву пристрою з підтримкою бездротової технології BLUETOOTH, підключеного до пристрою.

- Ім'я не відображається, якщо "Status" - "Ready" і "Pairing"

#### Status

Відображає стан пристрою з підтримкою бездротової технології BLUETOOTH, підключеного до пристрою.

Ready	Не в парі.
Pairing	У парі
Connected	Успішно підключено



## Bluetooth

### Bluetooth Transmitter

#### Bluetooth Transmitter (Значення за замовчуванням: Off)

Виберіть, чи потрібно використовувати функцію передачі звуку з цього пристрою на пристрої з підтримкою бездротової технології BLUETOOTH.

On (Tx)	Коли слід використовувати цю функцію (відтворюється лише на пристроях з підтримкою бездротової технології BLUETOOTH)
On (Main + Tx)	Коли слід використовувати цю функцію (відтворення як на цьому пристрої, так і на пристроях з підтримкою бездротової технології BLUETOOTH)
Off	Коли ця функція не використовується

#### Search Devices

Знайдіть пристрій з підтримкою бездротової технології BLUETOOTH, який може приймати звук з цього пристрою. Виберіть "Start", а потім натисніть ENTER. Відобразиться список назв пристроїв з підтримкою бездротової технології BLUETOOTH, які можуть приймати звук. Виберіть пристрій, який потрібно підключити, за допомогою курсорів ▲ / ▼, після чого після натискання ENTER почнеться створення пари.

#### Output Level (Значення за замовчуванням: Variable)

Ви можете вибрати, чи регулювати гучність на цьому пристрої, чи на пристрої з підтримкою бездротової технології BLUETOOTH.

Variable	Щоб використовувати регулятори гучності на цьому пристрої
Fixed	Щоб використовувати регулятори гучності на пристрої з підтримкою бездротової технології BLUETOOTH

#### aptX HD (Значення за замовчуванням: Off)

Можна використовувати aptX HD для підключення пристрою з підтримкою бездротової технології BLUETOOTH до цього пристрою.

- Кодек приймаючого пристрою повинен бути сумісним з aptX HD.

On	Коли використовується ця функція
Off	Коли ця функція не використовується

#### Режим низької затримки (Значення за замовчуванням: Off)

Якщо звук з пристрою, підключеного через BLUETOOTH, затримується порівняно з відео на телевізорі під час перегляду ігор тощо, ви можете зменшити затримку звуку.

On	Коли використовується ця функція
Off	Коли ця функція не використовується

#### Інформація про сполучення

Ви можете ініціалізувати інформацію про сполучення, що зберігається на цьому пристрої. Якщо вам більше не вдається з'єднатися з пристроєм, з яким було створено пару, спробуйте зробити це. (→ [p183](#))

Натискання ENTER, коли відображається "Clear", ініціалізує інформацію про сполучення, збережену на цьому пристрої.

- Ця функція не ініціалізує інформацію про сполучення на пристрої з підтримкою BLUETOOTH. Під час повторного сполучення пристрою з пристроєм обов'язково заздалегідь очистити інформацію про сполучення на пристрої з підтримкою BLUETOOTH. Інформацію про те, як видалити інформацію про сполучення, див. в інструкції з експлуатації пристрою з підтримкою BLUETOOTH.

#### Device

Відображає назву пристрою з підтримкою бездротової технології BLUETOOTH, підключеного до пристрою.

- Ім'я не відображається, якщо "Status" - "Ready" і "Pairing" - "Pairing".



## Bluetooth

### 📶 Status

Відображає стан пристрою з підтримкою бездротової технології BLUETOOTH, підключеного до пристрою.

Ready	Не в парі.
Pairing	У парі
Connected	Успішно підключено
Connected (aptX)	Успішне з'єднання з пристроєм, сумісним з aptX
Connected (aptX HD)	Успішне з'єднання з пристроєм, сумісним з aptX HD



## Веб-налаштування

### Операції в меню

Налаштування мережевої функції цього пристрою можна виконати за допомогою інтернет-браузера на ПК, смартфоні тощо.

1. Натисніть  на пульті дистанційного керування, щоб відобразити головний екран.
2. Виберіть "Network/Bluetooth" - "Network" за допомогою курсорів, а потім запишіть IP-адресу, що відображається в полі "IP Address".
3. Запустіть інтернет-браузер на ПК або смартфоні та введіть IP-адресу пристрою в поле URL-адреси.
4. З'явиться екран для введення імені користувача та пароля. Введіть наступні дані та натисніть "OK".  
Ім'я користувача: admin (фіксоване)  
Пароль: admin (значення за замовчуванням)
  - Ви можете змінити пароль після входу в систему.
  - Якщо ви закриваєте браузер, пароль потрібно буде ввести знову.
  - Запишіть пароль, щоб не забути його. Якщо ви його забули, перезавантажте пристрій (→[p177](#)) а потім увійдіть знову з початковими налаштуваннями (admin).
5. Інформація про пристрій (екран веб-налаштування) відображається в інтернет-браузері.

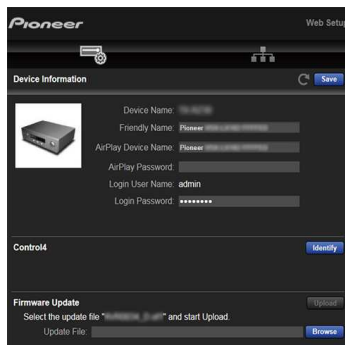

6. Після зміни налаштувань натисніть " Save ", щоб зберегти налаштування.

### Інформація про пристрій

Ви можете змінити дружнє ім'я або ім'я пристрою AirPlay, встановити пароль AirPlay тощо.

Control4: Зареєструйте цей пристрій, якщо ви використовуєте систему Control4.

Оновлення прошивки: Виберіть файл прошивки, який ви завантажили на свій ПК, щоб оновити цей пристрій.

### Налаштування мережі

Status (Стан): Ви можете переглянути інформацію про мережу, таку як MAC-адреса та IP-адреса цього пристрою.

Network Connection (Підключення до мережі): Ви можете вибрати спосіб підключення до мережі. Якщо ви вибрали "Бездротовий", виберіть точку доступу з "Налаштування Wi-Fi" для підключення.

DHCP: Ви можете змінити налаштування DHCP. Якщо ви вибрали " Off", встановіть "IP Address",

"Маска підмережі", "Шлюз" і "DNS-сервер" вручну.

Proxy (Проксі-сервер): Відображення та налаштування URL-адреси проксі-сервера.



## Операції

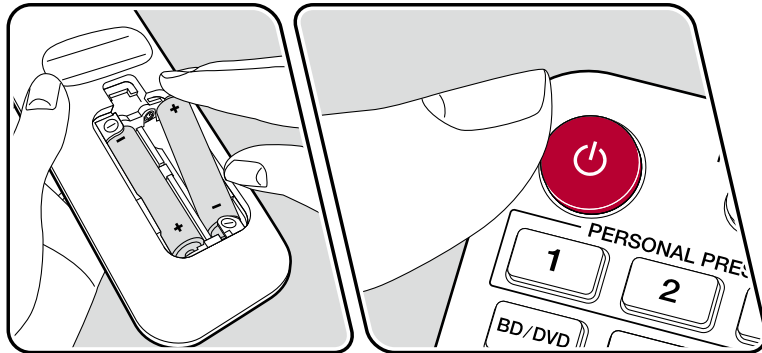
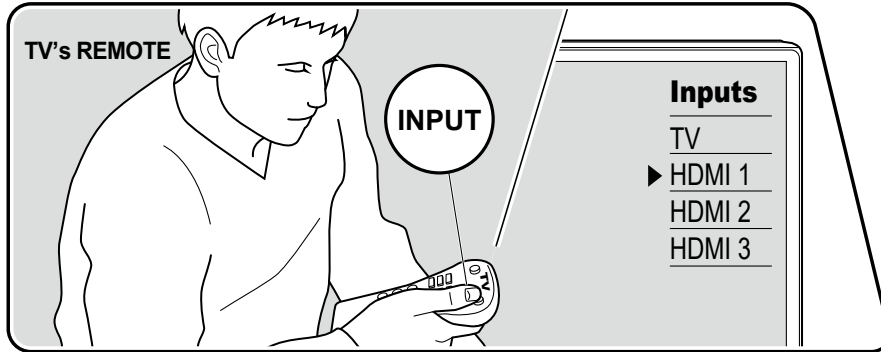

Під час першого ввімкнення пристрою після придбання на екрані телевізора автоматично з'являється екран початкових налаштувань, на якому можна виконати налаштування, необхідні для запуску, за допомогою простих операцій, слідуючи підказкам на екрані.

1. Переключіть вхід телевізора на вхід, підключений до пристрою.
2. Вставте батарейки в пульт дистанційного керування цього пристрою.
3. Натисніть на пульті дистанційного керування, щоб увімкнути пристрій.
4. Коли на екрані телевізора з'явиться екран вибору мови, виберіть мову курсорами / та натисніть ENTER.
5. Щоб виконати налаштування мережевого підключення, виберіть " Yes " і натисніть ENTER.

- Виберіть пункт курсорами пульта дистанційного керування і натисніть ENTER, щоб щоб підтвердити свій вибір. Щоб повернутися до попереднього екрана, натисніть .  
- Якщо ви перервали початкове налаштування на півдорозі, переведіть пристрій у режим очікування

режим очікування. Після повторного увімкнення живлення знову відобразиться екран початкового налаштування.

Якщо ви не завершите початкове налаштування до кінця або не виберете "Ніколи не показувати знову" на екрані, що з'являється після встановлення мережевого з'єднання, екран майстра буде відображатиметься щоразу після увімкнення живлення.

- Щоб виконати Початкове налаштування ще раз після завершення налаштування, натисніть , виберіть " System Setup " - " Miscellaneous " - " Initial Setup " (Налаштування системи) - " Initial Setup " і натисніть ENTER.

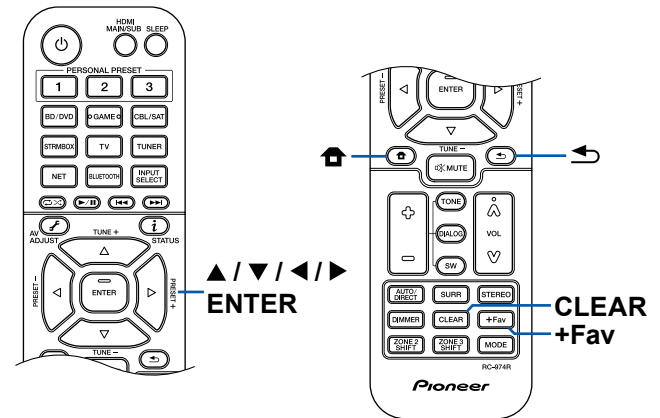

## Підключення до мережі

1. Під час налаштування мережі з'явиться вікно підтвердження з питанням, чи погоджуєтесь ви із заявою про конфіденційність. Якщо ви згодні, виберіть "Assent" і натисніть ENTER.
2. Виберіть тип підключення до мережі. Щоб використовувати вбудовану функцію Chromecast для підключення, виберіть "Так" і натисніть ENTER. Для використання вбудованої функції Chromecast потрібен додаток Google Home. Завантажте програму Google Home з Google Play або App Store на свій смартфон або планшет.  
- Додаток Google Home можна використовувати на наступних операційних системах. (Станом на лютий 2021 року)  
Android™: Android 6.0 або новішої версії.  
iOS: iOS 12.0 або новішої версії. Сумісний з iPhone®, iPad® та iPod touch®.

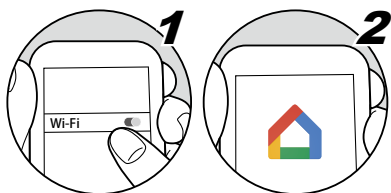

Якщо ви виберете "No", ви зможете підключитися за допомогою дротової локальної мережі або Wi-Fi.

**"Дротова"**: Використовуйте дротову локальну мережу для підключення до мережі.

**"Бездротовий"**: Підключення через Wi-Fi за допомогою точки доступу, наприклад, маршрутизатора бездротової локальної мережі.

- Існує два способи підключення до Wi-Fi.

**"Scan Networks" (Сканування мереж)**: Пошук точки доступу з цього пристрою. Попередньо дізнайтеся SSID точки доступу.

**"Використовувати пристрій iOS (iOS7 або новішої версії)"**: Надання спільного доступу до налаштувань Wi-Fi вашого пристрою iOS з цим пристроєм.

- Якщо ви виберете "Scan Networks", з'являться ще два типи методів підключення. Перевірте наступне.

**"Enter Password" (Ввести пароль)**: Введіть пароль (або ключ) точки доступу для підключення.

**"Натиснути кнопку"**: Якщо точка доступу обладнана кнопкою автоматичного налаштування, ви можете підключитися без введення пароля.

- Якщо SSID точки доступу не відображається, виберіть "Other..." за допомогою курсору на екрані списку SSID, натисніть ENTER, а потім дотримуйтесь інструкцій, що з'являються на екрані.



## Введення з клавіатури

Щоб перемикатися між верхнім і нижнім регістром, виберіть "A/a" на екрані та натисніть ENTER на пульті дистанційного керування.

Натисніть +Fav на пульті дистанційного керування, щоб вибрати, чи маскувати пароль "\*\*\*", чи відображати його відкритим текстом. Натискання CLEAR на пульті дистанційного керування видалить усі введені символи.

## 1. Налаштування динаміка

1. Виберіть конфігурацію підключеного динаміка і натисніть ENTER.

Зверніть увагу, що зображення на екрані змінюється щоразу, коли ви вибираєте кількість каналів у розділі "Speaker Channels".

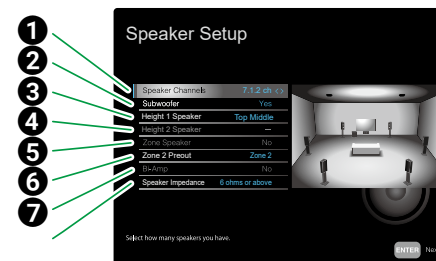

8

1. Виберіть відповідно до кількості підключених каналів динаміків.
  2. Встановити, чи підключено сабвуфер чи ні.
  3. Встановіть тип динаміка, якщо до клем HEIGHT 1 підключено високі динаміки
  4. Встановіть тип динаміка, якщо до клем HEIGHT 2 підключено висотні динаміки
  5. Встановіть підключення динаміків до клем динаміків Zone 2, Zone 3.
  6. становіть призначення аудіовиходу із гнізда ZONE 2 PRE/LINE OUT/ ZONE B LINE OUT.
  7. Установіть, чи підключено передні динаміки до двосмугового підсилювача.
  8. Встановіть імпеданс підключених динаміків.
2. Відображається комбінація динаміків, вибрана на кроці 1. Для вибраних динаміків відобразиться "Yes". Якщо налаштування виконано правильно, натисніть ENTER.
3. Виберіть "Next" і натисніть ENTER. Після цього з кожного динаміка пролунає тестовий сигнал для підтвердження з'єднання. Вибираючи кожную колонку курсорами ▲ / ▼, ви почуєте тестовий сигнал. Після підтвердження натисніть ENTER.



4. Якщо з підключенням динаміка немає проблем, виберіть " Next " і натисніть ENTER. Щоб повернутися до " Speaker Setup", виберіть "Back to Speaker Setup" і натисніть ENTER.

## 2. Багатозонна перевірка звуку

Виведіть тестові тони в ZONE 2, щоб насолоджуватися звуком в окремій кімнаті (ZONE 2) на додаток до основної кімнати.

## 3. ARC Налаштування

Якщо ви підключили телевізор, який підтримує ARC, виберіть " Yes " і натисніть ENTER.

## 4. Room EQ

Вимірювання проводяться для калібрування звукового поля відповідно до навколишнього середовища в приміщенні. Ви можете вибрати "Dirac Live (лише для досвідчених користувачів)" або "Full Auto MCACC" для виконання вимірювань. Виберіть " Not Now", якщо вимірювання не потрібно виконувати. Зверніть увагу, що обидва методи вимірювання також доступні після завершення початкового налаштування.

### ■ При вимірюванні з Dirac Live

Виберіть "Dirac Live (лише для досвідчених користувачів)" на екрані "RoomEQ", а потім натисніть ENTER.

Завантажте програму Pioneer Remote App на свій мобільний пристрій і використовуйте її для проведення вимірювань. Для отримання детальної інформації про вимірювання за допомогою "Dirac Live" зверніться до розділу "Вимірювання за допомогою Dirac Live". ( →[p168](#)).

### ■ Під час вимірювання з повним автоматичним MCACC

Виберіть "Full Auto MCACC" на екрані "RoomEQ", а потім натисніть ENTER.

Використовуйте вбудовану в пристрій технологію автоматичного калібрування звукового поля. Для отримання детальної інформації про вимірювання за допомогою функції "Full Auto MCACC" див. розділ "Вимірювання за допомогою функції "Full Auto MCACC"". ( →[p170](#)).

- Обидва методи вимірювання використовують мікрофон для налаштування динаміків, що входить до комплекту постачання.
- Під час вимірювання кожна колонка видає тестовий сигнал на високій гучності, тому будьте уважні до навколишнього оточення. Крім того, під час вимірювання в кімнаті повинно бути якомога тихіше.
- Якщо ви підключаєте сабвуфер, перевірте його потужність і гучність. Встановіть гучність сабвуфера більш ніж на половину.
- Якщо живлення цього пристрою раптово вимикається, це означає, що дроти в акустичних кабелях торкнулися задньої панелі або інших дротів, і спрацювала схема захисту. Знову надійно скрутіть дроти і переконайтеся, що вони не стирчать з клем динаміків під час підключення.

Екран із повідомленням про завершення початкового налаштування з'явиться після завершення вимірювань. Натисніть ENTER під час відображення повідомлення "Finished", щоб вийти з початкового налаштування.

⑨ Вимірювання з Dirac Live ( →[p168](#))

⑨ Вимірювання з Full Auto MCACC

( →[p170](#))



## ■ Вимірювання з Dirac Live

Використовуйте програму Pioneer Remote App, щоб проводити вимірювання за допомогою Dirac Live. Використовуйте найновішу версію. Зауважте, що ви не можете робити налаштування за допомогою операцій на цьому пристрої. Відомості про програму див. в розділі "Пульт дистанційного керування Pioneer" (→p171) Також підготуйте штатив для встановлення мікрофона для налаштування гучномовця.

- Калібрування займає близько 20 хвилин.

Dirac Live® - це передова технологія корекції приміщення, розроблена компанією Dirac Research. Будучи однією з найдосконаліших технологій корекції звуку, доступних на ринку, Dirac Live допомагає слухачам виправити один з найслабших компонентів аудіоланцюга: кімнату для прослуховування. Dirac Live коригує не лише частотну характеристику, але й імпульсну характеристику гучномовців у кімнаті, забезпечуючи поліпшення зображення і тембру, кращу чіткість, щільніший бас і менше ранніх віддзеркалень, а також зменшення резонансів і кімнатних режимів.

1. Виберіть "Почати Dirac Live" на екрані "Dirac Live", а потім натисніть ENTER.

2. Підключіть мікрофон для налаштування динаміків, що входить до комплекту постачання, до гнізда SETUP MIC на основному блоці.

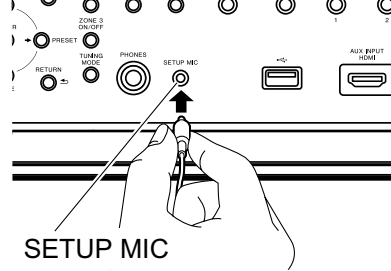

3. Коли ви запускаєте програму Pioneer Remote App, автоматично з'являється екран з інструкціями для проведення вимірювань, тому торкніться "Start" (Почати).

- Якщо екран з підказками не з'являється автоматично, торкніться цього пристрою, коли він з'явиться на екрані, торкніться "☰" у верхньому лівому куті екрана і виберіть "Dirac Live".

4. Торкніться "Next", переконайтеся, що відображена конфігурація динаміків правильна, а потім торкніться "Next".

- Якщо кількість каналів динаміків, встановлена в "1. Speaker Setup" в початковому налаштуванні, відрізняється від кількості підключених каналів динаміків, з'явиться помилка, і вимірювання не може бути виконано.

Виберіть метод вимірювання. Ви можете вибрати один з двох методів вимірювання: "Quick", який вимірює 3 місця: в позиції прослуховування, ліворуч і праворуч від позиції прослуховування; і "Full", який вимірює 9 позицій, включаючи позицію прослуховування. Торкніться методу, якому ви надаєте перевагу.

"Quick" (Швидко): Встановіть мікрофон на висоті вуха в позиції прослуховування для вимірювання. Далі проведіть вимірювання, встановивши мікрофон на відстані від 50 до 100 см ліворуч і праворуч від місця прослуховування.

"Full" (Повний): Встановіть мікрофон на рівні вух у позиції прослуховування для вимірювання. Потім виміряйте у 8 положеннях спереду, ззаду, зліва, справа і т.д., з центром у позиції прослуховування. Вимірюйте, встановлюючи мікрофон в кожному з цих положень на відстані від 50 до 100 см від місця прослуховування.

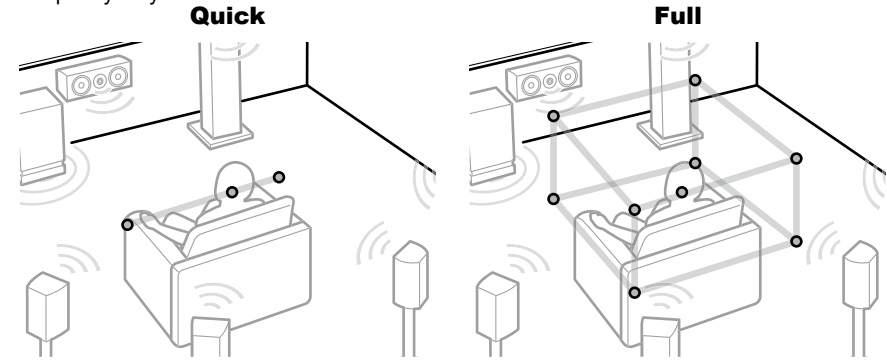

The illustration shows an image.

6. На екрані з'являться вказівки щодо виведення тестового сигналу. Зверніться до ілюстрації, щоб встановити настроювальний мікрофон динаміка в позиції для прослуховування. Дотримуйтесь інструкцій на екрані для вимірювання.

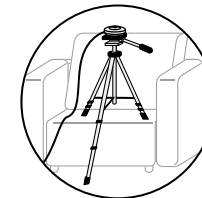

- Вимірювання може бути неможливим, якщо тестовий сигнал занадто гучний або занадто тихий. Натисніть "Level Adjust", щоб відрегулювати гучність тестового сигналу.



7. Після завершення вимірювання на екрані з'явиться повідомлення " Calculation results" (Обчислення результатів). Торкніться " Transfer to your product ", щоб перенести дані вимірювань на пристрій.

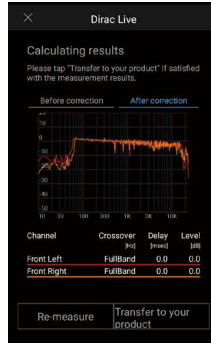

8. Від'єднайте мікрофон для налаштування динаміка. Налаштування еквайзера гучномовця на основі результатів вимірювань зберігаються в пристрої, але ви також можете змінити і зареєструвати 3 різні шаблони еквайзера власної розробки( →[p173](#)). Зареєстровані еквайзери можна вибрати за допомогою "Room EQ" - "Dirac Live"( →[p93](#)) у розділі "AV Adjust".

- Коли вимірювання виконується за допомогою Dirac Live, вибір в "Advanced MCACC" - "Manual MCACC" та "MCACC Data Check" (Перевірка даних MCACC) на головному екрані більше не доступний. Крім того, результати вимірювань також відображаються в " System Setup" - "Speaker" - "Distance" на головному екрані, і ви більше не зможете змінювати значення. (Одиниці виміру відображаються у вигляді "мсек").



## ■ Вимірювання з Full Auto MCACC

Встановіть мікрофон для налаштування колонок, що входить до комплекту постачання, у місці прослуховування, виміряйте тестові тони, випромінювані колонками, після чого пристрій автоматично встановить оптимальний рівень гучності для кожної колонки, частоти кросовера і відстань від місця прослуховування. Це також зменшує ефект стоячої хвилі відповідно до середовища перегляду, автоматично налаштовує еквалайзери для динаміків і дозволяє виправити спотворення, спричинені акустичним середовищем кімнати.

• Калібрування займає від 3 до 12 хвилин.

1. Встановіть мікрофон для налаштування динаміка, що входить до комплекту постачання, у місці прослуховування та підключіть його до гнізда SETUP MIC на основному блоці.

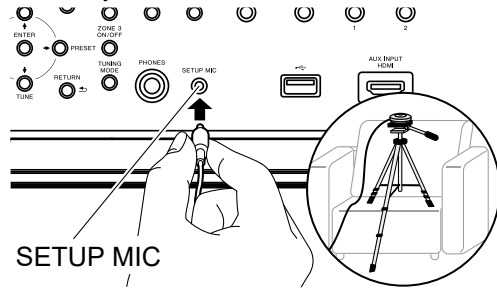

Розміщуючи мікрофон для налаштування гучномовця на штативі, дивіться на ілюстрацію.

2. Переконайтеся, що з сабвуфера виводиться тестовий сигнал, і натисніть ENTER.

3. Натисніть ENTER, щоб вивести тестові сигнали з кожного гучномовця, а також автоматично виміряти підключені гучномовці та рівень шуму в навколишньому середовищі.

4. На екрані з'являється результати вимірювань на кроці 3. Якщо результат виявлення динаміка не викликає проблем, виберіть " Next " і натисніть ENTER, щоб знову вивести тестовий сигнал для автоматичного встановлення оптимальних налаштувань, таких як рівень гучності, частота кросовера тощо. (Тестовий сигнал автоматично виводиться, якщо протягом 10 секунд не було виконано жодних дій).

- Якщо з'являється повідомлення про помилку або не вдається виявити підключені колонки, виконайте повторне вимірювання, вибравши "Повторити" і натиснувши ENTER.

- Якщо проблему не вдається вирішити шляхом повторного вимірювання, перевірте, чи правильно під'єднано колонки. Якщо виникли проблеми з підключенням динаміків, виконайте підключення після від'єднання кабелю живлення..

5. Після завершення вимірювання можна виконати вимірювання у 8 додаткових точках прослуховування. Щоб виконати вимірювання, виберіть " Next " і натисніть ENTER, а потім дотримуйтесь інструкцій. Щоб не виконувати вимірювання, виберіть " Finish (Calculate)" і натисніть ENTER.

- Після визначення кожної позиції прослуховування виберіть "Finish (Calculate)" і натисніть ENTER, щоб завершити процес визначення.

6. Від'єднайте мікрофон для налаштування динаміка.



## Пульт дистанційного керування Pioneer



Pioneer Remote App (доступний для телефонів з iOS та Android™) - це спеціальна безкоштовна програма, яка дає змогу використовувати телефон як пульт дистанційного керування. Окрім основних операцій, таких як перемикання входу та регулювання гучності, ви також можете вибрати радіостанцію або мережеву службу (інтернет-радіо або відтворення музичного файлу), не відриваючись від телевізора.

відтворення музичного файлу), не дивлячись на телевізор.

Щоб використовувати Pioneer Remote App, цей пристрій потрібно підключити до тієї ж мережі, що й мобільний пристрій.

### Основні характеристики

- Увімкнення/вимкнення живлення, перемикання входу, регулювання гучності та інші базові операції пульта дистанційного керування.
- Використовуючи функцію Multi-zone (→[p107](#)), ви можете керувати за допомогою програми не тільки в основній кімнаті (де знаходиться даний пристрій), але й в окремій кімнаті (ZONE 2/ZONE 3).
- Відтворення інтернет-радіо (TuneIn Radio тощо) та вибір станцій.
- Керування на долоні, не дивлячись на телевізор.
- Відтворення музичних файлів, збережених на мобільному пристрої, через Wi-Fi.
- Відтворення Amazon Music (лише сумісні моделі)(→[p100](#))

### Початкове налаштування

1. Завантажте програму Pioneer Remote з App Store або Google Play™ Store.
2. Підключіть мобільний пристрій до тієї ж мережі, що й пристрій.
3. Запустіть програму Pioneer Remote App. Цей пристрій відображається автоматично під час запуску програми, тому торкніться пристрою, коли він з'явиться на екрані, щоб вибрати його.

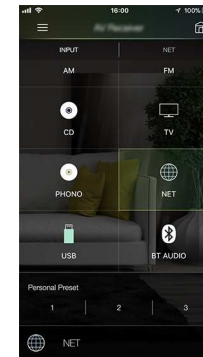

## Dirac Live

### Вимірювання з Dirac Live

Використовуйте програму Pioneer Remote App, щоб проводити вимірювання за допомогою Dirac Live. Використовуйте найновішу версію. Зауважте, що ви не можете виконувати налаштування за допомогою операцій на цьому пристрої. Відомості про програму див. в розділі "Пульт дистанційного керування Pioneer" (→p171) Також підготуйте штатив для встановлення мікрофона для налаштування гучномовця.

- Калібрування займає близько 20 хвилин.

Dirac Live® - це передова технологія корекції приміщення, розроблена компанією Dirac Research. Будучи однією з найдосконаліших технологій корекції звуку, доступних на ринку, Dirac Live допомагає слухачам виправити один з найслабших компонентів в аудіоланцюзі: кімнату для прослуховування. Dirac Live коригує не лише частотну характеристику, але й імпульсну характеристику гучномовців у кімнаті, забезпечуючи поліпшення зображення і тембру, кращу чіткість, щільніший бас і менше ранніх віддзеркалень, а також зменшення резонансів і кімнатних режимів.

1. Запустіть програму Pioneer Remote і торкніться пристрою, коли вона з'явиться на екрані.
2. Торкніться "≡" у верхньому лівому куті екрана і виберіть "Dirac Live".
3. Підключіть мікрофон для налаштування динаміків, що входить до комплекту постачання, до гнізда SETUP MIC на основному блоці.

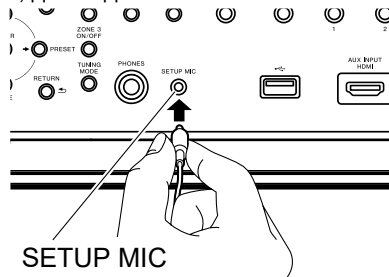

4. Торкніться "Далі", переконайтеся, що відображена конфігурація гучномовця правильна, і торкніться "Next".
  - Торкніться "Далі", переконайтеся, що відображена конфігурація гучномовця правильна, і торкніться "Next".
  - Якщо налаштування в "System Setup" - "Speaker" - "Configuration" - "Speaker Channels" (→p132) відрізняється від кількості підключених каналів динаміків, з'явиться помилка, і вимірювання не можна буде виконати.

5. Виберіть метод вимірювання. На вибір пропонується два методи вимірювання: "Quick", який вимірює 3 місця: у позиції прослуховування, ліворуч і праворуч від позиції прослуховування; і "Full", який вимірює 9 позицій, включаючи позицію прослуховування. Торкніться методу, якому ви надаєте перевагу.
  - "Quick" (Швидко): Встановіть мікрофон на висоті вуха в позиції прослуховування для вимірювання. Далі проведіть вимірювання, встановивши мікрофон на відстані від 50 до 100 см ліворуч і праворуч від місця прослуховування.
  - "Full" (Повний): Встановіть мікрофон на рівні вух у позиції прослуховування для вимірювання. Потім виміряйте у 8 положеннях спереду, ззаду, ліворуч, праворуч і т.д., відцентрувавшись від місця прослуховування. Вимірюйте, встановлюючи мікрофон у кожному з цих положень на відстані від 50 до 100 см від місця прослуховування.

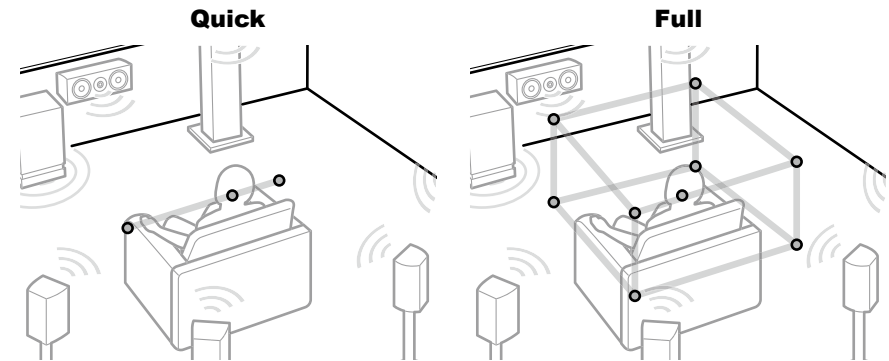

На ілюстрації показано зображення.

6. Відобразяться вказівки щодо виведення тестового сигналу. Зверніться до ілюстрації, щоб встановити настроювальний мікрофон динаміка в позиції для прослуховування. Дотримуйтесь інструкцій на екрані для вимірювання.

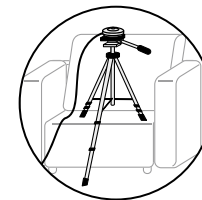

- Вимірювання може бути неможливим, якщо тестовий сигнал занадто гучний або занадто тихий. Торкніться " Level Adjust ", щоб відрегулювати гучність тестового сигналу.

7. Після завершення вимірювання на екрані з'явиться повідомлення " Calculation results " (Обчислення результатів). Торкніться " Transfer to your product ", щоб перенести дані вимірювань на пристрій.

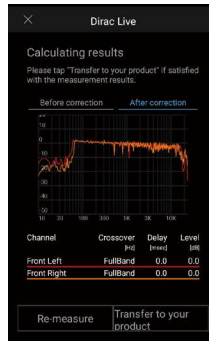

Від'єднайте мікрофон для налаштування динаміка.

- Коли вимірювання виконується за допомогою Dirac Live, вибір в "Advanced MCACC" - "Manual MCACC" (→[p154](#)) та "MCACC Data Check" (Перевірка даних MCACC) [p156](#) на головному екрані більше не доступний. Крім того, результати вимірювань також відображаються в " System Setup " - "Speaker" - "Distance" (→[p135](#)) на головному екрані, і ви більше не зможете змінювати значення. (Одиниці виміру відображаються у вигляді "мсек").

## Використання Dirac Live

Ви можете використовувати функцію еквайзера на основі результатів вимірювань Dirac Live. У розділі "Room EQ" - "Dirac Live"(→[p93](#)) в меню "AV Adjust" виберіть один з варіантів "Slot1" до "Slot3". Зверніть увагу, що ті самі дані зберігаються в усіх гніздах, але ви можете створити власну оригінальну якість звуку в наступному розділі "Manual Adjust".

I- На головному екрані при зміні кількості каналів гучномовців тощо в " System Setup " - "Speaker" - "Configuration"(→[p132](#)), результати вимірювань видаляються.

- При використанні Dirac Live не підтримуються сигнали з частотою дискретизації 32 кГц.

## Ручне регулювання

Ви можете налаштувати якість звуку відповідно до власного оригіналу, змінивши криві еквайзера на основі рівня гучності динаміків, автоматично виміряного за допомогою Dirac Live. Змініть еквайзер у додатку Pioneer Remote.

- Щоб відрегулювати якість звуку за допомогою функції "Ручне регулювання", спочатку необхідно виміряти динаміки цього пристрою за допомогою Dirac Live(→[p168](#), [p172](#)).
- Цю функцію не можна використовувати, якщо вимірювання динаміків виконується за допомогою Full Auto MCACC (→[p153](#), [p170](#)).

## Модифікація еквайзера

1. Запустіть програму Pioneer Remote і торкніться пристрою, коли вона з'явиться на екрані.
  2. Торкніться "☰" у верхньому лівому кутку екрана програми Pioneer Remote, щоб відобразити список меню, а потім торкніться "Manual Adjust".
  3. Виберіть гніздо для зміни з "Slot1" на "Slot3", а потім торкніться "Next".
- Результати вимірювань з Dirac Live будуть зареєстровані у всіх гніздах як значення за замовчуванням.
4. Вибравши динамік, який потрібно налаштувати першим, змініть криву еквайзера.



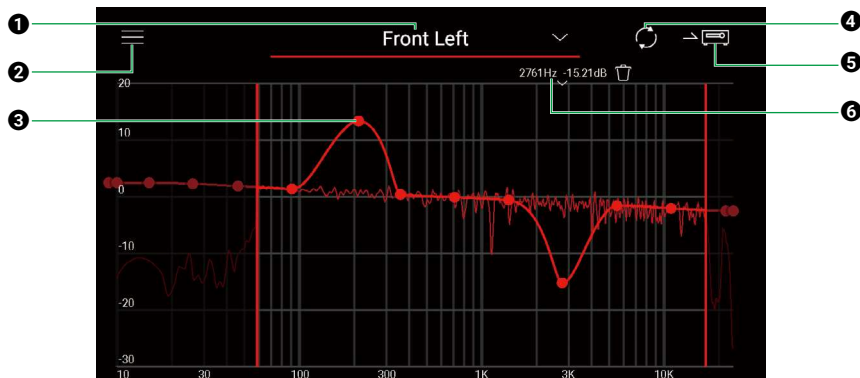

- ❶ Динамік, який зараз налаштовується. Щоб налаштувати інший динамік, торкніться значка "☑" поруч із ним і виберіть інший динамік.
  - ❷ Відображає екран меню. За допомогою меню можна виконувати такі дії, як скидання налаштувань динаміків, а також скасовувати і виходити з налаштувань. Ви також можете копіювати дані з інших слотів.
  - ❸ Перетягуйте точки на кривій еквайзера з боку в бік, щоб змінити частоту, і вгору або вниз, щоб змінити коефіцієнт підсилення.
    - Ви можете додати точку, натиснувши на криву там, де її немає.
  - ❹ Перерахуйте характеристики на основі скоригованого контенту.
  - ❺ Перенесіть скоригований вміст на пристрій.
  - ❻ Значення точки, що коригується. Натисніть кнопку "🗑️" поруч з точкою, щоб видалити її.
5. Після завершення налаштування торкніться ❹ щоб перерахувати, а потім торкніться ❺ щоб перенести скориговані дані на пристрій.
- На головному екрані, коли кількість каналів динаміків тощо змінюється в "System Setup" - "Speaker" - "Configuration", змінений вміст видаляється.

## Використання зареєстрованого еквайзера

Після вибору збереженого слоту в "Room EQ" - "Dirac Live" (→[p93](#)) в "AV Adjust", ви можете використовувати зареєстрований еквайзер



# Усунення несправностей

## Усунення несправностей

<b>Перед початком процедури</b>	<b>176</b>
<b>Коли пристрій працює нестабільно</b>	<b>177</b>
Спробуйте перезапустити пристрій	177
Скидання налаштувань пристрою (скидання налаштувань пристрою до значень за замовчуванням)	177
<b>Усунення несправностей</b>	<b>178</b>
■ Живлення	178
■ Аудіо	178
■ Режими прослуховування	180
■ Відео	181
■ Пов'язана операція	182
■ Тюнер	182
■ Функція BLUETOOTH	182
■ Мережева функція	184
■ USB-накопичувач	185
■ Бездротова локальна мережа Мережа	185
■ Функція ZONE B	186
■ Багатозонна функція	186
■ Пульт дистанційного керування	186
■ Дисплей	186
■ Інші	187



## Перед початком процедури

Проблеми можна вирішити простим увімкненням/вимкненням живлення або від'єднанням/під'єднанням шнура живлення, що простіше, ніж працювати над процедурою підключення, налаштування та експлуатації. Спробуйте виконати прості дії як на пристрої, так і на підключеному пристрої. Якщо проблема полягає в тому, що відео або аудіо не виводиться або не працює операція HDMI, від'єднання/під'єднання кабелю HDMI може вирішити її. Під час повторного підключення будьте обережні, щоб не перекрутити кабель HDMI

оскільки у разі перекручування кабель HDMI може погано прилягати до роз'єму. Після повторного підключення вимкніть і увімкніть пристрій та підключений пристрій.

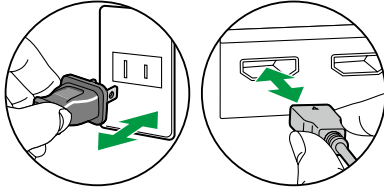

- AV-ресивер містить мікропроцесор для обробки сигналів і функцій керування. У дуже рідкісних випадках сильні перешкоди, шум від зовнішнього джерела або статична електрика можуть призвести до його блокування. У малоймовірному випадку що це сталося, витягніть шнур живлення з розетки, зачекайте щонайменше 5 секунд, а потім підключіть його знову.

- Наша компанія не несе відповідальності за збитки (наприклад, вартість прокату компакт-дисків) через невдалий запис, спричинений несправністю пристрою. Перш ніж записувати важливі дані, переконайтеся, що матеріал буде записано правильно.



## Коли пристрій працює нестабільно

### ⑨ Спробуйте перезавантажити пристрій

Перезавантаження цього пристрою може вирішити проблему. Переведіть головний пристрій у режим очікування, потім, зачекавши 5 секунд або більше, натисніть і утримуйте кнопку STANDBY/ON на головному пристрої принаймні 5 секунд, а потім перезавантажить пристрій. (Налаштування на цьому пристрої збережуться.) Якщо після перезавантаження проблема не зникне, від'єднайте і знову підключіть шнури живлення або кабель HDMI цього пристрою та підключених пристроїв.

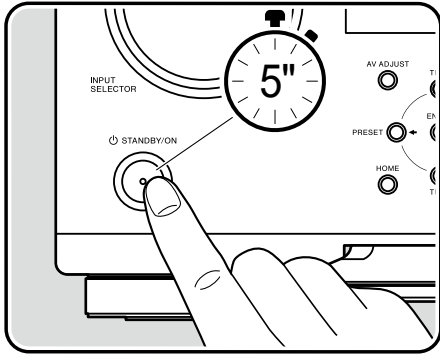

### ⑨ Скидання налаштувань пристрою (скидання налаштувань пристрою до значень за замовчуванням)

Якщо перезавантаження пристрою не вирішує проблему, перезавантажить пристрій і відновити усі налаштування до заводських значень на момент придбання. Це може вирішити проблему. Після перезавантаження пристрою всі налаштування буде відновлено до значень за замовчуванням. Перед виконанням наступних операцій обов'язково запишіть вміст ваших налаштувань. Зауважте, що скидання налаштувань під час процесу початкового налаштування неможливе. Перед виконанням наступних процедур натисніть , щоб вийти з початкового налаштування.

1. Натисніть і утримуйте кнопку ZONE CONTROL на головному блоці при увімкненому пристрої, а потім натисніть кнопку  STANDBY/ON.
2. На дисплеї з'явиться напис "Clear", і пристрій повернеться в режим очікування. Не від'єднуйте шнур живлення, доки на дисплеї не зникне напис "Clear".

Щоб скинути пульт дистанційного керування, утримуючи кнопку MODE, натисніть і утримуйте кнопку CLEAR не менше 3 секунд.

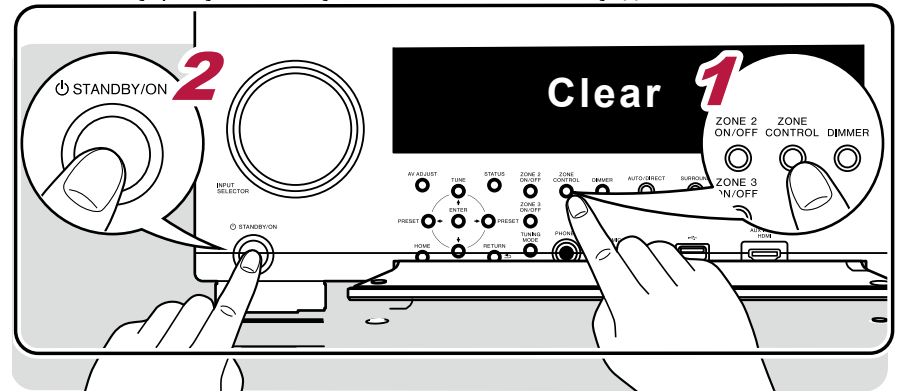

## Усунення несправностей

### ■ Живлення

#### ⑨ Коли живлення увімкнено, на дисплеї основного блоку з'являється "AMP Diag Mode" (Режим діагностики підсилювача)

- Можливо, спрацювала функція схеми захисту. Якщо пристрій раптово переходить у режим очікування, а після повторного ввімкнення живлення на дисплеї головного блоку з'являється напис "AMP Diag Mode", ця функція діагностує, чи несправний головний блок, чи є порушення в підключенні акустичного кабелю. Після завершення діагностики на екрані з'являються такі повідомлення.

CH SP WIRE	Якщо пристрій повертається до звичайного увімкненого стану після того, як на дисплеї з'являється напис "CH SP WIRE", це може означати коротке замикання кабелю динаміка. Після переведення живлення цього пристрою в режим очікування знову підключіть кабель динаміка. Скрутіть дроти, що виходять з наконечника кабелю динаміка, так, щоб вони не стирчали з роз'єму динаміка.
NG: *****	Якщо на дисплеї з'явилось повідомлення "NG", негайно переведіть пристрій у режим очікування та витягніть вилку з розетки. Пристрій може бути несправним. Зверніться до дилера.

#### ⑨ Пристрій несподівано вимикається

- Пристрій автоматично переходить у режим очікування, коли спрацює налаштування "System Setup" - "Hardware" - "Power Management" (→p144)
- "Auto Standby" на головному екрані.
- Функція схеми захисту могла спрацювати через аномальне підвищення температури пристрою. У такому випадку живлення неодноразово вимикається, навіть якщо його щоразу вмикати. Забезпечте достатній вентиляційний простір навколо пристрою, зачекайте деякий час, поки температура пристрою не знизиться. Потім знову увімкніть живлення.

**ПОПЕРЕДЖЕННЯ:** Якщо пристрій видає дим, запах або ненормальний шум, негайно витягніть шнур живлення з розетки і зверніться до дилера або в службу підтримки нашої компанії.

### ■ Аудіо

- Переконайтеся, що мікрофон для налаштування динаміків більше не підключено.
- Переконайтеся, що з'єднання між вихідним гніздом на підключеному пристрої та вхідним гніздом на цьому пристрої є правильним.
- Переконайтеся, що жоден з'єднувальний кабель не зігнутий, не перекручений і не пошкоджений.
- Якщо на дисплеї відображається і блимає напис "MUTING", натисніть на пульті дистанційного керування, щоб скасувати відключення звуку.
- Якщо навушники підключено до гнізда PHONES, звук з динаміків не виводиться.
- Якщо для параметра "System Setup" - "Source" - "Audio Select" - "Fixed PCM" у головному меню встановлено значення "On", звук не відтворюється, коли на вхід подаються сигнали, відмінні від PCM. Змініть налаштування на "Off".

Перевірте наступне, якщо проблема не зникає після того, як ви підтвердили вищесказане.



## ⑨ Відсутність звуку з телевізора

- Перемикніть селектор входу на цьому пристрої в положення роз'єму, до якого підключено телевізор.
- Якщо телевізор не підтримує функцію ARC, поряд з підключенням через HDMI, підключіть телевізор до цього пристрою за допомогою цифрового оптичного кабелю. ( →p63)

## ⑨ Немає звуку з підключеного плеєра

- Перемикніть перемикач входу на цьому пристрої в положення гнізда, до якого підключено програвач.
- Перевірте налаштування цифрового аудіовиходу на підключеному пристрої. На деяких ігрових приставках, наприклад тих, що підтримують DVD, налаштування за замовчуванням може бути вимкнено.
- Для деяких дисків DVD-Video потрібно вибрати формат аудіовиходу з меню.

## ⑨ Динамік не видає звуку

- Переконайтеся, що полярність (+/-) кабелів динаміків правильна, і що жодні оголені дроти не контактують з металевими частинами клем динаміків. ( →p39)
- Переконайтеся, що кабелі динаміків не закорочені.
- Перевірте в розділі "Підключення кабелів гучномовців" ( →p39) чи правильно виконано підключення гучномовців. Налаштування середовища підключення динаміків потрібно виконати в розділі "Speaker Setup" початкового налаштування. Перевірте "Початкове налаштування за допомогою майстра автоматичного запуску" ( →p165).- Залежно від вхідного сигналу та режиму прослуховування з динаміків може виходити небагато звуку. Виберіть інший режим прослуховування і перевірте, чи виводиться звук.
- Якщо встановлено тиллові гучномовці об'ємного звучання, обов'язково встановіть також гучномовці об'ємного звучання.
- Під час використання з'єднання Bi-Amping можливе відтворення з максимальною частотою 7.1 ch. Під час використання з'єднання Bi-Amping обов'язково зніміть перемичку на динаміках.

## ⑨ Сабвуфер не видає звуку

Якщо для передніх гучномовців встановлено значення " Large", елементи низьких частот виводитимуться через передні гучномовці, а не через сабвуфер під час відтворення 2-смугового аудіовиходу телевізора або музичних композицій. Для виведення звуку з сабвуфера виконайте одне з наведених нижче налаштувань.

1. Змініть налаштування фронтальних колонок на " Small".

Низькочастотні елементи виводитимуться через сабвуфер, а не через фронтальні колонки. Ми не рекомендуємо змінювати це налаштування, якщо ваші фронтальні колонки мають хороші можливості відтворення низьких частот.

2. Змініть "Double Bass" на "On".

Низькочастотні елементи фронтальних колонок виводитимуться як з фронтальних колонок, так і з сабвуфера. Через це звук басів може бути надмірно підкресленим. У такому разі не змінюйте налаштування або виконайте налаштування за допомогою наведеного вище варіанта 1. ( →p134)

- Докладні відомості про налаштування див. в розділі " System Setup" - "Speaker" - "Crossover".
- Якщо вхідні сигнали не містять звукових елементів сабвуфера (LFE), сабвуфер може не відтворювати звук.



## ⑨ Чути шум

- Використання кабельних стяжок для зв'язування аналогових аудіокабелів, кабелів живлення, акустичних кабелів тощо може погіршити якість звуку. Не зв'язуйте шнури в пучки.
- Аудіокабель може вловлювати перешкоди. Змініть положення кабелів.

## ⑨ Початок аудіо, отриманого через вхід HDMI IN, не чути

















- Оскільки для визначення формату сигналу HDMI потрібно більше часу, ніж для інших цифрових аудіосигналів, виведення звуку може розпочатися не одразу.

## ⑨ Звук раптово зменшується



















- При тривалому використанні пристрою, коли температура всередині нього перевищує певну межу, об'єм може автоматично зменшуватися, щоб захистити електричні ланцюги.

## ■ Режими прослуховування

- Щоб насолоджуватися цифровим об'ємним відтворенням у таких форматах, як Dolby Digital, вам потрібно підключити аудіосигнали за допомогою кабелю HDMI, цифрового коаксіального кабелю або цифрового оптичного кабелю. Крім того, на підключеному програвачі Blu-ray Disc потрібно налаштувати аудіовихід на потоковий вихід тощо.

-                

⑨

-                      

## ⑨ Про сигнали DTS

- Для носіїв, які раптово перемикаються з DTS на PCM, відтворення PCM може розпочатися не одразу. У такому випадку зупиніть відтворення на стороні програвача приблизно на 3 секунди або більше. Потім поновіть відтворення. Відтворення відбудуватиметься нормально.
- Відтворення DTS може не відбуватися нормально на деяких програвачах компакт-дисків і дисків, навіть якщо програвач і цей пристрій з'єднані цифровим зв'язком. Якщо для вихідного сигналу DTS було виконано певну обробку (наприклад, регулювання вихідного рівня, перетворення частоти дискретизації або перетворення частотної характеристики), цей пристрій не може розпізнати його як справжній сигнал DTS, і може виникнути шум.
- Під час відтворення DTS-сумісного диска, якщо на програвачі виконується операція паузи або пропуску, може виникнути короткочасний шум. Це не є несправністю.



## ■ Відео

- Переконайтеся, що з'єднання між вихідним гніздом на підключеному пристрої та вхідним гніздом на цьому пристрої є правильним.
  - Переконайтеся, що жоден з'єднувальний кабель не зігнутий, не перекручений і не пошкоджений.
  - Якщо зображення на екрані телевізора розмите або нечітке, це може бути наслідком втручання шнура живлення або з'єднувальних кабелів пристрою. У такому випадку дотримуйтеся відстані між кабелем телевізійної антени та кабелями пристрою.
  - Перевірте перемикання вхідного екрана на стороні монітора, наприклад, телевізора.
- Якщо проблема не зникає після виконання вищезазначених дій, перевірте наступне.

## ⑨ Зображення не з'являється

- Встановіть перемикач входу на цьому пристрої в положення гнізда, до якого підключено програвач.

## ⑨ Немає зображення з пристрою, підключеного до гнізда HDMI IN

- Для відображення відео з підключеного плеєра на телевізорі, коли пристрій перебуває в режимі очікування, необхідно увімкнути " System Setup" - "Hardware" - "HDMI"
- "HDMI Standby Through" на головному екрані. Для отримання детальної інформації про функцію HDMI Standby Through зверніться до розділу "Налаштування системи" - "Обладнання" - "HDMI".
- Щоб вивести відео на телевізор, підключений до гнізда HDMI OUT SUB, натисніть кнопку  на пульті дистанційного керування, щоб відобразити "AV Adjust" і виберіть "HDMI" - "HDMI Out" або натисніть кнопку HDMI MAIN/SUB на пульті дистанційного керування. Потім виберіть роз'єм HDMI OUT для виходу.
- Перевірте, чи не відображається "Помилка роздільної здатності" на головному екрані, коли вхідний відеосигнал через гніздо HDMI IN не відображається. У цьому випадку телевізор не підтримує роздільну здатність вхідного відеосигналу з плеєра. Змініть налаштування на плеєрі.
- Нормальна робота з адаптером HDMI-DVI не гарантується. Крім того, не гарантується виведення відеосигналів з ПК.
- Спробуйте вимкнути функцію Deep Color. Щоб вимкнути функцію Deep Color, одночасно натисніть кнопки PERSONAL PRESET 2 і  STANDBY/ON на головному блоці. Утримуючи кнопку PERSONAL PRESET 2, натискайте кнопку  STANDBY/ON кілька разів, доки на дисплеї не з'явиться напис "Deep Color:Off". Щоб увімкнути функцію Deep Color, повторюйте вищеприписані дії, доки на дисплеї не з'явиться напис "Deep Color:On".

( → [p142](#))



## ⑨Зображення мерехтить

- Вихідна роздільна здатність плеєра може бути несумісною з роздільною здатністю телевізора. Якщо плеєр підключено до цього пристрою за допомогою кабелю HDMI, змініть вихідну роздільну здатність на плеєрі. Також цю проблему можна вирішити, змінивши режим екрана на телевізорі.

## ⑨Відео та аудіо не синхронізовані

- Залежно від налаштувань вашого телевізора та середовища підключення, відео може відставати від звуку. Щоб відрегулювати, натисніть  на пульті дистанційного керування і відрегулюйте в "HDMI" - "Sound Delay" в "AV Adjust". ( →p91)

## ■ Пов'язана операція

### ⑨Робота через HDMI не працює з пристроями, сумісними з CEC, такими як телевізор

- На головному екрані пристрою встановіть " System Setup" - "Hardware" - "HDMI" - "HDMI CEC" на "On". ( →p142)
- Також необхідно встановити HDMI-лінкінг на CEC-сумісному пристрої. Зверніться до інструкції з експлуатації.
- У разі підключення до гнізд HDMI IN програвача або диктофона марки Sharp встановіть для параметра " System Setup" - "Hardware" - "HDMI" - "HDMI Standby Through" значення "Auto".

## ■ Тюнер

### ⑨Поганий прийом або сильний шум

- Перевірте підключення антени. ( →p73)
- Перемістіть антену подалі від шнура динаміка або шнура живлення.
- Перемістіть пристрій подалі від телевізора або ПК.
- Автомобілі або літаки, що проїжджають поблизу, можуть спричинити перешкоди.
- Якщо радіохвилі блокуються бетонними стінами тощо, прийом радіосигналу може бути поганим.
- Перемкніть режим прийому на моно ( →p84).- Під час прослуховування AM-станції керування пультом дистанційного керування може спричинити шум. (Моделі для Північної Америки, Австралії та Азії)
- Прийом FM-радіостанцій може бути чіткішим, якщо ви використовуєте гніздо для антени на стіні, де встановлено телевізор.

## ■ Функція BLUETOOTH

- Від'єднайте і знову підключіть шнур живлення пристрою або вимкніть і знову увімкніть пристрій з підтримкою BLUETOOTH. Перезапуск пристрою з підтримкою BLUETOOTH може бути ефективним.
- Пристрої з підтримкою BLUETOOTH повинні підтримувати профіль A2DP.
- Оскільки виникатимуть радіохвильові перешкоди, цей пристрій не можна використовувати поблизу таких пристроїв, як мікрохвильова піч або бездротовий телефон, які використовують радіохвилі в діапазоні 2,4 ГГц.
- Металеві предмети поблизу пристрою можуть впливати на радіохвилі, і з'єднання BLUETOOTH може бути неможливим. Перевірте наступне, якщо проблема не зникає після того, як ви підтвердили вищезазначене.



### ⑨ Неможливо передавати з пристрою з підтримкою бездротової технології BLUETOOTH (ПК, смартфона тощо) на цей пристрій

- Перевірте, чи увімкнено функцію BLUETOOTH на пристрої з підтримкою BLUETOOTH.

( →[p161](#))

### ⑨ Не вдається підключити пристрій з підтримкою бездротової технології BLUETOOTH (ПК, смартфон тощо) до цього пристрою

- Ініціалізуйте інформацію про сполучення та виконайте сполучення ще раз. Спочатку видаліть усю інформацію про сполучення, збережену на цьому пристрої. На головному екрані виберіть "Network/Bluetooth" - "Bluetooth" - "Bluetooth Receiver" - "Pairing Information", а потім натисніть ENTER, доки відображається "Clear". Потім видаліть інформацію про сполучення цього пристрою, збережену на пристрої з підтримкою бездротової технології BLUETOOTH. Для отримання інформації про те, як очистити інформацію про сполучення, зверніться до інструкції з експлуатації пристрою з підтримкою BLUETOOTH. Нарешті, виконайте сполучення ще раз. Інструкції щодо створення пари див. в розділі "Відтворення аудіо з пристроїв, що підтримують бездротову технологію BLUETOOTH, за допомогою цього пристрою"( →[p80](#))

( →[p161](#))

### ⑨ Неможливо передавати з цього пристрою на пристрій з підтримкою бездротової технології BLUETOOTH (бездротові навушники тощо).

- Переконайтеся, що для параметра "Передавач Bluetooth" на цьому пристрої встановлено значення " On (Tx)" або "On (Main + Tx)".

( →[p162](#))

### ⑨ Не вдається підключити цей пристрій до пристрою з підтримкою бездротової технології BLUETOOTH (бездротові навушники тощо).

- Перевірте, чи увімкнено функцію BLUETOOTH на пристрої з підтримкою BLUETOOTH.
- Ініціалізуйте інформацію про сполучення та виконайте сполучення ще раз. Спочатку видаліть усю інформацію про сполучення, збережену на цьому пристрої. На головному екрані виберіть " Network/Bluetooth" - "Bluetooth" - "Bluetooth Transmitter"
- "Інформація про сполучення", а потім натисніть ENTER, доки відображається " Clear".
- Потім видаліть інформацію про сполучення цього пристрою, збережену на пристрої з підтримкою бездротової технології BLUETOOTH. Для отримання інформації про те, як очистити інформацію про сполучення, зверніться до інструкції з експлуатації пристрою з підтримкою BLUETOOTH.
- Нарешті, виконайте сполучення ще раз. Інструкції щодо створення пари див. в розділі "Передача звуку з цього пристрою на пристрої з підтримкою бездротової технології BLUETOOTH" ( →[p81](#))

( →[p162](#))

### ⑨ Відтворення музики на пристрої недоступне навіть після успішного з'єднання BLUETOOTH

- Якщо на цьому пристрої або пристрої з підтримкою бездротової технології BLUETOOTH встановлено низький рівень гучності, звук може не відтворюватися. Перевірте налаштування гучності на цьому пристрої або пристрої з підтримкою бездротової технології BLUETOOTH.
- Деякі пристрої з підтримкою бездротової технології BLUETOOTH можуть бути обладнані перемикачем надсилання/приймання. Спробуйте змінити налаштування відповідно до програми, для якої використовується пристрій.
- Залежно від характеристик або специфікацій пристрою з підтримкою BLUETOOTH, музика може не відтворюватися на цьому пристрої.



## ⑨ Звук переривається

- Можливо, виникла проблема з пристроєм з підтримкою BLUETOOTH. Перевірте інформацію на веб-сторінці.

## ⑨ Після підключення до пристрою з підтримкою BLUETOOTH якість звуку низька

- Поганий прийом BLUETOOTH. Перемістіть пристрій з підтримкою BLUETOOTH ближче до пристрою або усуньте будь-яку перешкоду між пристроєм з підтримкою BLUETOOTH та цим пристроєм.

## ■ Мережева функція

- Якщо ви не можете вибрати мережеву службу, запустіть функцію мережі, щоб вибрати її. Її запуск може зайняти приблизно одну хвилину.
  - Якщо індикатор NET блимає, це означає, що даний пристрій не підключено належним чином до домашньої мережі.
  - Від'єднайте та знову підключіть шнури живлення цього пристрою та маршрутизатора або перезавантажте маршрутизатор.
  - Якщо потрібний маршрутизатор не відображається у списку точок доступу, можливо, на ньому налаштовано приховування SSID, або з'єднання ANY вимкнено. Змініть налаштування та повторіть спробу.
- Перевірте наступне, якщо проблема не зникає після того, як ви підтвердили вищесказане.

## ⑨ Не вдається отримати доступ до інтернет-радіо

- Якщо постачальник послуг припинив надання послуг, мережеві послуги або вміст не можуть бути використані на цьому пристрої.
- Перевірте, чи правильно підключено модем і маршрутизатор, і чи обидва вони увімкнені.
- Перевірте, чи правильно підключено порт LAN на маршрутизаторі до цього пристрою.
- Перевірте, чи можливе підключення до Інтернету з інших пристроїв. Якщо це неможливо, вимкніть усі пристрої, підключені до мережі, зачекайте деякий час, а потім увімкніть їх знову.
- Залежно від провайдера може знадобитися налаштування проксі-сервера.
- Перевірте, чи підтримуються маршрутизатор і модем, які ви використовуєте, вашим провайдером.

## ⑨ Не вдається отримати доступ до мережевого сервера

- Цей пристрій потрібно підключити до того ж маршрутизатора, що й мережевий сервер.
- Цей пристрій підтримує мережеві сервери Windows Media® Player 12 або мережеві накопичувачі, які підтримують функцію домашньої мережі.
- Програваач Windows Media® може потребувати деяких налаштувань. Зверніться до розділу "Музичний сервер".
- При використанні ПК можна відтворювати лише музичні файли, зареєстровані у бібліотеці Windows Media® Player.

( →p116)

## ⑨ Звук переривається під час відтворення музичних файлів на мережевому сервері

- Перевірте, чи відповідає мережевий сервер вимогам для роботи.
- Якщо комп'ютер працює як мережевий сервер, закрийте прикладне програмне забезпечення, відмінне від серверного (Windows Media® Player 12 тощо).
- Якщо комп'ютер завантажує або копіює великі файли, звук при відтворенні може перериватися.



## ■ USB-накопичувач

### ⑨ USB-накопичувач не відображається

- Перевірте, чи надійно підключено USB-накопичувач або USB-кабель до USB-порту пристрою.
- Один раз від'єднайте USB-накопичувач від пристрою, а потім підключіть його знову.
- Працездатність жорсткого диска, який отримує живлення від порту USB пристрою, не гарантується.
- Залежно від типу вмісту, відтворення може не відбуватися належним чином. Перевірте типи підтримуваних форматів файлів.
- Робота USB-накопичувачів, оснащених функціями захисту, не гарантується.

( →p114)

## ■ Бездротова локальна мережа Мережа

- Від'єднайте та підключіть шнури живлення цього пристрою та маршрутизатора бездротової локальної мережі, перевірте стан увімкнення маршрутизатора бездротової локальної мережі або перезапустіть маршрутизатор бездротової локальної мережі. Перевірте наступне, якщо проблема не зникає після того, як ви підтвердили вищесказане.

### ⑨ Не вдається отримати доступ до бездротової локальної мережі

- Налаштування маршрутизатора бездротової локальної мережі може бути змінено на Ручний. Відновіть налаштування на Авто.
- Спробуйте налаштувати вручну. Підключення може бути успішним.
- Коли маршрутизатор бездротової локальної мережі перебуває у стелс-режимі (режим приховування SSID) або коли вимкнено будь-яке з'єднання, SSID не відображається. Змініть налаштування і повторіть спробу.
- Перевірте правильність налаштувань SSID та шифрування (WEP тощо). Узгодьте налаштування мережі з налаштуваннями цього пристрою.
- Підключення до SSID, який містить багатобайтові символи, не підтримується. Встановіть SSID маршрутизатора бездротової локальної мережі, використовуючи лише однобайтові буквено-цифрові символи, і повторіть спробу.

### ⑨ Підключено до SSID, відмінного від вибраного SSID

- Деякі маршрутизатори бездротової локальної мережі дозволяють встановлювати кілька SSID для одного пристрою. Якщо ви підключаєтеся до такого маршрутизатора за допомогою кнопки автоматичного налаштування, ви можете підключитися до SSID, відмінного від SSID, до якого ви хочете підключитися. Якщо це сталося, скористайтеся методом підключення, який вимагає введення пароля.

### ⑨ Відтворення звуку переривається, або зв'язок неможливий

- Можливо, ви не отримуєте радіохвилі через погані умови поширення радіохвиль. Скоротіть відстань до маршрутизатора бездротової локальної мережі або усуньте перешкоди, щоб покращити видимість, і підключіться знову. Встановлюйте пристрій подалі від мікрохвильових печей та інших точок доступу. Рекомендується встановлювати маршрутизатор бездротової локальної мережі та пристрій в одному приміщенні.
- Якщо поблизу пристрою знаходиться металевий предмет, підключення до бездротової локальної мережі може бути неможливим, оскільки метал впливає на радіохвилі.
- Якщо поруч з пристроєм використовуються інші пристрої бездротової локальної мережі, можуть виникати інші симптоми, такі як переривання відтворення або неможливість зв'язку. Ви можете уникнути цих проблем, змінивши канал маршрутизатора бездротової мережі. Інструкції щодо зміни каналів див. в інструкції з експлуатації, що додається до маршрутизатора бездротової локальної мережі.
- У бездротовій локальній мережі може бути недостатньо пропускну здатності. Використовуйте дротову локальну мережу для підключення.



## ■ Функція ZONE B

### ⑨ Не вдається вивести аудіо в ЗОНУ B

- Щоб вивести аудіо на ЗОНУ B, встановіть призначення аудіовиходу для "Audio" - "Zone B" на AV Adjust на "On (A+B)" або "On (B)", а також встановіть для параметра "Speaker"- "Configuration" - "Zone 2 Preout" у меню System Setup на "Zone B".

( →p121)

## ■ Багатозонна функція

### ⑨ Не вдається вивести звук зовнішніх аудіо- та відеокомпонентів на ЗОНУ

- Щоб вивести звук із зовнішнього AV-компонента до ZONE 2, підключіть його до будь-якого з гнізд HDMI IN1 - IN3. Якщо AV-компонент не обладнано гніздом HDMI, використовуйте цифровий коаксіальний кабель, цифровий оптичний кабель або аналоговий аудіокабель. Крім того, звук із зовнішніх AV-компонентів можна виводити на ZONE 2, лише якщо це аналоговий звук або 2-канальний PCM-сигнал. Якщо AV-компонент підключено до цього пристрою за допомогою кабелю HDMI, цифрового коаксіального кабелю або цифрового оптичного кабелю, змініть аудіовихід AV-компонента на вихід PCM.
- Якщо відео та аудіо через вхід HDMI виводяться на ZONE 2, встановіть для параметра " Input/Output Assign" - "TV Out / OSD" - "Zone 2 HDMI" ( →p127) значення "Use" в меню System Setup.
- Для виведення звуку із зовнішнього AV-компонента на Зону 3 використовуйте аналоговий аудіокабель. Крім того, звук із зовнішніх AV-компонентів можна виводити на ЗОНУ 3, лише якщо це аналоговий аудіосигнал.

### ⑨ Інші

- Якщо аудіосигнал надходить з перемикача входів NET або USB, виведення зон для аудіосигналів DSD неможливе.

## ■ Пульт дистанційного керування

- Переконайтеся, що батареї вставлені з правильною полярністю.
- Вставте нові батарейки. Не змішуйте різні типи батарейок або старі та нові батарейки.
- Переконайтеся, що на датчик основного блоку не потрапляють прямі сонячні промені або флуоресцентні лампи інверторного типу. У разі потреби перемістіть його в інше місце.
- Якщо основний блок встановлено в стійці або шафі з дверцятами з кольорового скла, або якщо дверцята зачинені, пульт дистанційного керування може не працювати належним чином.

## ■ Дисплей

### ⑨ Дисплей не світиться

- Під час роботи функції регулювання яскравості дисплей може тьмяніти або вимикатися. Натисніть кнопку DIMMER і змініть рівень яскравості дисплея.

( →p19)



## ■ Інші

### ⑨ З пристрою чути дивний шум

- Якщо ви підключили інший пристрій до тієї самої розетки, що й цей пристрій, під впливом цього пристрою може виникнути дивний шум. Якщо цей симптом усувається вийманням вилки живлення іншого пристрою з розетки, використовуйте різні розетки для цього та іншого пристрою.

### ⑨ Повідомлення " Noise Error " з'являється під час повного автоматичного MCACC

- Це може бути спричинено несправністю вашого динаміка. Перевірте вихід динаміка тощо.

### ⑨ Результати вимірювань Full Auto MCACC показують відстані до динаміків, що відрізняються від реальних

- Залежно від динаміків, які ви використовуєте, у результатах вимірювань можуть виникати деякі помилки. У такому разі виконайте налаштування в " System Setup " - "Speaker" - "Distance" (Налаштування системи - Динамік - Відстань).

( →[p135](#))

### ⑨ Результати вимірювання Full Auto MCACC показують, що рівень гучності сабвуфера було скориговано до нижньої межі

- Можливо, корекцію рівня гучності сабвуфера не було завершено. Зменшіть гучність сабвуфера перед вимірюванням Full Auto MCACC.

### ⑨ Налаштування параметрів "Crossover", "Distance" і "Channel Level" повернуто до значень за замовчуванням

- Коли вимірювання виконується за допомогою Dirac Live, якщо ви змінюєте налаштування " Speaker Channels", "Subwoofer", "Height 1 Speaker" або "Height 2 Speaker" в "Speaker" - "Configuration" ( →[p132](#)) в меню System Setup, то результати вимірювань повертаються до значень за замовчуванням. Повторіть вимірювання ще раз.



## Додаток

Розташування динаміків і вибір режимів прослуховування	189
Вхідні формати та вибрані режими прослуховування	192
Ефекти режиму прослуховування	196
Комбінації динаміків (північноамериканські моделі)	201
Комбінації динаміків (європейські, австралійські та азіатські моделі)	203
Загальні характеристики	204



## Розташування динаміків і вибір режимів прослуховування

Режими прослуховування, які можна вибрати для кожного розташування динаміків, наведено в наступній таблиці.

Режим прослуховування	Розташування динаміків(ch)															
	2.1	3.1	4.1	5.1	6.1	7.1	2.1.2	3.1.2	4.1.2	5.1.2	6.1.2	7.1.2	4.1.4	5.1.4	6.1.4	7.1.4
<input checked="" type="checkbox"/> DD (Dolby Audio - DD)		✓(*1)	✓(*1)	✓(*1)	✓(*2)	✓(*2)		✓(*3)	✓(*3)	✓(*3)	✓(*2) (*3)	✓(*2) (*3)	✓(*3)	✓(*3)	✓(*2) (*3)	✓(*2) (*3)
<input checked="" type="checkbox"/> DD+ (Dolby Audio - DD+)		✓(*1)	✓(*1)	✓(*1)	✓(*1) (*2)	✓(*1) (*2)	✓(*1)	✓(*1)	✓(*1)	✓(*1)	✓(*1) (*2)	✓(*1) (*2)	✓(*1)	✓(*1)	✓(*1) (*2)	✓(*1) (*2)
<input checked="" type="checkbox"/> DTHD (Dolby Audio - TrueHD)		✓(*1)	✓(*1)	✓(*1)	✓(*1) (*2)	✓(*1) (*2)	✓(*1)	✓(*1)	✓(*1)	✓(*1)	✓(*1) (*2)	✓(*1) (*2)	✓(*1)	✓(*1)	✓(*1) (*2)	✓(*1) (*2)
<input checked="" type="checkbox"/> Atmos					✓	✓	✓	✓	✓	✓	✓	✓	✓	✓	✓	✓
<input checked="" type="checkbox"/> Atmos 2.0/2.1	✓															
<input checked="" type="checkbox"/> Atmos 3.0/3.1		✓														
<input checked="" type="checkbox"/> Atmos 4.0/4.1			✓													
<input checked="" type="checkbox"/> Atmos 5.0/5.1				✓												
<input checked="" type="checkbox"/> Atmos 6.0/6.1					✓											
<input checked="" type="checkbox"/> Atmos 7.0/7.1						✓										
<input checked="" type="checkbox"/> Atmos 2.0.2/2.1.2							✓									
<input checked="" type="checkbox"/> Atmos 3.0.2/3.1.2								✓								
<input checked="" type="checkbox"/> DSurr (Dolby Audio - Surr)	✓	✓	✓	✓	✓	✓	✓	✓	✓	✓	✓	✓	✓	✓	✓	✓
<input checked="" type="checkbox"/> DSurr 2.0/2.1 (Dolby Audio - Surr)	✓															
<input checked="" type="checkbox"/> DSurr 3.0/3.1 (Dolby Audio - Surr)		✓														
<input checked="" type="checkbox"/> DSurr 4.0/4.1 (Dolby Audio - Surr)			✓													
<input checked="" type="checkbox"/> DSurr 5.0/5.1 (Dolby Audio - Surr)				✓												
<input checked="" type="checkbox"/> DSurr 6.0/6.1 (Dolby Audio - Surr)					✓											
<input checked="" type="checkbox"/> DSurr 7.0/7.1 (Dolby Audio - Surr)						✓										
<input checked="" type="checkbox"/> DSurr 2.0.2/2.1.2 (Dolby Audio - Surr)							✓									
<input checked="" type="checkbox"/> DSurr 3.0.2/3.1.2 (Dolby Audio - Surr)								✓								



Розташування динаміків

Режим прослуховування	2.1	3.1	4.1	5.1	6.1	7.1	2.1.2	3.1.2	4.1.2	5.1.2	6.1.2	7.1.2	4.1.4	5.1.4	6.1.4	7.1.4
DTS		✓	✓	✓	✓	✓		✓(*3)	✓(*3)	✓(*3)	✓(*3)	✓(*3)	✓(*3)	✓(*3)	✓(*3)	✓(*3)
ES Discrete (DTS-ES Discrete)					✓	✓										
ES Matrix (DTS-ES Matrix)					✓	✓										
DTS 96/24		✓	✓	✓	✓	✓		✓(*3)	✓(*3)	✓(*3)	✓(*3)	✓(*3)	✓(*3)	✓(*3)	✓(*3)	✓(*3)
DTS-HD HR (DTS-HD High Resolution)		✓	✓	✓	✓	✓		✓	✓	✓	✓	✓	✓	✓	✓	✓
DTS-HD Master (DTS-HD Master Audio)		✓	✓	✓	✓	✓		✓	✓	✓	✓	✓	✓	✓	✓	✓
DTS Express		✓	✓	✓	✓	✓		✓	✓	✓	✓	✓	✓	✓	✓	✓
DTS:X		✓	✓	✓	✓	✓	✓	✓	✓	✓	✓	✓	✓	✓	✓	✓
DTS Neural:X	✓	✓	✓	✓	✓	✓	✓	✓	✓	✓	✓	✓	✓	✓	✓	✓
IMAX DTS	✓	✓	✓	✓	✓	✓(*4)	✓(*3)	✓(*3)	✓(*3)	✓(*3)	✓(*3)	✓(*3) (*4)	✓(*3)	✓(*3)	✓(*3)	✓(*3) (*4)
IMAX DTS:X	✓	✓	✓	✓	✓	✓	✓	✓	✓	✓	✓	✓	✓	✓	✓	✓
IMAX Neural:X	✓	✓	✓	✓	✓	✓	✓	✓	✓	✓	✓	✓	✓	✓	✓	✓



Режим прослуховування	Розташування динаміків															
	2.1	3.1	4.1	5.1	6.1	7.1	2.1.2	3.1.2	4.1.2	5.1.2	6.1.2	7.1.2	4.1.4	5.1.4	6.1.4	7.1.4
PCM	✓	✓(*1)	✓(*1)	✓(*1)	✓(*1)	✓(*1)	✓(*3)	✓(*3)	✓(*3)	✓(*3)	✓(*3)	✓(*3)	✓(*3)	✓(*3)	✓(*3)	✓(*3)
DSD		✓(*1)	✓(*1)	✓(*1)	✓(*5)	✓(*5)		✓(*3)	✓(*3)	✓(*3)	✓(*3) (*5)	✓(*3) (*5)	✓(*3)	✓(*3)	✓(*3) (*5)	✓(*3) (*5)
Stereo	✓	✓(*6)	✓(*6)	✓(*6)	✓(*6)	✓(*6)	✓(*6)	✓(*6)	✓(*6)	✓(*6)	✓(*6)	✓(*6)	✓(*6)	✓(*6)	✓(*6)	✓(*6)
Mono	✓	✓(*6)	✓(*6)	✓(*6)	✓(*6)	✓(*6)	✓(*6)	✓(*6)	✓(*6)	✓(*6)	✓(*6)	✓(*6)	✓(*6)	✓(*6)	✓(*6)	✓(*6)
Mono Music		✓	✓	✓	✓	✓	✓	✓	✓	✓	✓	✓	✓	✓	✓	✓
Ext.Stereo		✓	✓	✓	✓	✓	✓	✓	✓	✓	✓	✓	✓	✓	✓	✓
Classical			✓	✓	✓	✓	✓	✓	✓	✓	✓	✓	✓	✓	✓	✓
Ent.Show (Entertainment Show)			✓	✓	✓	✓	✓	✓	✓	✓	✓	✓	✓	✓	✓	✓
Drama			✓	✓	✓	✓	✓	✓	✓	✓	✓	✓	✓	✓	✓	✓
Unplugged			✓	✓	✓	✓	✓	✓	✓	✓	✓	✓	✓	✓	✓	✓
Action			✓	✓	✓	✓	✓	✓	✓	✓	✓	✓	✓	✓	✓	✓
AdvancedGame			✓	✓	✓	✓	✓	✓	✓	✓	✓	✓	✓	✓	✓	✓
Rock/Pop			✓	✓	✓	✓	✓	✓	✓	✓	✓	✓	✓	✓	✓	✓
Sports			✓	✓	✓	✓	✓	✓	✓	✓	✓	✓	✓	✓	✓	✓
F.S.Surround (Front Stage Surround)	✓	✓	✓(*6)	✓(*7)	✓(*6)	✓(*7)	✓(*6)	✓(*7)	✓(*6)	✓(*7)	✓(*6)	✓(*7)	✓(*6)	✓(*7)	✓(*6)	✓(*7)

\* 1: Відтворюється зі звуковим полем відповідно до кількості каналів вхідних сигналів.

\* 2: Якщо вхідні сигнали 4.1 ch або 5.1 ch Dolby (DD, DD+, DTHD), звук об'ємного каналу виводиться через тилові гучномовці об'ємного звучання.

\* 3: Не виводиться з висотних гучномовців.

\* 4: Звук каналу об'ємного звучання виводиться через тилові гучномовці об'ємного звучання.

\* 5: Звук об'ємного каналу не виводиться через задні гучномовці об'ємного звучання.

\* 6: Виводиться лише через передні динаміки.

\* 7: Виводиться лише через передні та центральний динаміки.



## Вхідні формати та вибрані режими прослуховування

Ви можете вибрати різні режими прослуховування відповідно до аудіоформату вхідного сигналу.

- Режим Stereo можна вибрати для будь-якого аудіоформату.

- Коли аналогові сигнали подаються в режимі Pure Direct, режими перемикаються в режим Analog Direct, який передає сигнали безпосередньо на підсилювач без проходження через DSP (цифровий сигнальний процесор).

- Режими прослуховування, доступні при підключенні навушників, - це лише Pure Direct і Stereo.

Режим прослуховування	Pure Direct Direct Stereo	DD (Dolby Audio - DD) (*2)	DD+ (Dolby Audio - DD+) (*2)(*3)	DTHD (Dolby Audio - TrueHD) (*2)	Atmos (*13)	DSur (Dolby Audio - Surr) (*13)
<b>Формат вводу</b>						
<b>2-channel signal input</b>						
Analog / PCM	✓					✓
Music files / DSD (*1)	✓					✓
DD / DD+ / DTHD	✓					✓
DTS / DTS 96/24 / DTS Express / DTS-HD HR / DTS-HD MSTR	✓					✓(*11)
<b>Multi-channel signal input</b>						
Multich PCM	✓					✓
DSD (*1)	✓					✓
DD	✓	✓				✓
DD+	✓		✓			✓
DTHD	✓			✓		✓
ATMOS	✓				✓	
DTS	✓					✓
DTS 96/24	✓					✓
DTS Express	✓					
DTS-HD HR	✓					✓
DTS-HD MSTR	✓					✓
DTS-ES Discrete	✓					✓
DTS-ES Matrix	✓					✓
DTS:X	✓					
IMAX DTS	✓					
IMAX DTS:X	✓					



Режим прослуховування Формат вводу	DTS (*2)	DTS 96/24 (*2)	DTS Express (*2)	DTS-HD HR (DTS-HD High Resolution) (*2)	DTS-HD Master (DTS-HD Master Audio) (*2)	ES Discrete (DTS-ES Discrete) (*5)	ES Matrix (DTS-ES Matrix) (*5)	DTS:X	DTS Neural:X (*6)	IMAX DTS (*10)	IMAX DTS:X (*10)	IMAX Neural:X (*10)
<b>2-channel signal input</b>												
Analog / PCM									✓			
Music files / DSD (*1)									✓			
DD / DD+ / DTHD									✓			
DTS / DTS 96/24 / DTS Express / DTS-HD HR / DTS-HD MSTR									✓			
<b>Multi-channel signal input</b>												
Multich PCM									✓			
DSD (*1)									✓			
DD									✓			
DD+									✓			
DTHD									✓			
ATMOS									✓			
DTS	✓								✓			
DTS 96/24		✓							✓			
DTS Express			✓						✓			
DTS-HD HR				✓					✓			
DTS-HD MSTR					✓				✓			
DTS-ES Discrete	✓(*4)					✓			✓			
DTS-ES Matrix	✓(*4)						✓		✓			
DTS:X								✓				
IMAX DTS	✓(*14)				✓(*14)				✓(*14)	✓		✓
IMAX DTS:X								✓(*14)			✓	



Режим прослуховування	PCM (Multich PCM) (*2)	DSD (*2)(*12)	Mono	Classical / Unplugged / Ent.Show (Entertainment Show) / Drama / AdvancedGame / Action / Rock/Pop / Sports (*7)	Ext.Stereo / Mono Music (*8)	F.S.Surround (Front Stage Surround) (*9)
-----------------------	------------------------	---------------	------	--	------------------------------	--

2-channel signal input

Analog / PCM			✓	✓	✓	✓
Music files / DSD (*1)				✓	✓	✓
DD / DD+ / DTHD				✓	✓	✓
DTS / DTS 96/24 / DTS Express / DTS-HD HR / DTS-HD MSTR				✓	✓	✓

Multi-channel signal input

Multich PCM	✓			✓	✓	✓
DSD (*1)		✓		✓	✓	✓
DD				✓	✓	✓
DD+				✓	✓	✓
DTHD				✓	✓	✓
ATMOS				✓	✓	✓
DTS				✓	✓	✓
DTS 96/24				✓	✓	✓
DTS Express				✓	✓	✓
DTS-HD HR				✓	✓	✓
DTS-HD MSTR				✓	✓	✓
DTS-ES Discrete				✓	✓	✓
DTS-ES Matrix				✓	✓	✓
DTS:X				✓	✓	✓
IMAX DTS				✓	✓	✓
IMAX DTS:X				✓	✓	✓



- (\*1) Якщо частота дискретизації 5,6/11,2 МГц, ви не можете вибрати інший режим, окрім Pure Direct, Stereo, Ext.Stereo та Mono Music.
- (\*2) Необхідно встановити центральний гучномовець або гучномовці об'ємного звучання.
- (\*3) Якщо джерелом вхідного сигналу є диск Blu-ray і розкладка динаміків 5.1 ch або менше, не можна вибрати DD+. Замість цього можна вибрати режим прослуховування DD.
- (\*4) Цей режим можна вибрати лише тоді, коли тилові гучномовці об'ємного звучання не підключено.
- (\*5) Необхідно встановити тилові гучномовці об'ємного звучання. Можна вибрати, якщо вхідний формат 5.1 ch.
- (\*6) Якщо формат вхідного сигналу є одним з наступних і кількість каналів є монофонічною, цей режим прослуховування стає недоступним.
- DTS, DTS 96/24, DTS Express, DTS-HD HR, DTS-HD MSTR, PCM, музичний файл
- (\*7) Необхідно встановити гучномовці об'ємного звучання або висотні гучномовці.
- (\*8) Необхідно встановити центральний гучномовець, гучномовці об'ємного звучання або висотні гучномовці.
- (\*9) Неможливо вибрати, якщо для параметра " Speaker Virtualizer"( →[p136](#)) встановлено значення "Off".
- (\*10) Неможливо вибрати, якщо для параметра " IMAX Mode" ( →[p138](#)) is set to "Off" (the default value is Auto).
- (\*11) This cannot be selected when the input format is DTS Express. встановлено значення "Off" (значення за замовчуванням - Auto).
- (\*12) Неможливо вибрати, якщо вхідний формат є монофонічний.
- (\*13) Відображуваний режим прослуховування залежить від розташування динаміків ( →[p189](#)) Крім того, якщо для параметра " Speaker Virtualizer" ( →[p136](#)) встановлено значення "Off" (значення за замовчуванням - "On"), інші режими, окрім Atmos і DSur, вибрати неможливо.
- (\*14) Можна вибрати лише тоді, коли для параметра "Режим IMAX" ( →[p138](#)) встановлено значення " Off" (значення за замовчуванням - " Auto").

## ⑨ Розташування динаміків і вибір режимів прослуховування ( →[p189](#))



## Ефекти режиму прослуховування

### В алфавітному порядку

#### ■ Action

Режим підходить для фільмів з великою кількістю екшн-сцен.

- Калібрування динаміків, виміряні за допомогою Dirac Live, вимкнено.

#### ■ AdvancedGame

Режим підходить для ігрового контенту.

- Калібрування динаміків, виміряні за допомогою Dirac Live, вимкнено.

#### ■ Classical

Підходить для класичної або оперної музики. Цей режим підкреслює канали об'ємного звучання, щоб розширити звукову картину, і імітує природну реверберацію великого залу.

- Калібрування динаміків, виміряні за допомогою Dirac Live, вимкнено.

#### ■ Direct/Pure Direct









Режим "Direct" вимикає деякі процеси, які можуть впливати на якість звуку, наприклад, функції регулювання тембру, щоб ви могли насолоджуватися ще кращою якістю звуку. Режим "Pure Direct" вимикає ще більше процесів, які впливають на якість звуку, тому ви отримуєте більш точне відтворення оригінального звуку. У цьому випадку калібрування динаміків, виконане за допомогою MCACC/Dirac Live, недійсне.

#### ■ Atmos

Оскільки цей режим обчислює позиційні дані аудіо, записаного у форматі Dolby Atmos, в режимі реального часу і виводить їх через відповідні динаміки, ви можете насолоджуватися природним і стереофонічним звуковим полем Dolby Atmos з будь-яким розташуванням динаміків включаючи підключення лише фронтальних динаміків. Крім того, звуковий дизайн Dolby Atmos можна відтворити більш точно, підключивши тиллові або висотні гучномовці з об'ємним звучанням. Цей режим можна вибрати під час введення аудіоформату Dolby Atmos.

На відміну від існуючих систем об'ємного звучання, Dolby Atmos не покладається на канали, а забезпечує точне розміщення звукових об'єктів, які мають незалежний рух, у 3D-просторі з ще більшою чіткістю. Dolby Atmos - це додатковий аудіоформат для дисків Blu-ray, який забезпечує більш стереофонічне звукове поле, створюючи звукове поле над слухачем.

Відповідно до розташування динаміків відображаються такі режими прослуховування.

-  Atmos 2.0/2.1: Якщо встановлено лише фронтальні динаміки
-  Atmos 3.0/3.1: Якщо встановлено фронтальні та центральний динаміки
-  Atmos 4.0/4.1: Якщо встановлено фронтальні та об'ємні динаміки
-  Atmos 5.0/5.1: Якщо встановлено фронтальні, центральний та об'ємний динаміки
-  Atmos 6.0/6.1: Якщо встановлено фронтальні, об'ємні та тиллові гучномовці об'ємного звучання
-  Atmos 7.0/7.1: Якщо встановлено фронтальні, центральний, об'ємні та тиллові динаміки об'ємного звучання
-  Atmos 2.0.2/2.1.2: Якщо встановлено фронтальні та висотні гучномовці
-  Atmos 3.0.2/3.1.2: Якщо встановлено фронтальні, центральний і висотні гучномовці
-  Atmos: Вибирається в "4.1.2 ch", "5.1.2 ch", "6.1.2 ch", "7.1.2 ch", "4.1.4 ch", "5.1.4 ch", "6.1.4 ch" або "7.1.4 ch", якщо встановлено об'ємні та висотні динаміки.

- Щоб увімкнути передачу цього аудіоформату, підключіться за допомогою кабелю HDMI і встановіть аудіовихід на програвачі на вихід Bitstream.

- Якщо для параметра " Speaker Virtualizer" ( →[p136](#)) і встановлено значення "Off" (За замовчуванням: On), інші режими, окрім  Atmos, не можна вибрати.



## ■ DD (Dolby Audio - DD)

Цей режим точно відтворює звукове оформлення, записане в аудіоформаті Dolby Digital.

Dolby Digital - це багатоканальний цифровий формат, розроблений компанією Dolby Laboratories, Inc. і широко прийнятий для використання у кіновиробництві. Це також стандартний аудіоформат для дисків DVD-Video і Blu-ray. На DVD-Video або Blu-ray диск можна записати максимум 5.1 каналів: два фронтальні канали, один центральний канал, два канали об'ємного звучання і канал LFE, призначений для області низьких частот (звуків елементи для сабвуфера).

- Щоб увімкнути передачу цього аудіоформату, підключіться за допомогою цифрового кабелю і встановіть аудіовихід на плеєрі на вихід Bitstream.

## ■ DD+ (Dolby Audio - DD+)





Цей режим точно відтворює звукове оформлення, записане в аудіоформаті Dolby Digital Plus.





Формат Dolby Digital Plus було вдосконалено на основі Dolby Digital, збільшивши кількість каналів і прагнучи покращити якість звуку за рахунок більшої гнучкості у швидкості передачі даних. Dolby Digital Plus - це додатковий аудіоформат на основі 5.1 ch для дисків Blu-ray. Можна записати максимум 7.1 каналів з додатковими каналами, такими як тилловий канал об'ємного звучання.

- Щоб увімкнути передачу цього аудіоформату, підключіться за допомогою кабелю HDMI і встановіть аудіовихід на плеєрі на вихід Bitstream.

## ■ DSurr (Dolby Audio - Surr)

Цей режим прослуховування розширює вхідні сигнали 2 ch або 5.1 ch до 5.1 ch, 7.1 ch або 5.1.2 ch. Цей режим розширює фактичні канали до більшої кількості каналів для відтворення відповідно до конфігурації підключених динаміків. Крім того, навіть якщо немає жодної колонки для розширення, наприклад, коли підключено лише фронтальні колонки, звук об'ємного або висотного каналу фактично створюється для розширеного відтворення. Відповідно до розташування колонок відображаються такі режими прослуховування.

-  DSurr 2.0/2.1: Якщо встановлено лише фронтальні колонки
-  DSurr 3.0/3.1: Якщо встановлено фронтальні та центральний динаміки
-  DSurr 4.0/4.1: Якщо встановлено фронтальні та об'ємні гучномовці
-  DSurr 5.0/5.1: Якщо встановлено фронтальні, центральний та об'ємні гучномовці
-  DSurr 6.0/6.1: Якщо встановлено фронтальні гучномовці, гучномовці об'ємного звучання та тиллові гучномовці об'ємного звучання

-  DSurr 7.0/7.1: Якщо встановлено фронтальні, центральний, об'ємні та тиллові гучномовці об'ємного звучання
-  DSurr 2.0.2/2.1.2: Якщо встановлено фронтальні та високі гучномовці
-  DSurr 3.0.2/3.1.2: Якщо встановлено фронтальні, центральний і високі гучномовці
-  DSurr: Вибирається в "4.1.2 ch", "5.1.2 ch", "6.1.2 ch", "7.1.2 ch", "4.1.4 ch", "5.1.4 ch", "6.1.4 ch" або "7.1.4 ch", якщо встановлено об'ємні та висотні гучномовці.

- Якщо для параметра "Speaker Virtualizer" (→[p136](#)) встановлено значення "Off" (за замовчуванням: On), режими, відмінні від  DSurr, вибрати неможливо.

## ■ DTHD (Dolby Audio - TrueHD)

Цей режим точно відтворює звукове оформлення, записане в аудіоформаті Dolby TrueHD.

Аудіоформат Dolby TrueHD - це формат "без втрат", розширений на основі технології стиснення без втрат, яка називається MLP, і він точно відтворює майстер-аудіо, записане в студії. Dolby TrueHD - це додатковий аудіоформат на основі 5.1 ch для дисків Blu-ray. Можна записати максимум 7.1 каналів з додатковими каналами, такими як тилловий канал об'ємного звучання. 7.1 ch записується з частотою 96 кГц/24 біт, а 5.1 ch - з частотою 192 кГц/24 біт.

- Щоб увімкнути передачу цього аудіоформату, підключіться за допомогою кабелю HDMI і встановіть аудіовихід на плеєрі на вихід Bitstream.

## ■ Drama

Підходить для телепередач, знятих у телестудії. Цей режим підсилює ефекти об'ємного звучання для всього звуку, надаючи чіткості голосам і створюючи реалістичне акустичне зображення.

- Калібрування динаміків, виміряні за допомогою Dirac Live, вимкнено.



## ■ DSD

Цей режим підходить для відтворення джерел, записаних у форматі DSD.

- Цей пристрій підтримує вхідний сигнал DSD з вхідного роз'єму HDMI.

Однак, залежно від підключеного програвача, кращий звук можна отримати, встановивши вихід на стороні програвача на вихід PCM.

- Цей режим прослуховування не можна вибрати, якщо вихід на програвачі Blu-ray Disc/DVD не встановлено на DSD.

## ■ DTS

Цей режим точно відтворює звукове оформлення, записане в аудіоформаті DTS.

Аудіоформат DTS - це багатоканальний цифровий формат, розроблений компанією DTS, Inc. Цей формат є додатковим аудіоформатом для дисків DVD-Video і стандартним форматом для дисків Blu-ray. Він дозволяє записувати 5.1-канали: два фронтальні канали, один центральний, два канали об'ємного звучання та канал LFE, призначений для низькочастотної області (звукові елементи для сабвуфера). Контент записується з великим об'ємом даних, з максимальною частотою дискретизації 48 кГц, з роздільною здатністю 24 біт і бітрейтом 1,5 Мбіт/с.

Щоб увімкнути передачу цього аудіоформату, підключіться за допомогою цифрового кабелю і встановіть аудіовихід на плеєрі на вихід Bitstream.

## ■ DTS 96/24

Цей режим точно відтворює звукове оформлення, записане у форматі DTS 96/24.

Формат DTS 96/24 - це додатковий аудіоформат для дисків DVD-Video та Blu-ray. Він дозволяє записувати 5.1-канальний звук: два фронтальні канали, один центральний канал, два канали об'ємного звучання та канал LFE, призначений для відтворення низьких частот (звукові елементи для сабвуфера). Детальне відтворення досягається завдяки запису контенту з частотою дискретизації 96 кГц і роздільною здатністю 24 біт..

- Щоб увімкнути передачу цього аудіоформату, підключіться за допомогою цифрового кабелю і встановіть аудіовихід на плеєрі на вихід Bitstream.

## ■ DTS Express

Цей режим точно відтворює звукове оформлення, записане у форматі DTS Express.

DTS Express - це додатковий аудіоформат на основі 5.1 ch для дисків Blu-ray. Можна записати максимум 7.1 каналів з додатковими каналами, такими як тиловий канал об'ємного звучання. Він також підтримує низькі швидкості передачі даних.

- Щоб увімкнути передачу цього аудіоформату, підключіться за допомогою кабелю HDMI і встановіть аудіовихід на плеєрі на вихід Bitstream.

## ■ DTS-HD HR (DTS-HD High Resolution)

Цей режим точно відтворює звукове оформлення, записане у форматі DTS-HD High Resolution Audio.

DTS-HD High Resolution Audio - це додатковий аудіоформат на основі 5.1 ch для дисків Blu-ray. Можна записати максимум 7.1 каналів з додатковими каналами, такими як тиловий канал об'ємного звучання, з частотою дискретизації 96 кГц і роздільною здатністю 24 біт.

- Щоб увімкнути передачу цього аудіоформату, підключіться за допомогою кабелю HDMI і встановіть аудіовихід на плеєрі на вихід Bitstream.

## ■ DTS-HD MSTR (DTS-HD Master Audio)

Цей режим точно відтворює звукове оформлення, записане у форматі DTS-HD Master Audio.

DTS-HD Master Audio - це додатковий аудіоформат на основі 5.1 ch для дисків Blu-ray. Можна записати максимум 7.1 каналів з додатковими каналами, такими як тиловий канал об'ємного звучання, використовуючи технологію відтворення звуку без втрат. Для 7.1 ch підтримується 96 кГц/24 біт, а для 5.1 ch - 192 кГц/24 біт.

- Щоб увімкнути передачу цього аудіоформату, підключіться за допомогою кабелю HDMI і встановіть аудіовихід на плеєрі на вихід Bitstream.



## ■ DTS Neural:X

Цей режим прослуховування розширює фактичні канали до більшої кількості каналів для відтворення відповідно до конфігурації підключених динаміків, розширюючи вхідні сигнали з 2 каналів або 5.1 до 5.1 або 7.1 каналів відповідно.

## ■ DTS:X

Цей режим точно відтворює звукове оформлення, записане в аудіоформаті DTS:X.

Аудіоформат DTS:X - це поєднання методу мікшування на основі традиційних каналних форматів (5.1 ch і 7.1 ch) і об'єктного динамічного мікшування звуку, що характеризується точним позиціонуванням звуків і здатністю передавати рух звуку.

- Щоб увімкнути передачу цього аудіоформату, підключіться за допомогою кабелю HDMI і встановіть аудіовихід на плеєрі на вихід Bitstream.

## ■ ES Discrete (DTS-ES Discrete)

Цей режим точно відтворює звукове оформлення, записане у форматі DTS-ES Discrete.

DTS-ES Discrete - це додатковий аудіоформат на основі 5.1 ch для дисків DVD-Video та Blu-ray. Можна записати максимум 6.1-канальний звук із додаванням монофонічного об'ємного заднього каналу.

- Щоб увімкнути передачу цього аудіоформату, підключіться за допомогою цифрового кабелю і встановіть аудіовихід на плеєрі на вихід Bitstream.

## ■ ES Matrix (DTS-ES Matrix)

Цей режим точно відтворює звукове оформлення, записане в аудіоформаті DTS-ES Matrix.

DTS-ES Matrix - це додатковий аудіоформат на основі 5.1 ch для дисків DVD-Video та Blu-ray. Монофонічний тиловий канал об'ємного звучання додається до цього формату за допомогою матричного кодування. Під час відтворення 6.1-канальне відтворення досягається за допомогою матричного декодера на цьому пристрої.

- Щоб увімкнути передачу цього аудіоформату, підключіться за допомогою цифрового кабелю і встановіть аудіовихід на плеєрі на вихід Bitstream.

## ■ Ent.Show (Entertainment Show)

Підходить для рок- і поп-музики. Прослуховування музики в цьому режимі створює живе звукове поле з потужним акустичним зображенням, ніби ви перебуваєте в клубі або на рок-концерті.

## ■ Ext.Stereo (Extended Stereo)

Цей режим ідеально підходить для фонові музики. Стереозвук відтворюється через гучномовці об'ємного звучання, а також через фронтальні динаміки, створюючи стереозображення.

## ■ F.S.Surround (Front Stage Surround)

In this mode, you can enjoy a virtual playback of multichannel surround sound even with only two or three speakers. This works by controlling how sounds reach the listener's left and right ears.

- Цей режим не можна вибрати, якщо для параметра " Speaker Virtualizer" ( →p136) встановлено значення "Off" (За замовчуванням: On).
- Калібрування динаміків, виміряні за допомогою Dirac Live, вимкнено.

## ■ IMAX

IMAX - новатор у сфері розважальних технологій, що поєднує власне програмне забезпечення, архітектуру та обладнання для створення вражень, які переносять вас за межі вашого сидіння у світ, який ви ніколи не уявляли. Найкращі режисери та студії використовують кінотеатри IMAX, щоб налагодити зв'язок з аудиторією у надзвичайний спосіб. IMAX використовує власний процес покращення зображення, DMR, щоб створювати чіткіші, різкіші зображення - саме так, як задумав режисер. Завдяки спеціалізованому, індивідуальному кінотеатральному середовищу, розробленому для розширення поля зору, та унікальним звуковим системам, які рівномірно охоплюють увесь кінотеатр, IMAX забезпечує справді захоплюючий кіноперегляд.

IMAX Enhanced :

IMAX Enhanced приносить у дім найбільш захоплюючий розважальний досвід у світі. Продукти IMAX Enhanced включають телевізори, проектори, саундбари та аудіо/відео ресивери найвищого класу, які відповідають суворим стандартам продуктивності, встановленим IMAX, DTS та провідними комерсистами Голлівуду, щоб забезпечити неперевершену якість та масштаб домашніх розваг.

Контент IMAX Enhanced перероблено в цифровому форматі для домашніх умов

щоб забезпечити чіткіше зображення та потужніший звук - саме так, як задумав режисер. Доступний на дисках Ultra HD Blu-ray та потокових сервісах 4K, він використовує технологію кодера DTS:X, інтегровану в сертифіковану домашню розважальну техніку.



для забезпечення ексклюзивного, повністю захоплюючого досвіду. Режим IMAX оптимізує всі налаштування для відтворення реставрованого контенту IMAX Enhanced, забезпечуючи найкраще зображення та звук. Коли відображається "IMAX DTS", режим IMAX оптимізовано для відтворення вмісту 5.1 IMAX Enhanced. Якщо відображається "IMAX DTS:X", режим IMAX оптимізовано для відтворення матеріалів IMAX Enhanced з ефектом повного занурення.

- Щоб увімкнути передачу цього аудіоформату, підключіться за допомогою кабелю HDMI і встановіть аудіовихід на плеєрі на вихід Bitstream.

Режими прослуховування IMAX:

- IMAX DTS: Відображається, якщо є вхідний аудіосигнал у форматі DTS, який містить вміст IMAX Enhanced.
- IMAX DTS:X: Відображається, якщо є вхідний аудіосигнал у форматі DTS:X, який містить розширений вміст IMAX.
- IMAX Neural:X: Цей режим прослуховування розширює сигнал відтворення до 5.1.4 каналів або 7.1.2 каналів відповідно до конфігурації підключених динаміків, коли вхідний сигнал має формат 5.1. Відображається, якщо на вхід подається аудіосигнал у форматі DTS, який містить розширений вміст IMAX Enhanced.
- Режим IMAX встановлено на "Auto" під час придбання( →p138). Режим прослуховування перемикається автоматично, коли розпізнається вміст IMAX Enhanced, але під час відтворення на телевізорі вмісту IMAX Enhanced, отриманого через потокові служби тощо, вміст IMAX Enhanced може не розпізнаватися і режим прослуховування не перемикається. У такому випадку встановіть режим IMAX на "On".
- Якщо підключено тиліві гучномовці об'ємного звучання і відтворюється аудіоформат DTS, який включає 5.1-канальний вміст IMAX Enhanced з IMAX DTS, звук об'ємного каналу виводиться через тиліві гучномовці об'ємного звучання.

## ■ Mono

У цьому режимі монофонічний звук відтворюється з центрального динаміка під час подачі аналогового сигналу або сигналу PCM. Якщо центральний гучномовець не підключено, монофонічний звук відтворюється з передніх гучномовців.

## ■ Mono Music

У цьому режимі всі динаміки виводять один і той самий звук у монофонічному режимі, тому звук, який ви чуєте, однаковий незалежно від того, де ви знаходитесь у кімнаті для прослуховування.

## ■ PCM

Режим підходить для відтворення джерел, записаних у багатоканальному форматі PCM.

## ■ Rock/Pop

Режим підходить для рок-контента.

- Калібрування динаміків, виміряні за допомогою Dirac Live, вимкнено.

## ■ Sports

Режим підходить для спортивного контенту.

- Калібрування динаміків, виміряні за допомогою Dirac Live, вимкнено.

## ■ Stereo

У цьому режимі звук виводиться через праву і ліву фронтальні колонки і сабвуфер.

## ■ Unplugged

Підходить для акустичних інструментів, вокалу та джазу. Цей режим підкреслює зображення фронтального звукового поля, створюючи враження, що ви знаходитесь перед сценою.

- Калібрування динаміків, виміряні за допомогою Dirac Live, вимкнено.



## Комбінації динаміків (північноамериканські моделі)

- Можна підключити до двох потужних сабвуферів у будь-якій комбінації.

Speaker Channels	FRONT	CENTER	SURROUND	SURROUND BACK	HEIGHT 1	HEIGHT 2	Bi-AMP (*3)	ZONE 2 (*3) (ZONE SPEAKER)	ZONE 3 (*3) (ZONE SPEAKER)
2.1 ch	✓						✓	✓	✓
3.1 ch	✓	✓					✓	✓	✓
4.1 ch	✓		✓				✓	✓	✓
5.1 ch	✓	✓	✓				✓	✓	✓
6.1 ch (*1)	✓		✓	✓			✓	✓	
7.1 ch (*1)	✓	✓	✓	✓			✓	✓	
2.1.2 ch (*2)	✓				✓ (*4) (*5)		✓ (*5)	✓ (*4)	✓ (*4)
3.1.2 ch (*2)	✓	✓			✓ (*4) (*5)		✓ (*5)	✓ (*4)	✓ (*4)
4.1.2 ch (*2)	✓		✓		✓ (*4) (*5)		✓ (*5)	✓ (*4)	✓ (*4)
5.1.2 ch (*2)	✓	✓	✓		✓ (*4) (*5)		✓ (*5)	✓ (*4)	✓ (*4)
6.1.2 ch (*1)	✓		✓	✓	✓ (*6)			✓ (*6)	
7.1.2 ch (*1)	✓	✓	✓	✓	✓ (*6)			✓ (*6)	
4.1.4 ch (*1)	✓		✓		✓ (*6)	✓		✓ (*6)	
5.1.4 ch (*1)	✓	✓	✓		✓ (*6)	✓		✓ (*6)	
6.1.4 ch (*1)	✓		✓	✓ (*7)	✓ (*6)	✓		✓ (*6)	
7.1.4 ch (*1)	✓	✓	✓	✓ (*7)	✓ (*6)	✓		✓ (*6)	

(\*1) Функцію "Підключення вбудованого підсилювача (ZONE 3)" не можна використовувати.

(\*2) У разі використання Bi-AMP або ZONE 2 (ZONE SPEAKER) функцію "Підключення вбудованого підсилювача (ZONE 3)" використовувати не можна. Однак, якщо до

підсилювач потужності підключено до гнізд ZONE 3 PRE/LINE OUT за допомогою функції "Підключення вбудованого підсилювача (ZONE 3)" ZONE 2 (ZONE SPEAKER) і ZONE 3 (ZONE SPEAKER).

(\*3) Динаміки Bi-AMP і ZONE не можна використовувати одночасно.

(\*4) Під час використання гучномовців ZONE 2 (за винятком використання ZONE 3) необхідно підключити високі гучномовці до клем SURROUND BACK. Якщо використання як гучномовців ZONE 2, так і гучномовців ZONE 3, висотні гучномовці Height 1 не можуть використовуватися одночасно з гучномовцями ZONE.

(\*5) У разі використання гучномовців Bi-AMP необхідно підключити гучномовці Bi-AMP до клем HEIGHT 1, а висотні гучномовці - до клем SURROUND BACK до клем SURROUND BACK.

(\*6) Гучномовці висоти 1 не можна використовувати одночасно з гучномовцями ZONE.

(\*7) За допомогою аналогового аудіокабелю підключіть підсилювач потужності до гнізд PRE OUT SURROUND BACK, а потім підключіть тильові гучномовці об'ємного звучання до підсилювача потужності.



**Про HEIGHT 1/HEIGHT 2**

При підключенні 2 комплектів високих гучномовців комбінація висотних гучномовців, яку можна вибрати, виглядає наступним чином.

- Height 1 Speaker: Top Middle, Height 2 Speaker: Rear High
- Height 1 Speaker: Front High, Height 2 Speaker: One of Rear High/Top Middle/Top Rear/Dolby Enabled Speaker (Surround)/Dolby Enabled Speaker (Surround Back)
- Height 1 Speaker: Top Front or Dolby Enabled Speaker (Front), Height 2 Speaker: One of Rear High/Top Rear/Dolby Enabled Speaker (Surround)/Dolby Enabled Speaker (Surround Back)

Якщо підключено лише 1 комплект високих гучномовців, можна вибрати 1 з типів високих гучномовців.



## Комбінації динаміків (європейські, австралійські та азіатські моделі)

- Можна підключити до двох потужних сабвуферів у будь-якій комбінації.

Speaker Channels	FRONT	CENTER	SURROUND	SURROUND BACK	HEIGHT 1	HEIGHT 2	Bi-AMP (*3)	ZONE 2 (*3) (ZONE SPEAKER)	ZONE 3 (*3) (ZONE SPEAKER)
2.1 ch	✓						✓	✓	✓
3.1 ch	✓	✓					✓	✓	✓
4.1 ch	✓		✓				✓	✓	✓
5.1 ch	✓	✓	✓				✓	✓	✓
6.1 ch (*1)	✓		✓	✓			✓	✓	
7.1 ch (*1)	✓	✓	✓	✓			✓	✓	
2.1.2 ch (*2)	✓				✓ (*4) (*5)		✓ (*5)	✓ (*4)	
3.1.2 ch (*2)	✓	✓			✓ (*4) (*5)		✓ (*5)	✓ (*4)	
4.1.2 ch (*2)	✓		✓		✓ (*4) (*5)		✓ (*5)	✓ (*4)	
5.1.2 ch (*2)	✓	✓	✓		✓ (*4) (*5)		✓ (*5)	✓ (*4)	
6.1.2 ch (*1)	✓		✓	✓	✓				
7.1.2 ch (*1)	✓	✓	✓	✓	✓				
4.1.4 ch (*1)	✓		✓		✓	✓			
5.1.4 ch (*1)	✓	✓	✓		✓	✓			
6.1.4 ch (*1)	✓		✓	✓ (*6)	✓	✓			
7.1.4 ch (*1)	✓	✓	✓	✓ (*6)	✓	✓			

(\*1) Функцію "Підключення вбудованого підсилювача (ZONE 3)" не можна використовувати.

(\*2) У разі використання Bi-AMP або ZONE 2 (ZONE SPEAKER) функцію "Підключення вбудованого підсилювача (ZONE 3)" не можна використовувати.

(\*3) Динаміки Bi-AMP і ZONE не можна використовувати одночасно.

(\*4) У разі використання гучномовців ZONE 2 необхідно підключити високі гучномовці до гнізда SURROUND BACK.

(\*5) У разі використання гучномовців Bi-AMP необхідно підключити гучномовці Bi-AMP до клем HEIGHT 1, а висотні гучномовці - до клем SURROUND BACK до клем SURROUND BACK.

(\*6) За допомогою аналогового аудіокабелю підключіть підсилювач потужності до гнізд PRE OUT SURROUND BACK, а потім підключіть тильні гучномовці об'ємного звучання до підсилювача потужності.

### Про HEIGHT 1/HEIGHT 2

При підключенні 2 комплектів високих гучномовців комбінація висотних гучномовців, яку можна вибрати, виглядає наступним чином.

- Height 1 Speaker: Top Middle, Height 2 Speaker: Rear High
- Height 1 Speaker: Front High, Height 2 Speaker: One of Rear High/Top Middle/Top Rear/Dolby Enabled Speaker (Surround)/Dolby Enabled Speaker (Surround Back)
- Height 1 Speaker: Top Front or Dolby Enabled Speaker (Front), Height 2 Speaker: One of Rear High/Top Rear/Dolby Enabled Speaker (Surround)/Dolby Enabled Speaker (Surround Back)

Якщо підключено лише 1 комплект високих гучномовців, можна вибрати 1 з типів високих гучномовців.



## General Specifications

Amplifier Section	North American models	European models	Australian and Asian models
Rated Output Power	With 8 ohm loads, both channels driven, from 20 Hz - 20 kHz; rated 120 watts per channel minimum RMS power, with no more than 0.08 % total harmonic distortion from 250 milliwatts to rated output. (FTC)	9 ch × 180 W at 6 ohms, 1 kHz, 1 ch driven of 1% THD (IEC)	
Maximum Effective Output Power	230 W at 6 ohms, 1 kHz, 1 ch driven of 10% THD	215 W at 6 ohms, 1 kHz, 1 ch driven of 10% THD (JEITA)	9 ch × 215 W at 6 ohms, 1 kHz, 1 ch driven of 10% THD (JEITA)
THD+N (Total Harmonic Distortion + Noise)	0.08% (20 Hz - 20,000 Hz, Rated output power)		
Input Sensitivity and Impedance	200 mV/47 kΩ (LINE(RCA)), 3.5 mV/47 kΩ (PHONO MM)		
Rated RCA Output Level and Impedance	PRE OUT : 1 V/470 Ω PRE OUT (ZONE 2) : 1 V/2.2 kΩ LINE OUT (ZONE 2, ZONE B) : 200 mV/2.2 kΩ LINE OUT (ZONE 3) : 200 mV/470 Ω		
Phono Maximum Input Signal Voltage	70 mV (MM 1 kHz 0.5%)		
Frequency Response	10 Hz - 100 kHz/+1 dB, -3 dB (Direct/Pure Direct)		5 Hz - 100 kHz/+1 dB, -3 dB (Direct/Pure Direct)
Tone Control Characteristics	MAIN : ±10 dB, 20 Hz (BASS), ±10 dB, 20 kHz (TREBLE) ZONE 2 : ±10 dB, 100 Hz (BASS), ±10 dB, 10 kHz (TREBLE)		
Signal to Noise Ratio	106 dB (IHF-A, LINE IN, SP OUT), 80 dB (IHF-A, PHONO IN, SP OUT)		
Supported impedance of Speakers	4 Ω - 16 Ω		
Headphone Rated Output	85 mW + 85 mW (32 Ω, 1 kHz, 10% THD)		
Supported impedance of Headphones	8 Ω - 600 Ω		
Headphones Frequency Response	10 Hz - 100 kHz		



Відео розділ	Північноамериканські моделі	Європейські моделі	Австралійські та азіатські моделі
Рівень сигналу	1 Vp-p/75 Ω (композитне відео) 1 Vp-p/75 Ω (компонентне відео Y) 0,7 Vp-p/75 Ω (компонентне відео Pb/Pr)		
Відповідна максимальна роздільна здатність	480i/576i (компонентне відео)		

Секція тюнера	Північноамериканські моделі	Європейські моделі	Австралійські та азіатські моделі
FM-налаштування Діапазон частот	87.5 MHz - 107.9 MHz	87.5 MHz - 108.0 MHz, RDS	
Чутливість шумозаглушення 50 дБ (FM MONO)	1.0 μV, 11.2 dBf (IHF, 1 kHz, 100% MOD)		
Діапазон частот налаштування AM	530 kHz - 1710 kHz	-	522/530 kHz - 1611/1710 kHz
Діапазон частот налаштування DAB	-	174.928 MHz - 239.200 MHz (Band III)	-
Чутливість до DAB	-	-100 dBm (Min.) (Band III)	-
Попередньо встановлений канал	40		

Розділ BLUETOOTH	Північноамериканські моделі	Європейські моделі	Австралійські та азіатські моделі
Система зв'язку	Специфікація BLUETOOTH версія 4.2		
Діапазон частот	Діапазон 2,4 ГГц		
Метод модуляції	FHSS (Frequency Hopping Spread Spectrum)		
Сумісні профілі BLUETOOTH	A2DP 1.2, AVRCP 1.3		
Підтримувані кодеки	прийом: SBC, AAC Передавання: SBC, aptX, aptX HD		
Діапазон передачі (A2DP)	20 Гц - 20 кГц (частота дискретизації 44,1 кГц)		
Максимальна дальність зв'язку	Пряма видимість приблизно 15 м(*) (*) Фактична дальність дії залежить від таких факторів, як перешкоди між пристроями, магнітні поля навколо мікрохвильової печі, статична електрика, бездротовий телефон, чутливість прийому, характеристики антени, операційна система, програмне забезпечення тощо.		



HDMI	Північноамериканські моделі	Європейські моделі	Австралійські та азіатські моделі
Вхідні дані	7 (Including 1 × Front)		
Вихідні дані	2 (MAIN, SUB/ZONE2)		

	Input *1							Output		
	HDMI 1	HDMI 2	HDMI 3	HDMI 4	HDMI 5	HDMI 6	HDMI (Front)	MAIN	SUB/Zone2	
									SUB	Zone2
<b>HDMI Ver</b>	2.1	2.1	2.1	2.1	2.1	2.1	2.0	2.1	2.1	2.0
<b>пропускна здатність</b>	40Gbps	40Gbps	40Gbps	24Gbps	24Gbps	24Gbps	9Gbps	40Gbps	40Gbps	18Gbps
<b>ALLM</b>	✓	✓	✓	✓	✓	✓	✓	✓	✓	✓
<b>VRR (for Game)</b>	✓	✓	✓	✓	✓	✓	✓	✓	✓	✓
<b>QMS (for Movie)</b>	✓	✓	✓	✓	✓	✓	✓	✓	✓	✓
<b>FVA (for Game)</b>	✓	✓	✓	✓	✓	✓	✓	✓	✓	✓
<b>QFT (for Movie)</b>	✓	✓	✓	✓	✓	✓	✓	✓	✓	✓
<b>DSC</b>	✓	✓	✓	✓	✓	✓		✓	✓	
<b>Uncompressed</b>	8K/60p 4:2:0	8K/60p 4:2:0	8K/60p 4:2:0	8K/24p 4:2:0	8K/24p 4:2:0	8K/24p 4:2:0	4K/60p 4:2:0	8K/60p 4:2:0	8K/60p 4:2:0	4K/60p 4:4:4
<b>Compressed (TV needs DSC)</b>	8K/60p 4:4:4	8K/60p 4:4:4	8K/60p 4:4:4	8K/60p 4:4:4	8K/60p 4:4:4	8K/60p 4:4:4	-	8K/60p 4:4:4	8K/60p 4:4:4	-
<b>ARC / eARC *2</b>								✓		
<b>HDR10 (HDR10, BT.2020, HLG)</b>	✓	✓	✓	✓	✓	✓	✓	✓	✓	✓
<b>HDR10+</b>	✓	✓	✓	✓	✓	✓	✓	✓	✓	✓

\*1 Аудіоформат :

2-канальний лінійний PCM (32 кГц, 44,1 кГц, 48 кГц, 88,2 кГц, 96 кГц, 176,4 кГц, 192 кГц, 16/20/24 біт)  
 Багатоканальний лінійний PCM (максимум 7.1 каналів, 32 кГц, 44.1 кГц, 48 кГц, 88.2 кГц, 96 кГц, 176.4 кГц, 192 кГц, 16/20/24 біт)  
 Бітовий потік (Dolby Digital, Dolby Digital Plus, Dolby TrueHD, Dolby Atmos, DTS, DTS-ES, DTS 96/24, DTS-HD Master Audio, DTS-HD High Resolution Audio, DTS Express, DTS:X, IMAX DTS, IMAX DTS:X, DSD(2.8 МГц), PCM)

\*2 аудіоформати, сумісні з ARC: PCM, Dolby Digital, Dolby Digital Plus, DTS (DTS 96/24, DTS-ES тощо), DTS-HD High Resolution Audio, IMAX DTS

Сумісні з eARC аудіоформати: PCM, Dolby Digital, Dolby Digital Plus, DTS (DTS 96/24, DTS-ES тощо), Dolby TrueHD, Dolby Atmos, DTS- HD Master Audio, DTS:X, багатоканальний PCM, аудіо високої роздільної здатності DTS-HD, IMAX DTS, IMAX DTS:X



Відповідна вхідна роздільна здатність	Частота кадрів	Колірний простір	Глибина кольору	HDMI IN 1 - 3	HDMI IN 4 - 6	AUX INPUT HDMI (Front)	
4K (3840x2160p)	24/25/30 Hz	YCbCr4:2:2	12 bit	✓	✓	✓	
		YCbCr4:4:4/RGB	8 bit	✓	✓	✓	
			10/12 bit	✓	✓		
	4K SMPTE (4096x2160p)	48/50/60 Hz	YCbCr4:2:0	8 bit	✓	✓	✓
				10/12 bit	✓	✓	
			YCbCr4:2:2	12 bit	✓	✓	
100/120 Hz		YCbCr4:4:4/RGB	8 bit	✓	✓		
			10/12 bit	✓	✓		
		YCbCr4:2:0	8/10/12 bit	✓	✓		
5K (5120x2160p)	24/25/30 Hz	YCbCr4:2:2	12 bit	✓	✓		
		YCbCr4:4:4/RGB	8 bit	✓	✓		
			10/12 bit	✓	✓		
	48/50/60 Hz	YCbCr4:2:0	8/10/12 bit	✓(*2)	✓(*2)		
		YCbCr4:2:2	12 bit	✓	✓		
		YCbCr4:4:4/RGB	8 bit	✓	✓		
	8K (7680x4320p)	24/25/30 Hz		10/12 bit	✓	✓(*1)	
			YCbCr4:2:0	8/10/12 bit	✓	✓	
			YCbCr4:2:2	12 bit	✓	✓(*1)	
		48/50/60 Hz	YCbCr4:4:4/RGB	8/10 bit	✓	✓(*1)	
				12 bit	✓(*1)	✓(*1)	
			YCbCr4:2:0	8/10 bit	✓	✓(*1)	
			12 bit	✓(*1)	✓(*1)		
YCbCr4:2:2			12 bit	✓(*1)	✓(*1)		
YCbCr4:4:4/RGB			8/10/12 bit	✓(*1)	✓(*1)		

(\*1) Відео, стиснене за допомогою DSC (Display Stream Compression), можна вводити та виводити. DSC - це метод стиснення відео, який дозволяє передавати відео високої роздільної здатності, яке вимагає високої пропускну здатності, через HDMI.

(\*2) 5K, 48 Гц, YCbCr4:2:0, 8/10/12 біт не підтримується.



- Вихідний сигнал з гнізда HDMI OUT на телевізор має таку саму роздільну здатність, що й вхідний. При використанні телевізора, який підтримує 4K, відеосигнали HDMI з роздільною здатністю 1080p також можна виводити у форматі 4K.

Щоб пов'язані функції працювали належним чином, не підключайте до гнізда HDMI пристрої, сумісні з CEC, кількість яких перевищує кількість під'єднаних, як показано нижче.

- Плеєри Blu-ray Disc/DVD: до 3 одиниць / Рекордери Blu-ray Disc/DVD: до 3 одиниць / Тюнер кабельного телебачення, цифровий тюнер ефірного та супутникового мовлення: до 4 одиниць

Підтверджено роботу на наступних пристроях: (Станом на квітень 2020 року)

Телевізори марки Toshiba; Телевізори марки Sharp; Плеєри та диктофони марки Toshiba; Плеєри та диктофони марки Sharp (при використанні з телевізором марки Sharp)

Мережевий розділ	Північноамериканські моделі	Європейські моделі	Австралійські та азіатські моделі
Локальна мережа Ethernet	1 (10BASE-T/100BASE-TX)		
Бездротова локальна мережа	IEEE 802.11 a/b/g/n/ac standard (Wi-Fi® standard) 5 GHz/2.4 GHz band		
<p>■ Music Server ( → <a href="#">p116</a>) Підтримувані аудіоформати</p>	<p><b>MP3 (.mp3)</b></p> <ul style="list-style-type: none"> <li>• MPEG-1/MPEG-2 Audio Layer-3/44.1 kHz, 48 kHz/Between 8 kbps and 320 kbps, and VBR</li> </ul> <p><b>WMA (.wma)</b></p> <ul style="list-style-type: none"> <li>• 44.1 kHz, 48 kHz/Between 5 kbps and 320 kbps, and VBR</li> <li>• WMA Pro/Voice/WMA Lossless formats are not supported.</li> </ul> <p><b>WAV (.wav)</b></p> <p>WAV files contain uncompressed PCM digital audio.</p> <ul style="list-style-type: none"> <li>• 44.1 kHz, 48 kHz, 88.2 kHz, 96 kHz, 176.4 kHz, 192 kHz/8 bit, 16 bit, 24 bit</li> </ul> <p><b>AIFF (.aiff/.aif)</b></p> <p>AIFF files contain uncompressed PCM digital audio.</p> <ul style="list-style-type: none"> <li>• 44.1 kHz, 48 kHz, 88.2 kHz, 96 kHz, 176.4 kHz, 192 kHz/8 bit, 16 bit, 24 bit</li> </ul> <p><b>AAC (.aac/.m4a/.mp4/.3gp/.3g2)</b></p> <ul style="list-style-type: none"> <li>• MPEG-2/MPEG-4 Audio/44.1 kHz, 48 kHz, 88.2 kHz, 96 kHz/Between 8 kbps and 320 kbps, and VBR</li> </ul> <p><b>FLAC (.flac)</b></p> <ul style="list-style-type: none"> <li>• 44.1 kHz, 48 kHz, 88.2 kHz, 96 kHz, 176.4 kHz, 192 kHz/8 bit, 16 bit, 24 bit</li> </ul> <p><b>LPCM (Linear PCM)</b></p> <ul style="list-style-type: none"> <li>• 44.1 kHz, 48 kHz/16 bit</li> </ul> <p><b>Apple Lossless (.m4a/.mp4)</b></p> <ul style="list-style-type: none"> <li>• 44.1 kHz, 48 kHz, 88.2 kHz, 96 kHz/16 bit, 24 bit</li> </ul> <p><b>DSD (.dsf/.dff)</b></p> <ul style="list-style-type: none"> <li>• DSF/DSDIFF/2.8 MHz, 5.6 MHz, 11.2 MHz</li> </ul>		



Розділ USB	Північноамериканські моделі	Європейські моделі	Австралійські та азіатські моделі
USB	2 (Front : Ver.2.0, 5 V/0.5 A, Rear : Ver.2.0, 5V/1 A)		
<p>■ USB Storage Device ( → <a href="#">p114</a> ) Підтримувані аудіоформати</p>	<p><b>MP3 (.mp3)</b></p> <ul style="list-style-type: none"> <li>• MPEG-1/MPEG-2 Audio Layer-3/44.1 kHz, 48 kHz/Between 8 kbps and 320 kbps, and VBR</li> </ul> <p><b>WMA (.wma)</b></p> <ul style="list-style-type: none"> <li>• 44.1 kHz, 48 kHz/Between 5 kbps and 320 kbps, and VBR</li> <li>• WMA Pro/Voice/WMA Lossless formats are not supported.</li> </ul> <p><b>WAV (.wav)</b></p> <p>WAV files contain uncompressed PCM digital audio.</p> <ul style="list-style-type: none"> <li>• 44.1 kHz, 48 kHz, 88.2 kHz, 96 kHz, 176.4 kHz, 192 kHz/8 bit, 16 bit, 24 bit</li> </ul> <p><b>AIFF (.aiff/.aif)</b></p> <p>AIFF files contain uncompressed PCM digital audio.</p> <ul style="list-style-type: none"> <li>• 44.1 kHz, 48 kHz, 88.2 kHz, 96 kHz, 176.4 kHz, 192 kHz/8 bit, 16 bit, 24 bit</li> </ul> <p><b>AAC (.aac/.m4a/.mp4/.3gp/.3g2)</b></p> <ul style="list-style-type: none"> <li>• MPEG-2/MPEG-4 Audio/44.1 kHz, 48 kHz, 88.2 kHz, 96 kHz/Between 8 kbps and 320 kbps, and VBR</li> </ul> <p><b>FLAC (.flac)</b></p> <ul style="list-style-type: none"> <li>• 44.1 kHz, 48 kHz, 88.2 kHz, 96 kHz, 176.4 kHz, 192 kHz/8 bit, 16 bit, 24 bit</li> </ul> <p><b>LPCM (Linear PCM)</b></p> <ul style="list-style-type: none"> <li>• 44.1 kHz, 48 kHz/16 bit</li> </ul> <p><b>Apple Lossless (.m4a/.mp4)</b></p> <ul style="list-style-type: none"> <li>• 44.1 kHz, 48 kHz, 88.2 kHz, 96 kHz, 176.4 kHz, 192 kHz/16 bit, 24 bit</li> </ul> <p><b>DSD (.dsf/.dff)</b></p> <ul style="list-style-type: none"> <li>• DSF/DSDIFF/2.8 MHz, 5.6 MHz, 11.2 MHz</li> </ul>		

Загальний	Північноамериканські моделі	Європейські моделі	Австралійські та азіатські моделі
Джерело живлення	AC 120 V, 60 Hz	AC 220 - 240 V, 50/60 Hz	
Енергоспоживання	850 W	870 W	
Повний режим очікування	0.1 W	0.15 W	
Мережевий режим очікування (дротовий)	1.7 W	1.8 W	
Режим очікування мережі (бездротовий)	1.7 W	1.8 W	
Пробудження через Bluetooth	1.6 W	1.8 W	
HDMI CEC в режимі очікування	0.1 W	0.15 W	



Режим очікування (ALL ON)	1.7 W	1.8 W
Обладнання з функцією HiNA Режим очікування, відключення мережі та увімкнення режиму очікування мережі	2.7 W	2.8 W
	Це обладнання відповідає вимогам Регламенту Європейської Комісії (ЄС) № 1275/2008 як обладнання з функцією HiNA . Якщо ви не використовуєте функцію Network, встановіть для параметра Network Standby значення Off. У режимі очікування можна зменшити енергоспоживання.	
Розміри (Ш × В × Г)	435 mm × 185 mm × 386 mm 17-1/8" × 7-5/16" × 15-3/16"	
Вага	13 kg (28.7 lbs.)	
Максимальна радіочастотна потужність, що передається в смузі (смугах) частот	-	2400 MHz - 2483.5 MHz (20 dBm (e.i.r.p)) 5150 MHz - 5350 MHz (23 dBm (e.i.r.p)) 5470 MHz - 5725 MHz (23 dBm (e.i.r.p))

<b>Відеовходи</b>	<b>Північноамериканські моделі</b>	<b>Європейські моделі</b>	<b>Австралійські та азіатські моделі</b>
Композитний		2	
Компонентий		1	

<b>Аудіовходи</b>	<b>Північноамериканські моделі</b>	<b>Європейські моделі</b>	<b>Австралійські та азіатські моделі</b>
Аналоговий		5 (Including 1 × PHONO)	
Цифровий		2 (COAXIAL×1, OPTICAL×1)	
		• Підтримувані частоти дискретизації для PCM-сигналів (стерео, моно) з цифрового входу: 32 кГц, 44,1 кГц, 48 кГц, 88,2 кГц, 96 кГц/16 біт, 20 біт і 24 біт.	



Аудіовиходи	Північноамериканські моделі	Європейські моделі	Австралійські та азіатські моделі
Analog	PRE OUT (FRONT L/R, CENTER, SURROUND L/R, HEIGHT 1 L/R, SURROUND BACK L/R, HEIGHT 2 L/R or ZONE 3 L/R, 2 SUBWOOFER) ZONE B LINE OUT or ZONE 2 PRE/LINE OUT HEIGHT 2 PREOUT or ZONE 3 PRE/LINE OUT		
Виходи для динаміків	FRONT L/R, CENTER, SURROUND L/R, HEIGHT 1 L/R, HEIGHT 2 L/R or SURROUND BACK L/R or ZONE 3 L/R, ZONE 2 L/R (Support banana plugs)	FRONT L/R, CENTER, SURROUND L/R, HEIGHT 1 L/R or ZONE 2 L/R, HEIGHT 2 L/R or SURROUND BACK L/R or ZONE 3 L/R	
Phones	1 (ø 6.3 mm, 1/4")		

Інші	Північноамериканські моделі	Європейські моделі	Австралійські та азіатські моделі
Мікрофон для налаштування	1 (Front)		
RS-232	1		
12V TRIGGER OUT	2 (A : 100 mA, B : 25 mA)		
IR	2 (IN×1, OUT×1)		

Технічні характеристики та функції можуть бути змінені без попереднього повідомлення.

⑨ → [License and Trademark](#)



*Pioneer*

SN 29404025-UA

© 2021 Onkyo Home Entertainment Corporation. All rights reserved. ©2021 Onkyo Home Entertainment Corporation, Tous droits de reproduction et de traduction réservés.

Onkyo group has established its Privacy Policy, available at [<https://pioneer-audiovisual.com/privacy/>].

"Pioneer", "ELITE" and "MCACC logo" are trademarks of Pioneer Corporation, and are used under license.

F2104-0