ONKYO

AV RECEIVER

TX-SR393

Інструкція з експлуатації

Зміст



Підключення



Підключення колонок



Відтворення



Налаштування



Усунення неполадок



Додаток



Додаткова інформація



Що в коробці	4
Додаткова функція (оновлення прошивки)	5
Інформація про оновлення мікропрограми	5
Робота доданих нових функцій	5
Процедура оновлення прошивки	6
Назви частин	8
Передня панель	8
Дисплей	10
Задня панель	11
Пульт дистанційного керування	13
Підключення	
Підключення колонок	15
Встановлення динаміків	16
Підключення динаміків і налаштування	21
Конфігурація колонок	25
Підключення телевізора	26
На ARC TV	27
До телевізора без ARC	28
Підключення пристроїв відтворення	29
Підключення аудіо/відео компонента зі встановленим роз'ємом HDMI	29
Підключення аудіокомпонента	30

Підключення AV-компонента в окремій кімнаті (підключення ZONE B)	31
Підключення Pre-main підсилювача (ZONE B)	31
Підключення антен	32
Підключення шнура живлення	33
Відтворення	
Відтворення AV компонентів	35
Основні операції	35
BLUETOOTH® Відтворення	36
Основні операції	36
Прослуховування AM/FM радіо	37
Налаштування на радіостанцію	37
Попереднє налаштування радіостанції	39
Використання RDS	41
ZONE B Playback	42
Відтворення	42
Функції зручності	44
Показ вашого улюбленого відео на телевізорі під час відтворення музики	44
Регулювання тембру	45
Таймер сну	46
Режим прослуховування	47
Вибір режиму прослуховування	47

Розташування динаміків і вибір режимів прослуховування	49
Ефекти режиму прослуховування	51
Формати введення та режими прослуховування, які можна вибрати	55

Налаштування

Меню налаштування	62
Список меню	62
Операції з меню	64
1. Призначення входу/виводу	65
2. Акустичні системи	68
3. Регулювання звуку	71
4. Джерело	72
5. Обладнання	74
6. Різне	77
Швидке меню	78
Операції з меню	78
Початкове налаштування за допомогою майстра автоматичного запуску	80
Операції	80

Усунення неполадок

Коли пристрій працює нестабільно	83
Усунення неполадок	84

Додаток

Про HDMI	90
Загальні характеристики	92

Що в коробці

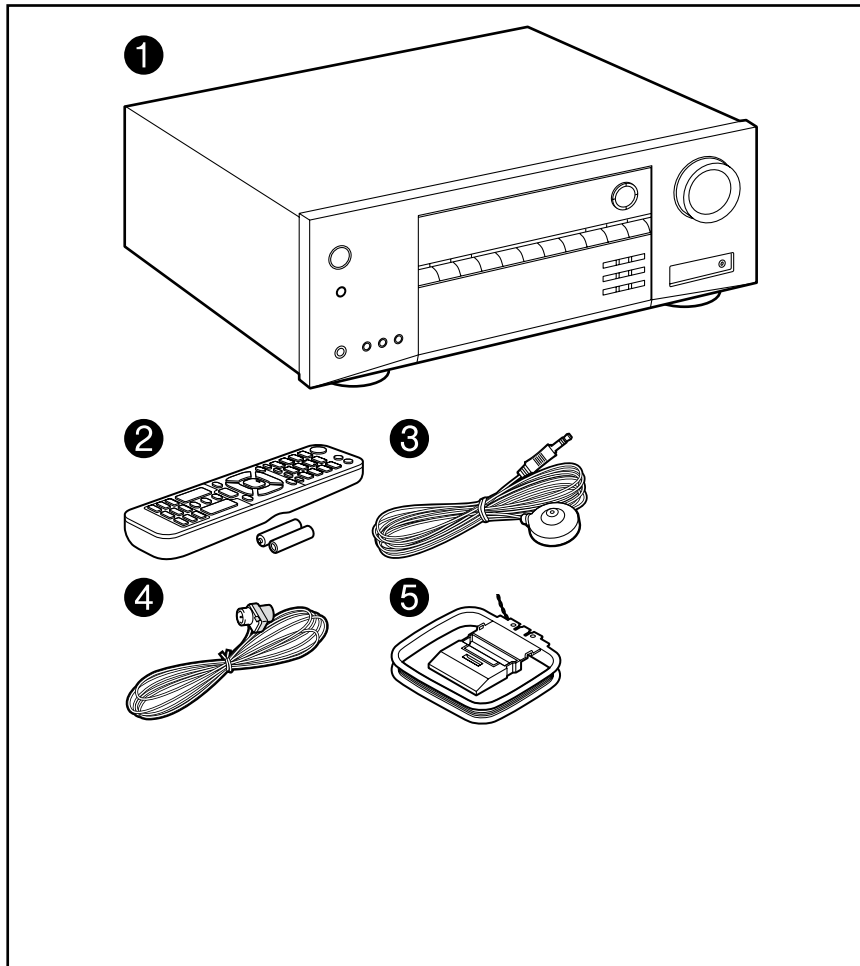

1. Основний блок (1)
 2. Пульт дистанційного керування (RC-970R) (1), батареї (AAA/R03) (2)
 3. Мікрофон для налаштування динаміка (1)
 - Використовується під час початкового налаштування.
 4. Кімнатна FM-антена (1)
 5. Рамкова антена AM (1)
 - Короткий посібник (1)
- * Цей документ є онлайн-інструкцією. Він не входить як аксесуар.
- Підключіть динаміки з опором від 4 Ом до 16 Ом.
 - Шнур живлення слід підключати лише після підключення всіх інших з'єднань
- Ми не несемо жодної відповідальності за шкоду, спричинену підключенням до обладнання, виготовленого іншими компаніями.
- Технічні характеристики та зовнішній вигляд можуть бути змінені без попереднього повідомлення.

Додаткова функція (оновлення прошивки)

Цей пристрій оснащено функцією оновлення мікропрограми через USB-порт, коли після покупки повідомляється про оновлення мікропрограми. Це дозволяє додавати різноманітні функції та покращувати роботу.

Залежно від термінів виготовлення виробу прошивка може бути переведена на оновлену. У такому випадку нові функції можуть бути додані з самого початку. Щоб дізнатися, як перевірити вміст найновішої мікропрограми та версію мікропрограми вашого виробу, див. наступний розділ.

Інформація про оновлення прошивки

Для отримання найновішого вмісту мікропрограми та версії мікропрограми відвідайте веб-сайт нашої компанії. Якщо версія мікропрограми вашого продукту відрізняється від останньої, рекомендується оновити мікропрограму.

Щоб підтвердити версію мікропрограми вашого виробу,  натисніть кнопку на пульті дистанційного керування та зверніться до "6.Miscellaneous" - "FirmWare Update" - "Version" ([p77](#)).

Робота доданих нових функцій

Якщо функції додаються або змінюються в порівнянні зі змістом, описаним у посібнику з експлуатації, див.

наступну довідку. [Supplementary Information](#) »

❑ **Firmware Update Procedure (→[p6](#))**

Процедура оновлення прошивки

Для оновлення потрібно 30 хвилин. Існуючі налаштування зберігаються після оновлення.

Відмова від відповідальності: програма та супровідна онлайн-документація надаються вам для використання на власний ризик.

Наша компанія не нестиме відповідальності, і ви не матимете жодного засобу правового захисту від збитків за будь-якими претензіями будь-якого роду, що стосуються використання вами програми або супровідної онлайн-документації, незалежно від юридичної теорії, а також від того, чи виникає це через правопорушення чи договір.

За жодних обставин наша компанія не несе відповідальності перед вами чи будь-якою третьою стороною за будь-які спеціальні, непрямі, випадкові чи непрямі збитки будь-якого роду, включаючи, але не обмежуючись, компенсацію, відшкодування чи збитки через втрату поточного чи майбутнього прибутку, втрати даних або з будь-якої іншої причини.

Оновлення прошивки через USB

- Під час оновлення мікропрограми не робіть наступне:
 - Від'єднання та повторне під'єднання кабелів, USB-накопичувача, мікрофона чи навушників для налаштування динаміків або виконання операцій на пристрої, наприклад вимикання живлення
 - Підготуйте USB-накопичувач на 128 МБ або більше. Формат USB-накопичувачів підтримує формат файлової системи FAT16 або FAT32.
 - Носії, вставлені в USB-кардрідер, не можна використовувати для цієї функції.
 - USB-накопичувачі з функцією безпеки не підтримуються.
 - USB-концентратори та USB-пристрої, оснащені функцією концентратора, такими не є підтримується. Не підключайте ці пристрої до пристрою.
 - Видаліть усі дані, збережені на USB-накопичувачі.
 - Якщо для «HDMI CEC» встановлено значення «Увімк.», встановіть для нього значення «Вимк.».
 - Натисніть . Далі виберіть «5. Hardware» - «HDMI» і натисніть ENTER, потім виберіть «HDMI CEC» і виберіть «Off».
- * Залежно від USB-накопичувача або його вмісту, для завантаження може знадобитися тривалий час, вміст може бути завантажено неправильно або живлення може не подаватись належним чином.
- * Наша компанія не несе жодної відповідальності за будь-яку втрату чи пошкодження даних або збій зберігання, спричинений використанням USB-накопичувача. Зверніть увагу на це заздалегідь.
- * Описи можуть відрізнятися від фактичних операцій на екрані і функції однакові.

Оновлення

1. Підключіть USB-накопичувач до ПК.
2. Завантажте файл мікропрограми з веб-сайту нашої компанії на свій ПК і розархівуйте.
3. Файли мікропрограми називаються, як показано нижче.
4. ONKAVR****_*****.zip
5. Розархівуйте файл на ПК. Кількість розархівованих файлів і папок залежить від моделі.
6. Скопіюйте всі розпаковані файли та папки в кореневу папку USB-накопичувача.
7. Обов'язково скопіюйте розархівовані файли.
8. Підключіть USB-накопичувач до порту POWER OUT цього пристрою.
9. Якщо адаптер змінного струму постачається разом із накопичувачем USB, підключіть адаптер змінного струму та використовуйте його в побутовій розетці.
10. Якщо USB-накопичувач було розділено на розділи, кожен розділ розглядатиметься як незалежний пристрій. Натисніть "Налаштування" На екрані телевізора відобразиться меню налаштування.

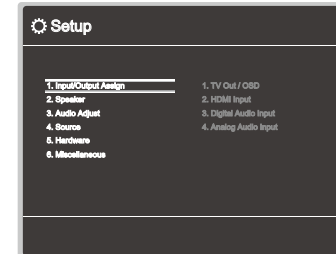

6. Виберіть "6. Miscellaneous" - "Firmware Update" - "Update via USB" за допомогою курсори в порядку, а потім натисніть ENTER.

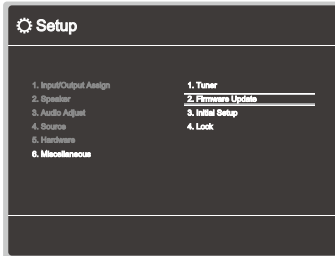

- Якщо «Оновлення прошивки» неактивне і його не можна вибрати, зачекайте деякий час, поки воно запуститься.

7. Натисніть ENTER, вибравши «Update», і почніть оновлення.

Під час оновлення екран телевізора може потемніти залежно від програми, яку потрібно оновити. У такому випадку перевірте прогрес на дисплеї пристрою. Екран телевізора залишатиметься чорним, доки не завершиться оновлення та знову не ввімкнеться живлення. Під час оновлення не вимикайте живлення, не від'єднуйте та не під'єднуйте USB-накопичувач.

Коли "Completed!" відображається, оновлення завершено.

8. Від'єднайте USB-накопичувач від пристрою.

9. Натисніть ON/STANDBY на головному блоці, щоб перевести пристрій у режим очікування. Процес завершено, і програму оновлено до останньої версії. Не використовуйте ON/STANDBY на пульті дистанційного керування.

Якщо відображається повідомлення про помилку

У разі виникнення помилки на дисплеї приладу відображається "Помилка *-**" (представляє буквено-цифровий символ.) Зверніться до наступних описів і перевірте.

Перевірка. Код помилки *-70:

Підключіть накопичувач USB до зовнішнього джерела живлення, якщо він має власне джерело живлення.





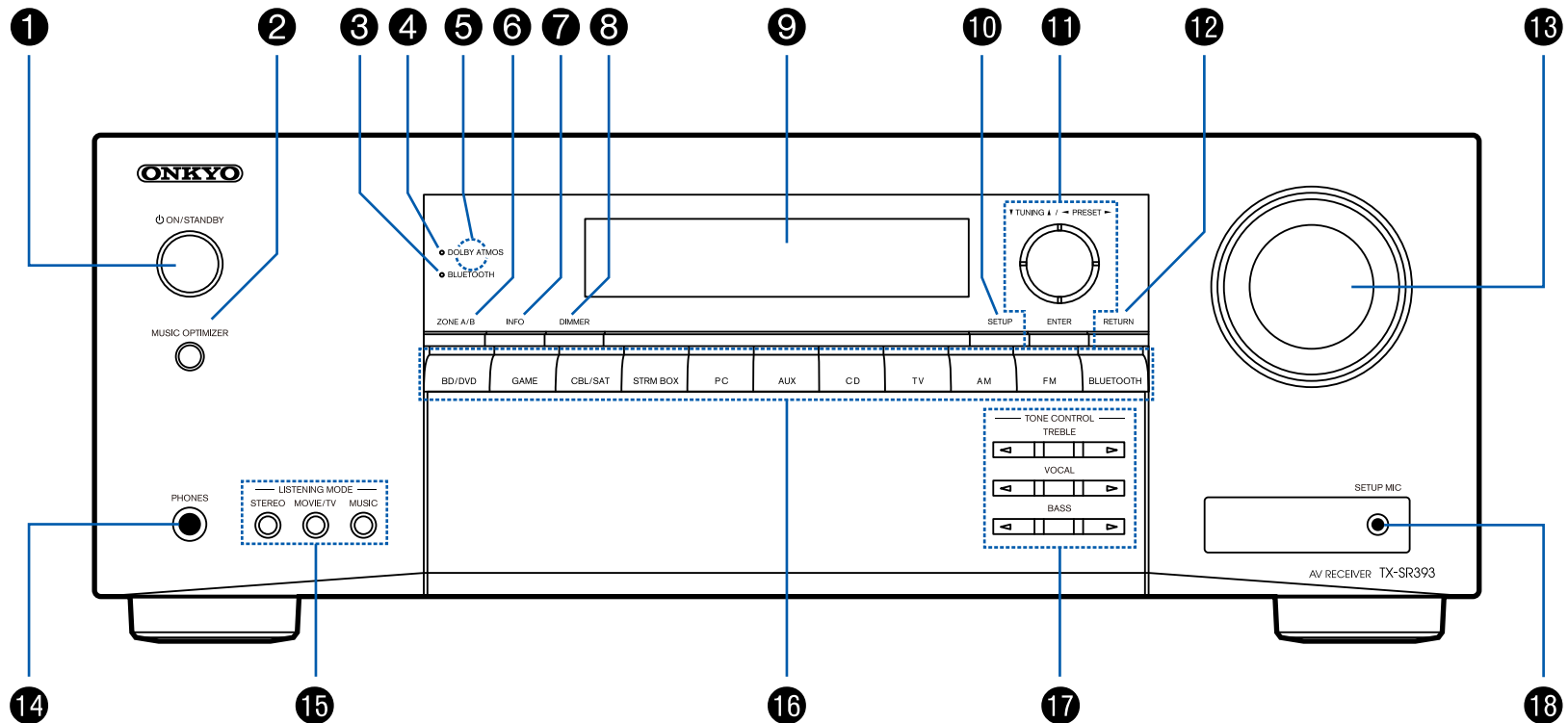

- *-51:
Файл прошивки для іншої моделі або файл прошивки пошкоджено. Повторіть спробу із завантаження файлу прошивки.
- інше:
- Витягнувши вилку, вставте її в розетку, а потім почніть операцію спочатку.

Назви частин

Фронтальна панель



□ For details, see (→p9)

1.  Кнопка ON/STANDBY
 2. Кнопка MUSIC OPTIMIZER: вмикає/вимикає функцію MUSIC OPTIMIZER, яка покращує якість стисненого аудіо.
 3. Індикатор BLUETOOTH: загоряється, коли цей пристрій і пристрій із підтримкою BLUETOOTH підключено.
 4. Індикатор DOLBY ATMOS: загоряється, коли сигнали Dolby Atmos відтворюються у відповідному режимі прослуховування.
 5. Датчик дистанційного керування: приймає сигнали від пульта дистанційного керування.
 6. Кнопка ZONE A/B: Вибирає призначення аудіовиходу серед «ZONE A», «ZONE B» і «ZONE A+B». (стор.42)
 7. Кнопка INFO: Перемикає інформацію на дисплеї та використовується для керування RDS (стор. 41).
 8. Кнопка DIMMER: Перемикає яскравість дисплея на три рівні. Його неможливо повністю вимкнути. Display (стор.10)
-
10. Кнопка НАЛАШТУВАННЯ: Ви можете відобразити розширені параметри на телевізорі та дисплеї (стор.62) →
 11. Кнопки курсору     і кнопка ENTER: Виберіть елемент за допомогою курсорів і натисніть ENTER, щоб підтвердити вибір. Під час використання TUNER використовуйте їх для налаштування станцій. (СТ 37)
 12. Кнопка RETURN: повертає дисплей до попереднього стану
 13. Гучність
 14. PHONES jack: Підключіть навушники штекером(ø1/4"/6.3 mm).
 15. LISTENING MODE кнопка: перемикає режим прослуховування (СТ 47) при натисканні "STEREO", "MOVIE/TV" і "MUSIC" неодноразово.
 16. Input selector кнопка: Перемикає вхід для відтворення.
 17. TONE CONTROL кнопка: Регулює якість звуку. Натисніть  /  з "TREBLE", "VOCAL" або "BASS" відповідно. (СТ 45)
 18. SETUP MIC jack: Підключіть мікрофон для налаштування колонок, → (СТ 81)

Дисплей

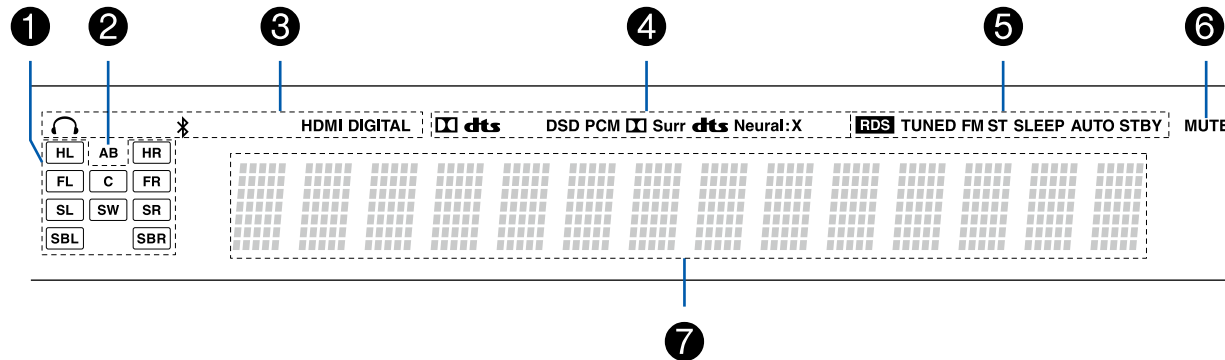

1. Дисплей динаміка/каналу: відображає вихідний канал, який відповідає вибраному режиму прослуховування.
2. Відображає призначення аудіовиходу.
 A: Виводить звук лише в основну кімнату (ЗОНА А).
 B: Виводить звук лише в окрему кімнату (ЗОНА В).
 АВ: Виводить аудіо як в основну кімнату (ЗОНА А), так і в окрему кімнату (ЗОНА В).
3. Світиться за таких умов.
 🎧 Навушники підключені.
 ✱ Підключено через BLUETOOTH.
 HDMI: надходять сигнали HDMI і вибрано вхід HDMI.
 DIGITAL: Надходять цифрові сигнали та вибрано цифровий вхід.
4. Світиться відповідно до типу вхідного цифрового аудіосигналу та режиму прослуховування.
5. Світиться за таких умов.
 RDS (європейські, австралійські та азіатські моделі): прийом RDS
 TUNED: прийом AM/FM радіо.
 FM ST: прийом FM stereo.
 SLEEP: Таймер сну встановлено. ([p76](#))
 AUTO STBY: встановлено автоматичний режим очікування. ([p76](#))
6. Блимає, коли ввімкнено звук.
7. Відображає різноманітну інформацію про вхідні сигнали.

Задня панель

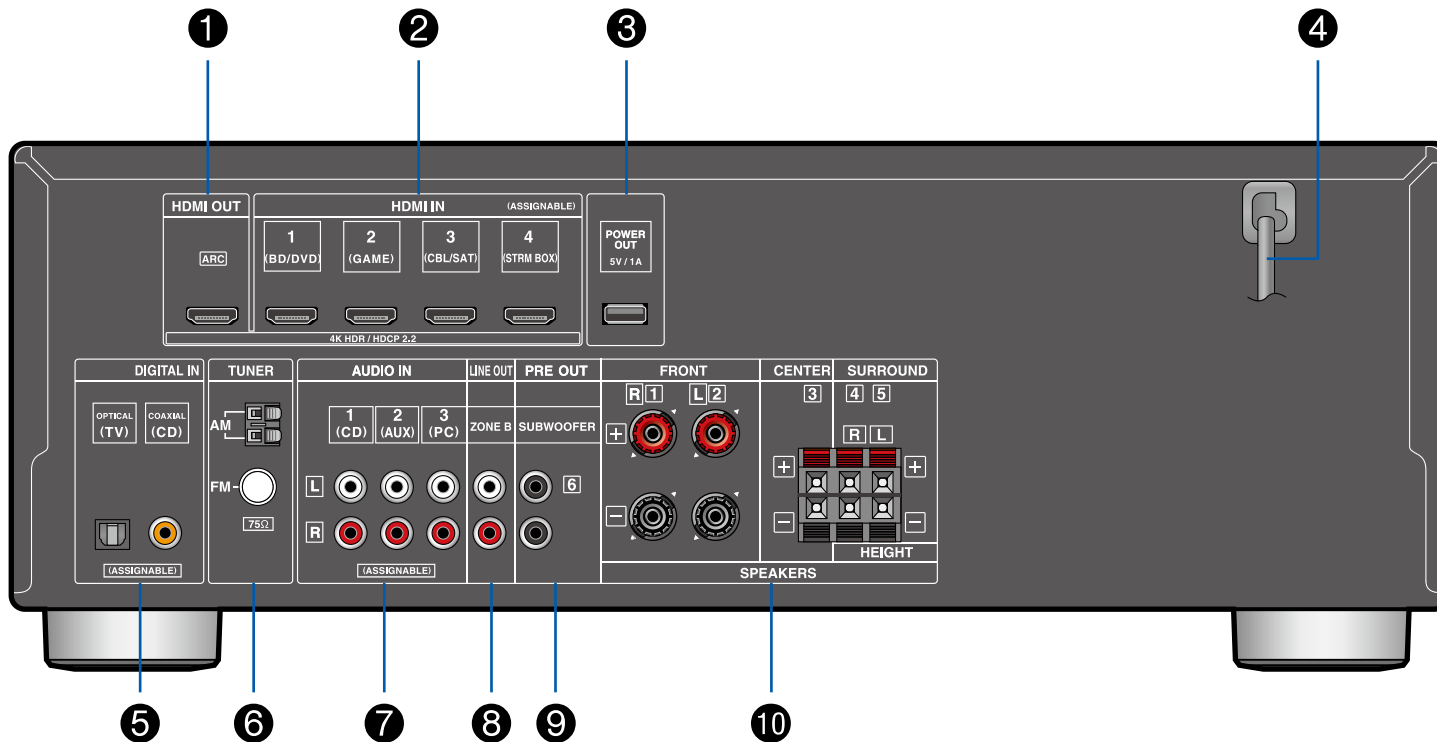

☐ For details, see (→[p12](#))

1. Гнізда HDMI OUT: передача відео та аудіосигналів за допомогою кабелю HDMI, підключеного до телевізора.
2. Роз'єми HDMI IN: передача відео та аудіосигналів за допомогою кабелю HDMI, під'єданого до аудіо/відео компоненту.
3. POWER OUT port: Ви також можете подати живлення (5 В/1 А) на потоковий медіаплеєр, підключений до роз'єму HDMI IN цього пристрою за допомогою USB-кабелю. (стор. 33) Функція відтворення музичних файлів і живлення смартфони/планшети чи інші пристрої не підтримуються.
4. Шнур живлення
5. DIGITAL IN OPTICAL/COAXIAL jacks: Івхідні цифрові аудіосигнали ТБ або компонентів AV за допомогою цифрового оптичного або цифрового коаксіального кабелю.
6. TUNER AM/FM terminal: Підключіть антени, що входять у комплект.
7. AUDIO IN jacks: Вхідні аудіосигнали телевізора або компонента AV за допомогою аналогового аудіокабелю.
8. ZONE B PRE/LINE OUT jacks: Виводьте аудіосигнали за допомогою аналогового аудіокабелю, підключеного до основного підсилювача або підсилювача потужності в окремій кімнаті (ЗОНА В).
9. SUBWOOFER PRE OUT jacks: Підключіть активний сабвуфер за допомогою кабелю для сабвуфера. Можна підключити до двох активних сабвуферів. З кожного роз'єму SUBWOOFER PRE OUT виводиться однаковий сигнал.
10. SPEAKERS terminals: Підключіть динаміки за допомогою кабелів динаміків.

Пульт дистанційного керування

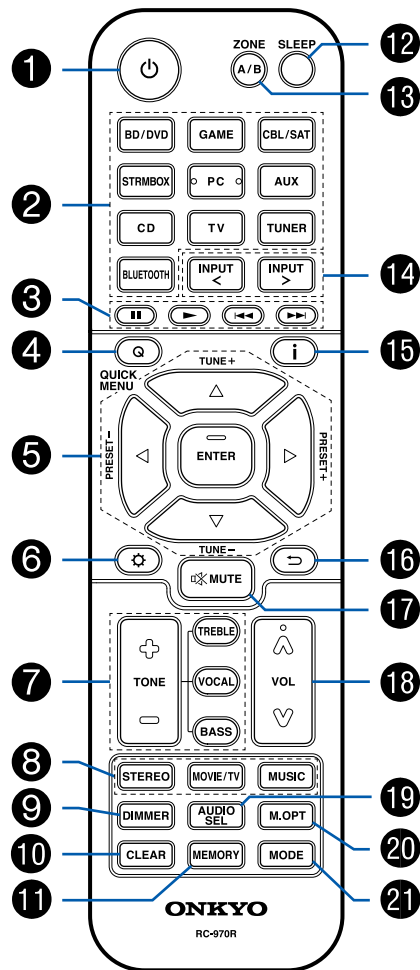

1. Кнопка ON/STANDBY
2. Кнопки вибору входу: Перемикає вхід для відтворення.
3. Кнопки відтворення: використовуються для відтворення на пристрої з підтримкою BLUETOOTH. Якщо пристрій перемикається в режим «CEC MODE» за допомогою кнопки MODE, можна керувати аудіо/відеокomпонентом із підтримкою функції HDMI CEC. (Залежно від пристрою, операція може бути неможлива.)
4. Кнопка Q (ШВИДКЕ МЕНЮ): натискання цієї кнопки під час відтворення дозволяє виконувати налаштування наприклад «HDMI» і «Аудіо», швидко відображаються на екрані телевізора під час відтворення. (стор.78)
5. Кнопки курсору та кнопка ENTER: Виберіть елемент за допомогою курсорів і натисніть ENTER, щоб підтвердити вибір.
6. Кнопка: відображення елементів розширених налаштувань на телевізорі або дисплеї, щоб мати а отримати більше задоволення від використання цього пристрою. (стор.62)
7. Кнопка TONE: регулює якість звуку. (стор.45)
8. Кнопка LISTENING MODE: Виберіть режим прослуховування (стор. 47).
9. Кнопка DIMMER: перемикає яскравість дисплея на три рівні. Це не можна повністю вимкнути.
10. Кнопка CLEAR: видаляє всі символи, які ви ввели під час введення тексту екран телевізора.
11. Кнопка MEMORY: Використовується для реєстрації радіостанцій AM/FM. (стор.39)
12. Кнопка SLEEP: Встановить таймер сну. Виберіть час із «30 хв», «60 хв» або «90 хв». (стор. 46)
13. Кнопка ZONE A/B: Вибирає призначення аудіовиходу серед «ZONE A», «ZONE B» і «ZONE A+B». (стор.42)
14. Курсори вибору входу: перемикає вхід для відтворення.
15. Кнопка: Перемикає інформацію на дисплеї та використовується для керування RDS (стор. 41).
16. кнопка: повертає дисплей до попереднього стану під час налаштування.
17. Кнопка: тимчасово вимикає звук. Натисніть кнопку ще раз, щоб скасувати вимкнення звуку.
18. Кнопки ГУЧНОСТІ
19. Кнопка AUDIO SEL: Коли пристрій під'єднано до двох або більше аудіовхідних роз'ємів для одного селектора входу, ви можете вибрати, який аудіосигнал відтворювати.
20. Кнопка M.OPT: вмикає/вимикає функцію MUSIC OPTIMIZER, яка покращує якість стисненого аудіо.
21. Кнопка MODE: Перемикає між автоматичним і ручним налаштуванням для AM/FM-станцій (стор. 37). Крім того, якщо до цього пристрою підключено AV-компонент із підтримкою функції HDMI CEC, ви можете перемикаєти «3. Кнопки відтворення» між «CEC MODE» і «RCV MODE» (звичайний режим).

Підключення

Підключення колонок	15
Підключення телевізора	26
Підключення пристроїв відтворення	29
Підключення AV-компонента в окремій кімнаті (підключення ZONE B)	31
Підключення антен	32
Підключення шнура живлення	33

Підключення колонок

Під час використання цього пристрою ви можете вибрати розташування динаміків для встановлення з різних шаблонів. Скористайтеся наведеною нижче блок-схемою, щоб вибрати компоунвання динаміків, яке підходить для ваших динаміків і середовища використання. Ви можете перевірити спосіб підключення та налаштування за замовчуванням.

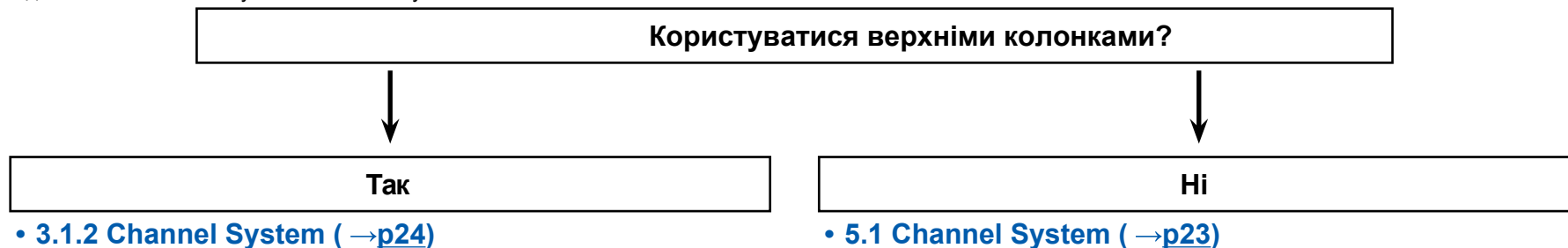

Встановлення динаміків

■ 5.1-канальна система

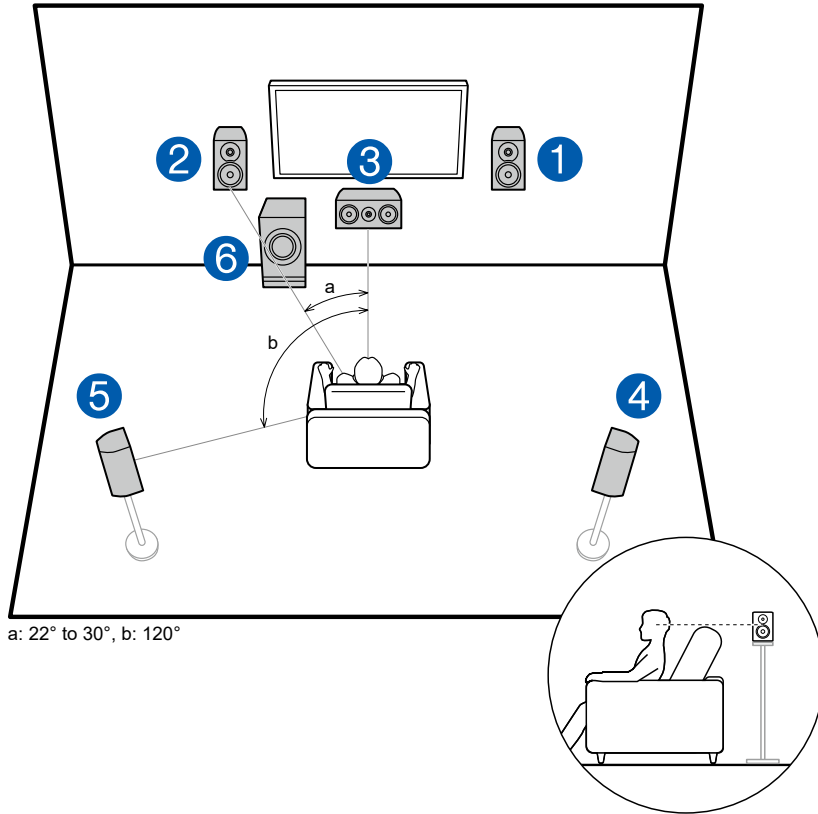

Це базова 5.1-канальна система. Фронтальні динаміки виводять передній стереозвук, а центральний динамік виводить звук центральної частини екрана, такі, як діалоги та вокал. Динаміки об'ємного звуку створюють заднє звукове поле. Активний сабвуфер відтворює басовий звук і створює насичене звукове поле.

Передні динаміки слід розташувати на висоті вух, а динаміки об'ємного звучання – трохи вище вух. Центральний динамік має бути налаштований на місце слухача під кутом. Розташування активного сабвуфера між центральним і переднім гучномовцями забезпечує природний звук навіть під час відтворення музичних джерел.

1,2 Фронтальні динаміки

3 Центральний динамік

4,5 Динаміки об'ємного звуку

6 Активний сабвуфер

❑ **Speaker Layouts and Selectable Listening Modes (→[p49](#))**

■ 3.1.2 канална система

3.1.2-канална система – це схема динаміків, що складається з 3.1-каналної системи, яка включає передні динаміки, центральний динамік і активний сабвуфер, а також додаткові верхні динаміки. Виберіть верхні динаміки, які відповідають вашим колонкам і середовищу використання, серед наступних трьох типів.

- Front High Speakers Installation Example**
(→[p18](#))
- Ceiling Speakers Installation Example**
(→[p19](#))
- Dolby Enabled Speakers (Dolby Speakers) Installation Example** (→[p20](#))

□ **Приклад встановлення передніх високих динаміків**

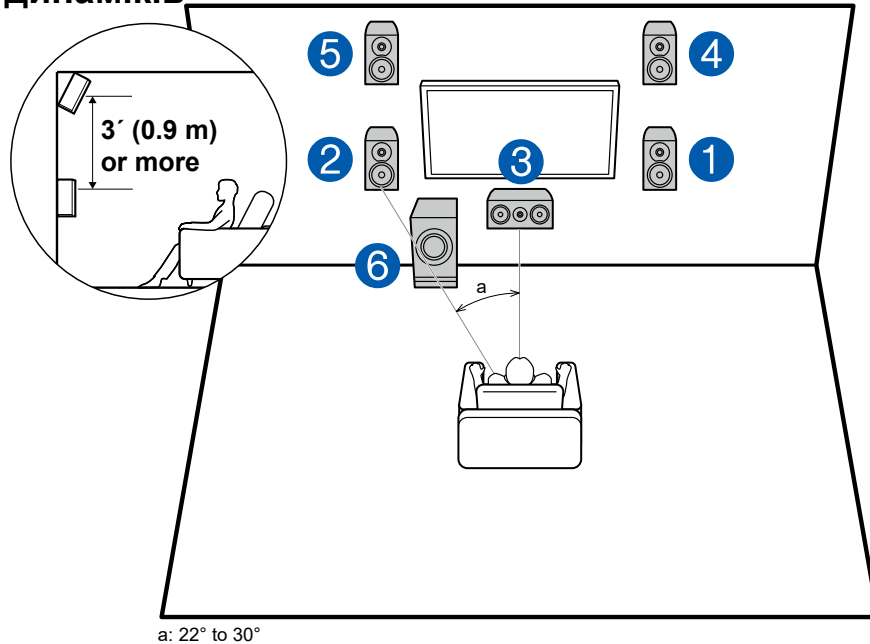

Це 3.1-канальна система, яка складається з передніх динаміків, центрального динаміка та активного сабвуфера з додаванням передніх високих динаміків, типу верхнього динаміка. Встановлення високих динаміків покращить відчуття звукового поля у верхньому просторі. Фронтальні динаміки мають бути розташовані принаймні на 3'0,9 м вище, ніж передні динаміки. Їх також слід розташувати прямо над передніми гучномовцями, нахиленими до місця прослуховування.

- 1,2 фронтальні динаміки
- 3 Центральний динамік
- 4,5 передні високи динаміки
- 6 Активний сабвуфер

□ **Speaker Layouts and Selectable Listening Modes (→[p49](#))**

□ Приклад встановлення стельових динаміків

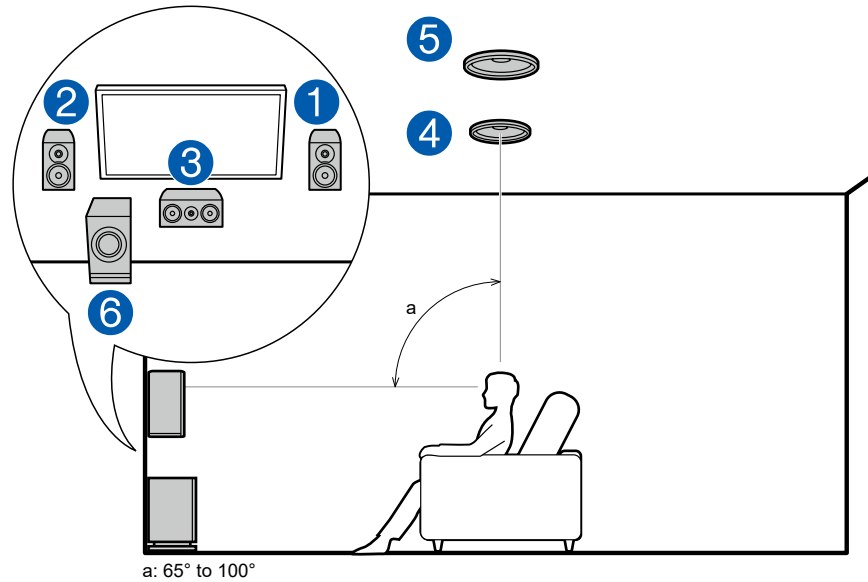

Це 3.1-канальна система, яка складається з передніх динаміків, центрального динаміка та активного сабвуфера з додаванням верхніх середніх динаміків, типу верхнього динаміка. Встановлення високих динаміків покращить відчуття звукового поля у верхньому просторі. Встановіть верхні середні колонки на стелі безпосередньо над місцем прослуховування. Відстань між кожною парою має відповідати відстані між двома передніми гучномовцями.

- Dolby Laboratories рекомендує налаштування цих типів високих динаміків, щоб отримати найкращий ефект Dolby Atmos.

- 1,2 фронтальних динаміка
- 3 Центральний динамік
- 4,5 Верхні середні динаміки
- 6 Активний сабвуфер

□ Speaker Layouts and Selectable Listening Modes (→[p49](#))

□ **Приклад встановлення динаміків із підтримкою Dolby (Dolby Speakers).**

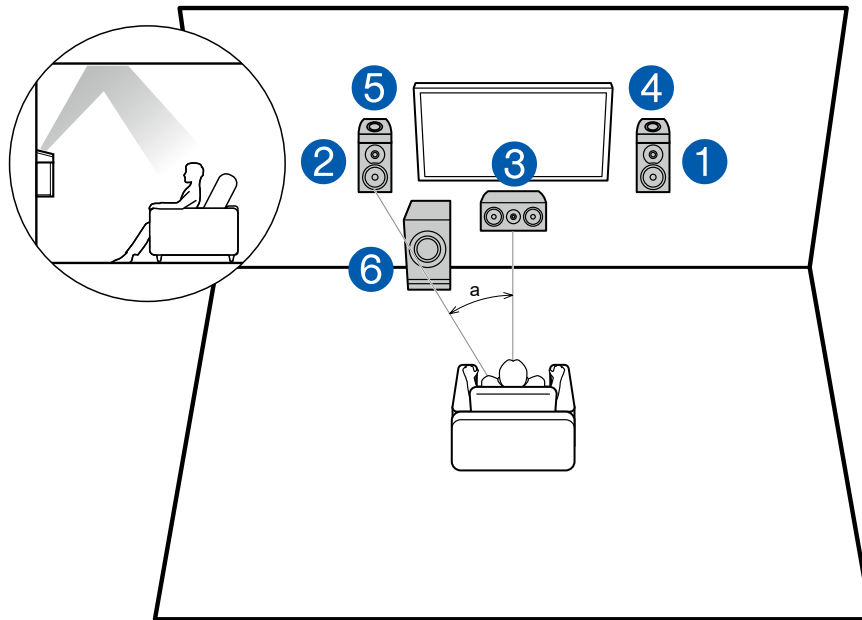

a: 22° to 30°

Це 3.1-канальна система, яка складається з передніх динаміків, центрального динаміка та активного сабвуфера, а також динаміки з підтримкою Dolby (передні), типу верхнього динаміка. Динаміки з підтримкою Dolby — це спеціальні динаміки, призначені для звернення до стелі, так що звук чути згори, відбиваючись від стелі. Встановлення високих динаміків покращить відчуття звукового поля у верхньому просторі. Розмістіть динаміки з підтримкою Dolby (передні) над передніми динаміками.

1,2 передні динаміки

3 центральний динамік

4,5 динаміки з підтримкою Dolby (передні)

6 активний сабвуфер

□ **Speaker Layouts and Selectable Listening Modes (→[p49](#))**

Підключення динаміків і налаштування

Підключення

(Примітка) Імпеданс динаміка

Підключіть колонки з опором від 4 Ом до 16 Ом. Якщо будь-який із підключених динаміків має імпеданс 4 Ом або більше та менше 6 Ом, встановіть «Опір динаміків» на «4 Ом» для «Налаштування динаміків» у розділі «Початкове налаштування» (стор. 80). Встановлюючи «Опір динаміків» в меню «Налаштування», натисніть на пульті дистанційного керування та встановіть «2. Гучномовець» - «Конфігурація» - «Опір динаміка» (стор. 68) на «4 Ом».

Підключіть кабелі динаміків

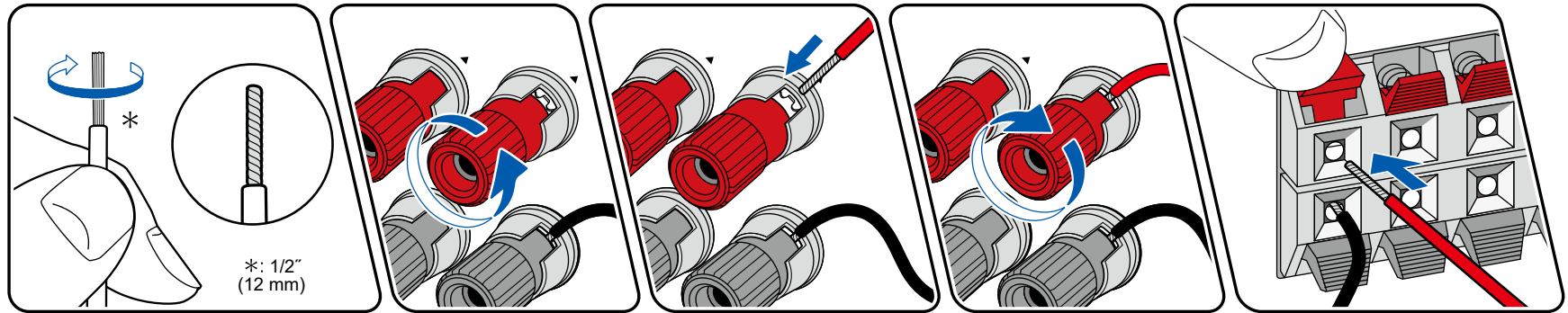

Зробіть правильне з'єднання між роз'ємами пристрою та роз'ємами динаміка (+ до + та – до –) для кожного каналу. Якщо підключення неправильне, басовий звук не відтворюватиметься належним чином через зворотну фазу. Скрутіть відкриті дроти від кінця кабелю динаміка, щоб під час підключення вони не стирчали з гнізда динаміка. Якщо оголені дроти торкаються задньої панелі або дроти + і - торкаються один одного, може виникнути несправність.

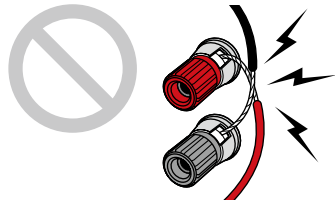

■ Підключіть сабвуфер

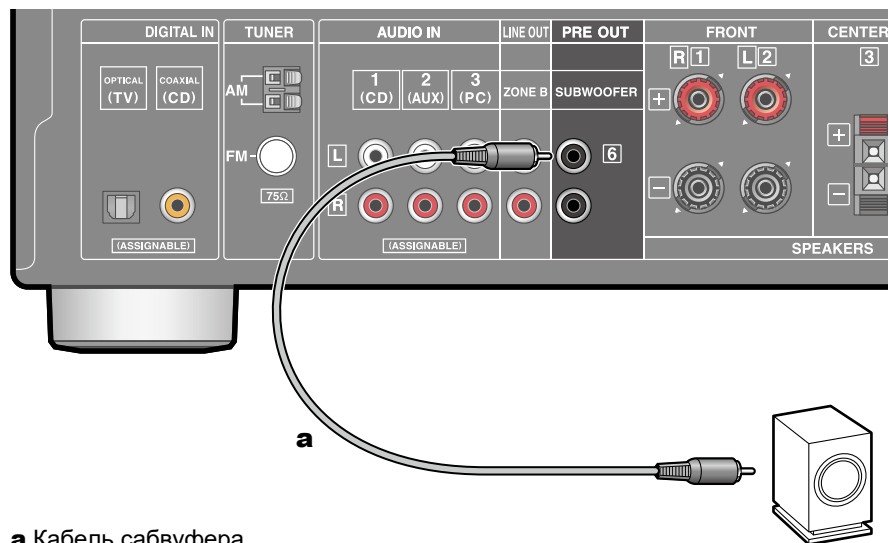

a Кабель сабвуфера

Підключіть активний сабвуфер до цього пристрою за допомогою кабелю для сабвуфера. Можна підключити до двох активних сабвуферів. З кожного роз'єму SUBWOOFER PRE OUT виводиться однаковий сигнал.

■ 5.1-канальна система

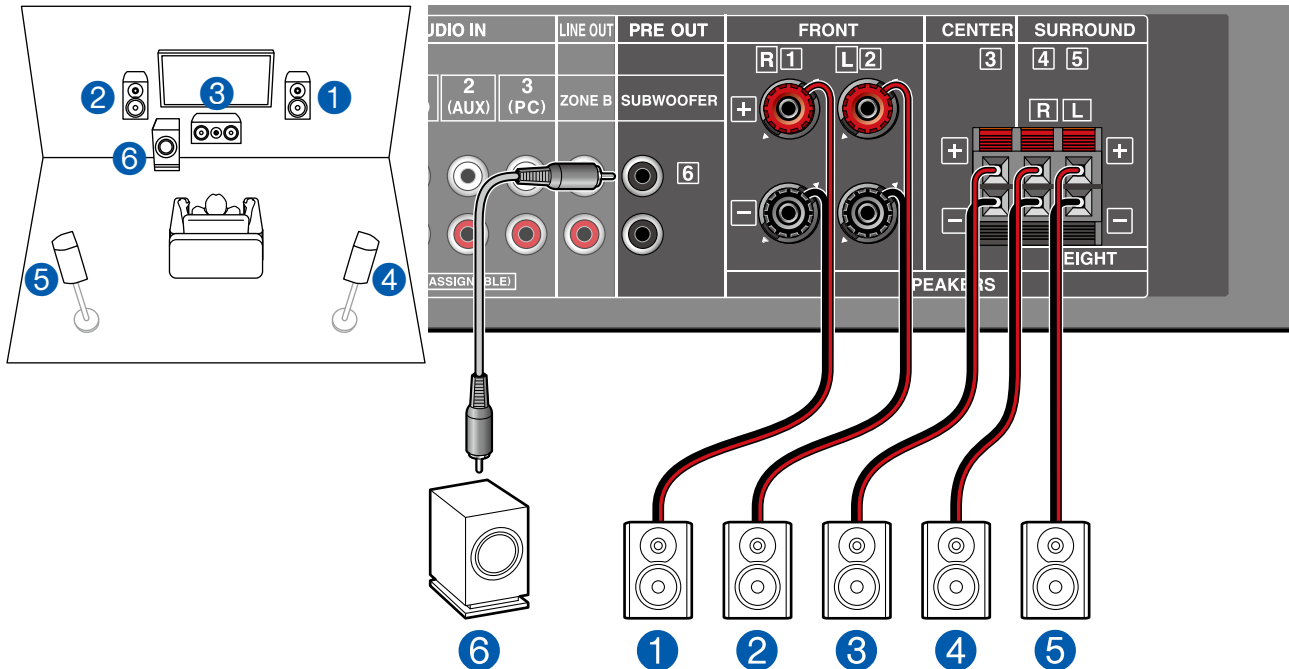

Це базова 5.1-канальна система. Докладні відомості про розташування динаміків див. у розділі «Встановлення динаміків». ([p16](#)).

■ "Speaker Setup" settings during Initial Setup (→[p81](#))

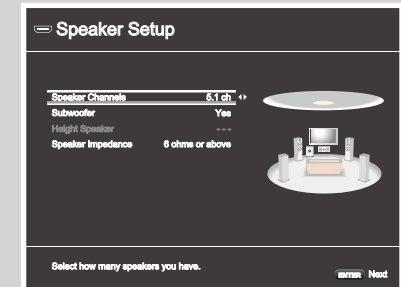

- Speaker Channels: **5.1 ch**
- Subwoofer: **Yes**
- Height Speaker: **---**
- Speaker Impedance: **Set any value** (→[p21](#))

3.1.2 Канальна система

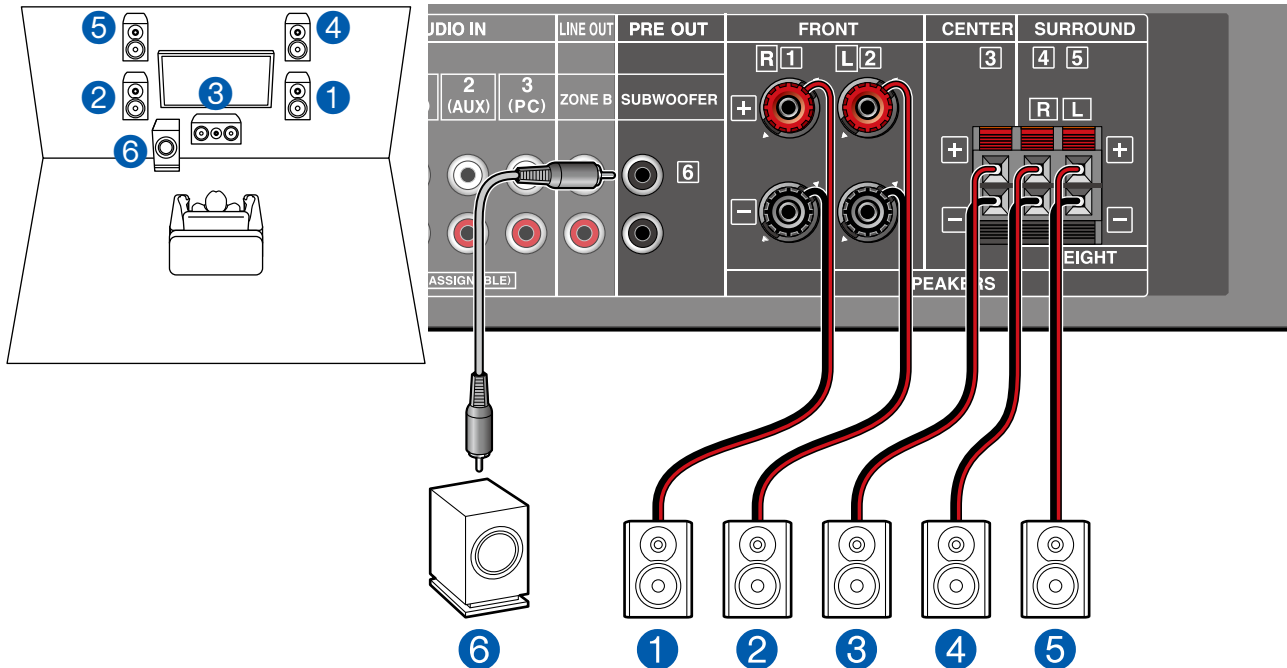

"Speaker Setup" settings during Initial Setup (→p81)

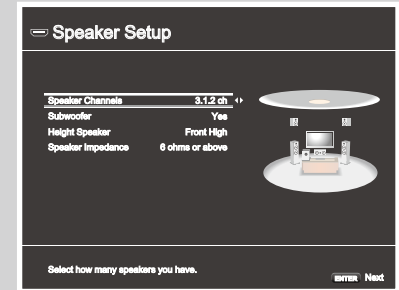

- Speaker Channels: 3.1.2 ch
- Subwoofer: Yes
- Height Speaker: Select the type of height speaker actually installed.
- Speaker Impedance: Set any value (→p21)

Це поєднання 3.1-канальної системи та передніх високих динаміків. Фронтальний високий динамік – це тип високого динаміка. Для підключення можна вибрати лише один набір високих динаміків із трьох наведених нижче типів.

- Приклад встановлення передніх високих динаміків(p18)
- Приклад установки стельових колонок(p19)
- Приклад встановлення динаміків із підтримкою Dolby (Dolby Speakers). (p20)

Комбінації колонок

- У будь-якій комбінації можна підключити до двох активних сабвуферів.

Speaker Channels	FRONT	CENTER	SURROUND	HEIGHT
2.1 ch	✓			
3.1 ch	✓	✓		
4.1 ch	✓		✓	
5.1 ch	✓	✓	✓	
2.1.2 ch	✓			✓
3.1.2 ch	✓	✓		✓

Підключення телевізора

Підключіть цей пристрій між телевізором і аудіо/відео компонентом. Підключивши цей пристрій до телевізора, можна виводити відео- та аудіосигнали аудіо/відео компонента на телевізор або відтворювати аудіо з телевізора на цьому пристрої. Підключення до телевізора залежить від того, підтримує телевізор функцію ARC (Audio Return Channel) чи ні. Функція ARC передає аудіосигнали телевізора через кабель HDMI і відтворює аудіо з телевізора на цьому пристрої. Щоб перевірити, чи телевізор підтримує функцію ARC, зверніться до інструкції з експлуатації телевізора тощо.

Чи підтримує ваш телевізор функцію ARC?

Так

• To ARC TV (→[p27](#))

Ні

• To Non-ARC TV (→[p28](#))

На ARC TV

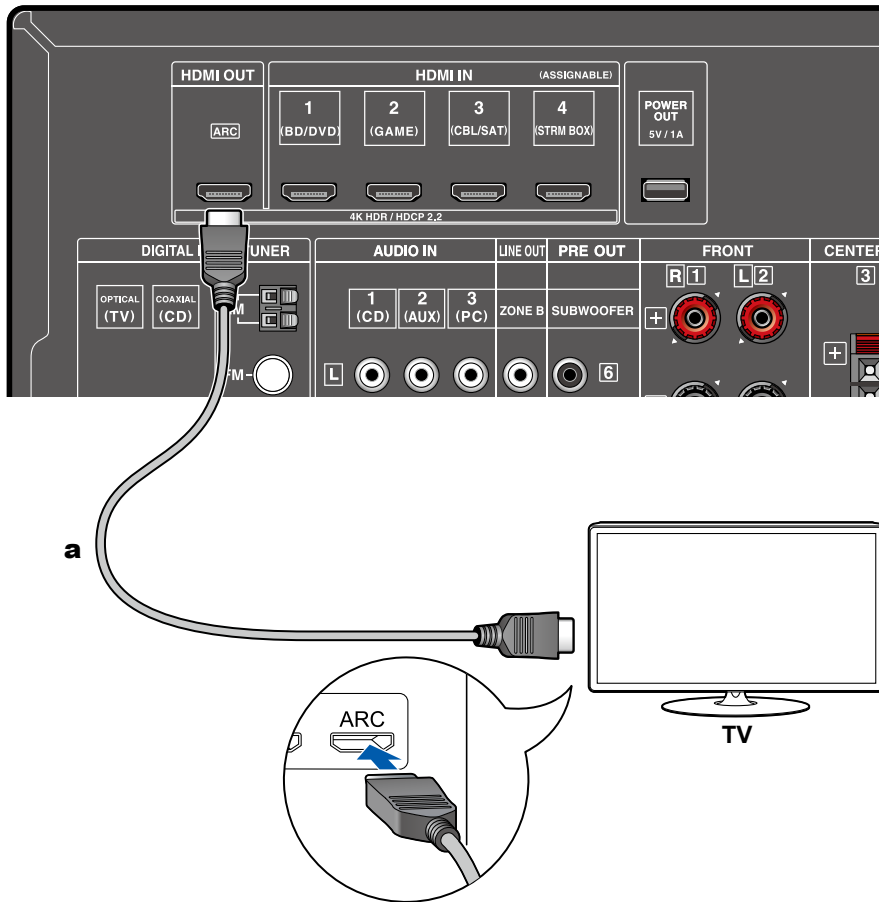

a HDMI cable

Якщо телевізор підтримує функцію ARC (Audio Return Channel) (*), для підключення до телевізора використовуйте лише кабель HDMI. Для підключення використовуйте сумісний із ARC роз'єм HDMI IN на телевізорі. Ви підключаєте кабель HDMI до порту з позначкою OUT на стороні приймача.

- Якщо відтворюється високоякісне відео 4K, використовуйте високошвидкісний HDMI-кабель преміум-класу або високошвидкісний HDMI-кабель преміум-класу з Ethernet, на упаковці якого є етикетка «PREMIUM Certified Cable».



Setup

- Для використання функції ARC потрібні налаштування. Виберіть «Yes» для «3. ARC Setup» у Initial Setup (стор. 80). Якщо вибрано «Ні, пропустити», потрібні налаштування в меню «Налаштування» після завершення початкового налаштування. Натисніть на пульті дистанційного керування Setup та встановіть для «5. Hardware» — «HDMI» — «Audio Return Channel» значення «On». (стор.75)
- Докладні параметри підключення до телевізора, функції CEC і аудіовиходу див. в інструкції з експлуатації телевізора.

(*). Функція ARC: ця функція передає аудіосигнали телевізора через кабель HDMI і відтворює аудіо з телевізора на цьому пристрої. Підключення до ARC-сумісного телевізора здійснюється за допомогою одного кабелю HDMI. Щоб перевірити, чи телевізор підтримує функцію ARC, зверніться до інструкції з експлуатації телевізора тощо.

До телевізора без ARC

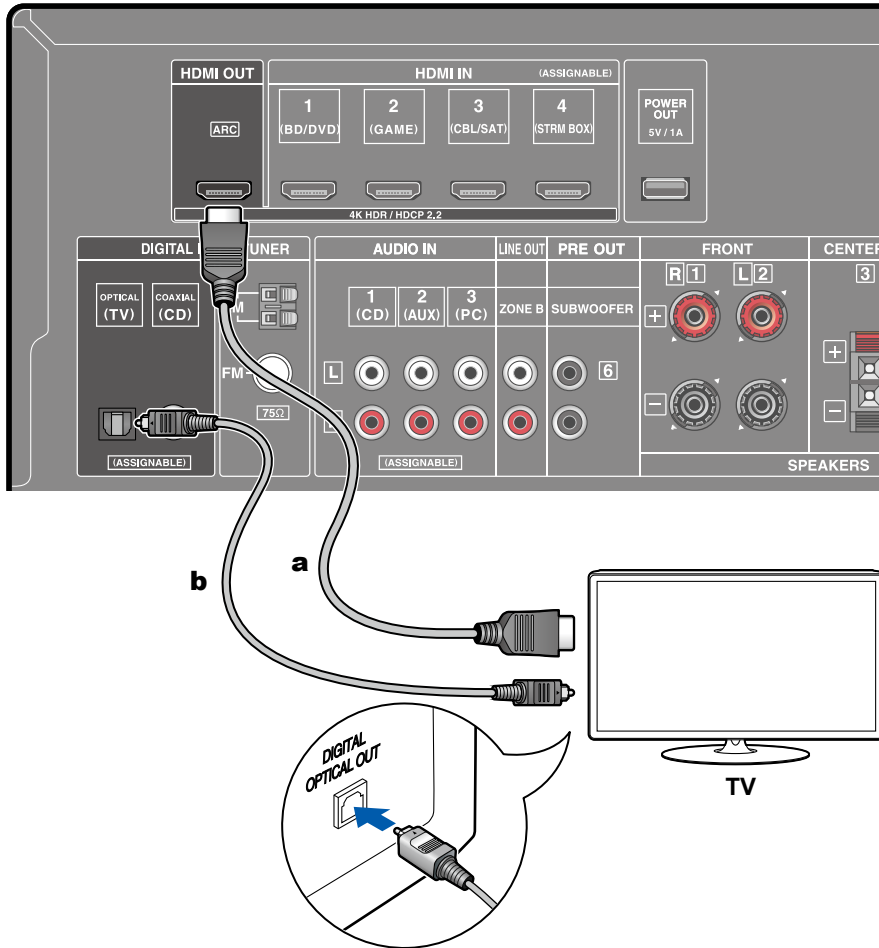

a HDMI cable, **b** Digital optical cable

Якщо телевізор не підтримує функцію ARC (Audio Return Channel) (*), підключіть кабель HDMI і цифровий оптичний кабель.

- Якщо ви використовуєте кабельну приставку тощо, під'єднану до вхідного гнізда цього пристрою для перегляду телевізора (без використання вбудованого тюнера телевізора), підключення за допомогою цифрового оптичного або аналогового аудіокабелю не потрібне.
- Якщо відтворюється високоякісне відео 4K, використовуйте високошвидкісний HDMI-кабель преміум-класу або високошвидкісний HDMI-кабель преміум-класу з Ethernet, у комплекті якого є позначка «ПРЕМІУМ сертифікований кабель».

(*) Функція ARC: ця функція передає аудіосигнали телевізора через кабель HDMI і відтворює аудіо з телевізора на цьому пристрої. Підключення до ARC-сумісний телевізор здійснюється одним кабелем HDMI.

Перевірте якщо телевізор підтримує Функція ARC див. інструкцію з експлуатації телевізора тощо.

Підключення пристроїв відтворення

Підключення аудіо/відео компонента зі встановленим роз'ємом HDMI

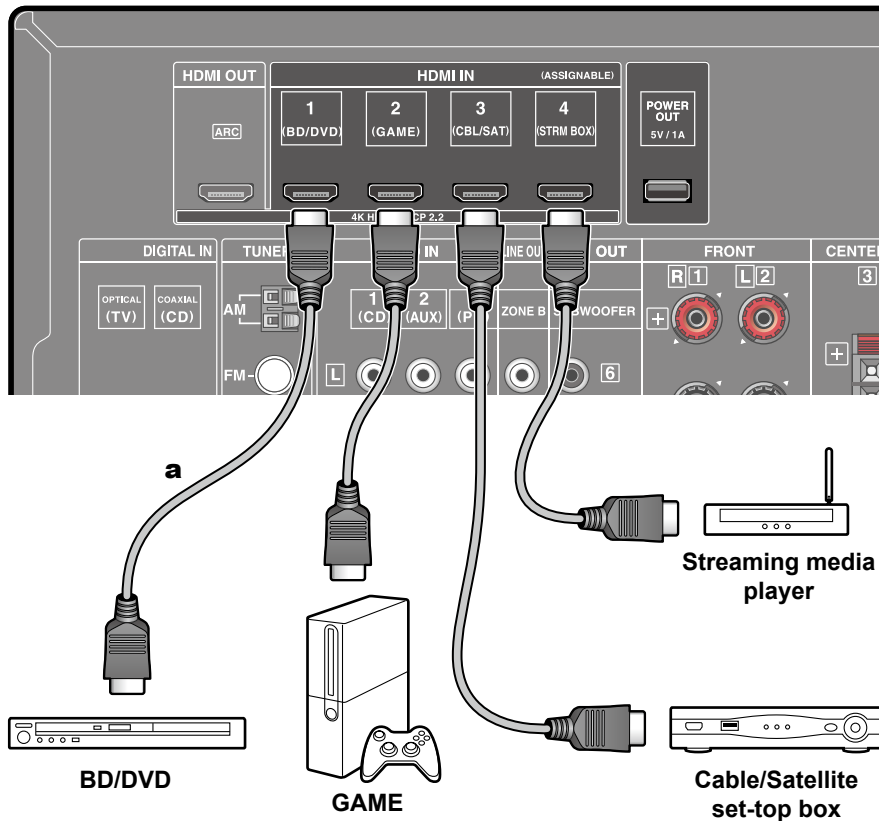

a HDMI cable

Це приклад підключення AV-компонента, оснащеного роз'ємом HDMI. Під час підключення до аудіо/відео-компонента, який відповідає стандарту CEC (Consumer Electronics Control), ви можете використовувати функцію HDMI CEC (*), яка дає змогу з'єднувати селектор входу тощо, і функцію HDMI Standby Through, яка може передавати відео- та аудіосигнали. аудіо/відео компонента до телевізора, навіть якщо цей пристрій перебуває в режимі очікування. Крім того, роз'єм POWER OUT на задній панелі може подавати живлення (5 В/1 А) на потоковий медіаплеєр, підключений до роз'єму HDMI IN цього пристрою. Щоб подавати живлення, навіть коли цей пристрій перебуває в режимі очікування, змініть значення параметра «USB Power Out at Standby» (стор. 76) на «On».

- Якщо відтворюється високоякісне відео 4K, використовуйте високошвидкісний HDMI-кабель преміум-класу або високошвидкісний HDMI-кабель преміум-класу з Ethernet, у комплекті якого є Етикетка «ПРЕМІУМ сертифікований кабель».
- Гніздо POWER OUT не підтримує відтворення музичних файлів або живлення смартфонів/планшетів чи інших пристроїв.



Setup

- Функції HDMI CEC і HDMI Standby Through автоматично вмикаються, якщо вибрати «Так» для «3. ARC Setup» у початкових налаштуваннях (стор. 80). Якщо вибрано «Ні, пропустити», потрібні налаштування в меню «Налаштування» після завершення початкового налаштування. Натисніть на пульт дистанційного керування Setup та виберіть «5. Обладнання» - "HDMI", щоб виконати налаштування. (стор.74)
- Щоб насолоджуватися цифровим об'ємним звуком, включаючи Dolby Digital, установіть аудіовихід підключеного програвача дисків Blu-ray Disc тощо на вихід Bitstream.

*) Функція HDMI CEC: Ця функція дає змогу виконувати різноманітні операції з'єднання з CEC-сумісними пристроями, як-от перемикання селекторів вхідних сигналів із CEC-сумісним програвачем, перемикання аудіовиходу між телевізором і цим пристроєм або регулювання гучності за допомогою пульта дистанційного керування CEC-сумісного телевізора та автоматичного перемикання цього пристрою в режим очікування, коли телевізор вимикається.

Підключення аудіокомпонента

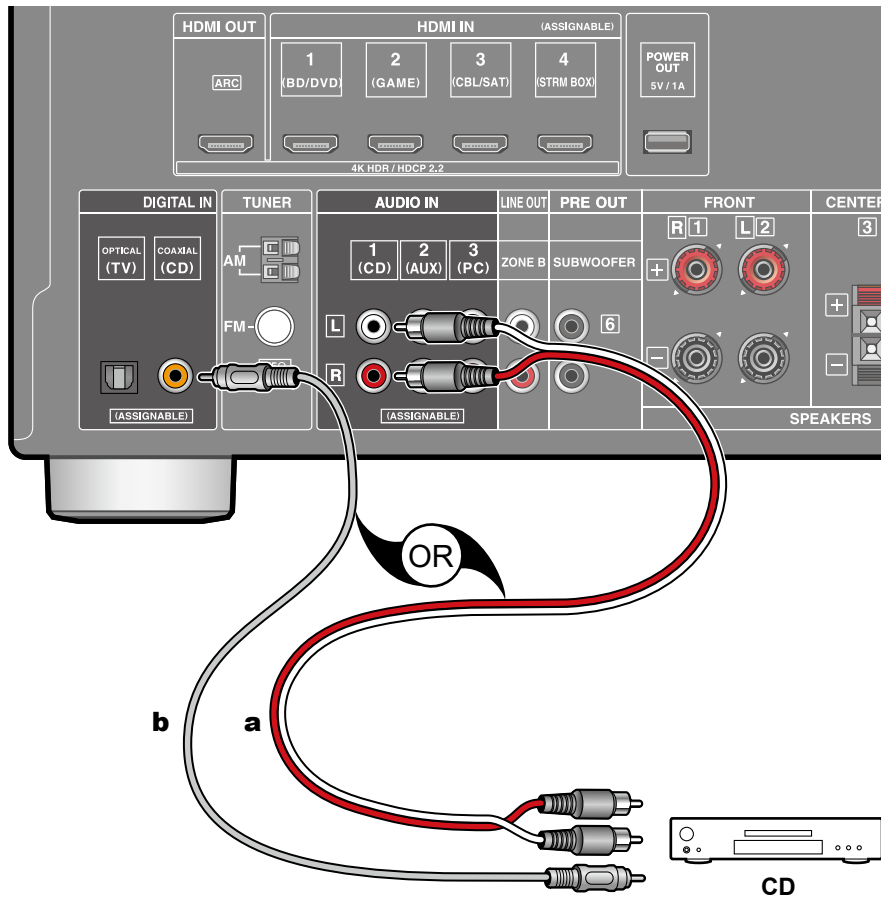

Це приклад підключення аудіокомпонента. Підключіть програвач компакт-дисків за допомогою цифрового коаксіального кабелю або аналогового аудіокабелю.

a Analog audio cable, **b** Digital coaxial cable

Підключення AV-компонента в окремій кімнаті (підключення ZONE B)

Підключення Pre-main підсилювача (ЗОНА В)

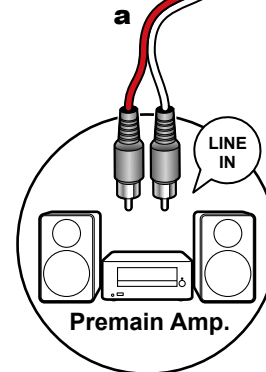
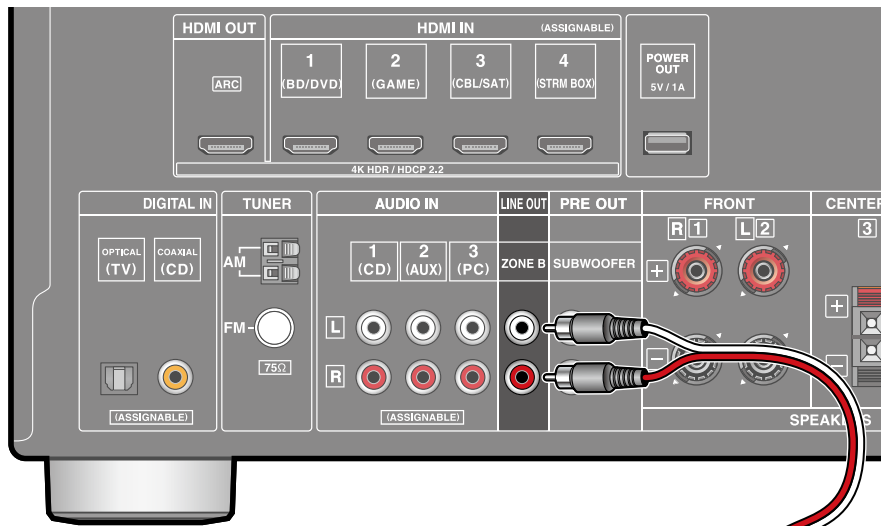

a Analog audio cable

Виконуючи відтворення в основній кімнаті (ЗОНА А), ви можете насолоджуватися 2-канальним аудіо з того самого джерела в окремій кімнаті (ЗОНА В) одночасно. Використовуйте аналоговий кабель, щоб з'єднати гніздо LINE OUT ZONE B цього пристрою та гніздо LINE IN pre-main підсилювача в окремій кімнаті.

Підключення антен

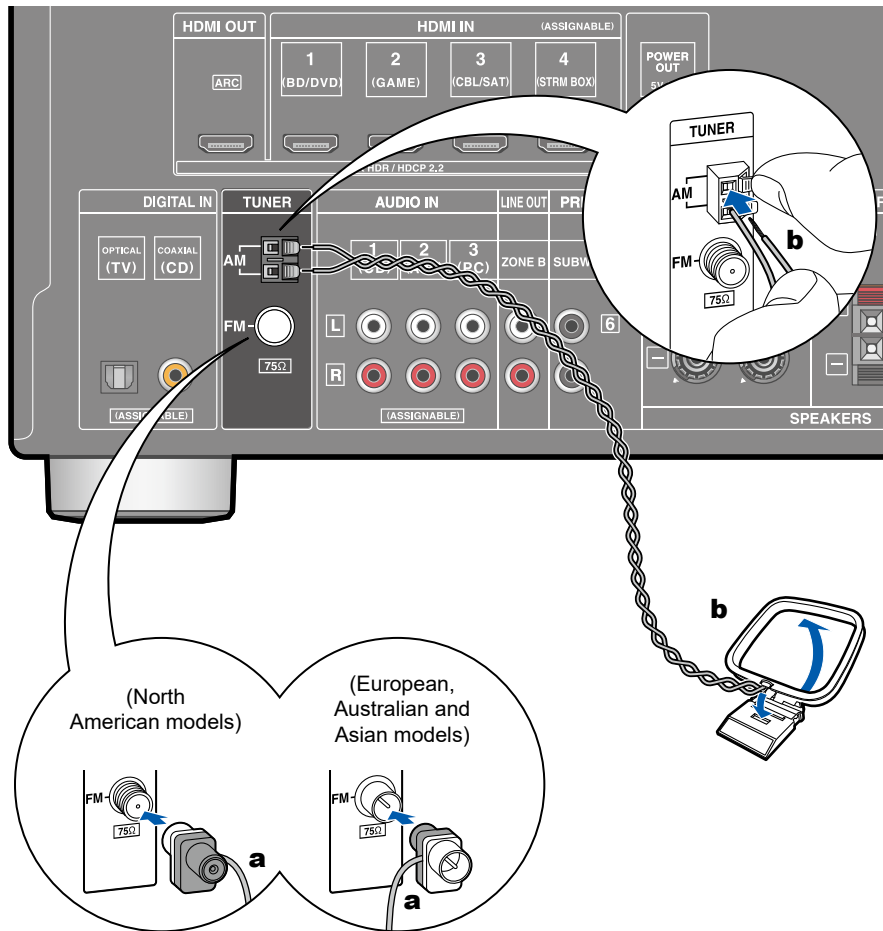

a Indoor FM antenna, **b** AM loop antenna

Підключіть антену до цього пристрою та встановіть антену в найкращому положенні для прослуховування під час прийому радіосигналів. Прикріпіть кімнатну FM-антену до стіни за допомогою шпильок або клейкої стрічки.

Підключення шнура живлення

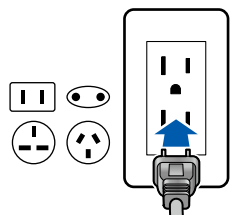

Після завершення всіх підключень підключіть кабель живлення.

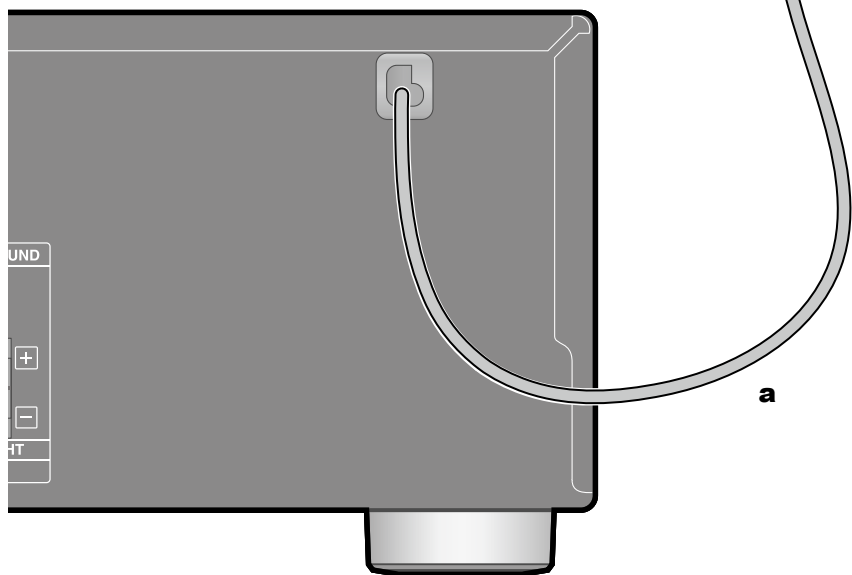

a Power cord

Відтворення

Відтворення AV компонентів	35
Відтворення BLUETOOTH®	36
Прослуховування AM/FM радіо	37
ZONE B Відтворення	42
Функції зручності	44
Режим прослуховування	47

Відтворення AV компонентів

За допомогою цього пристрою можна відтворювати аудіо з аудіо/відео компонентів, наприклад програвачів дисків Blu-ray.

Основні операції

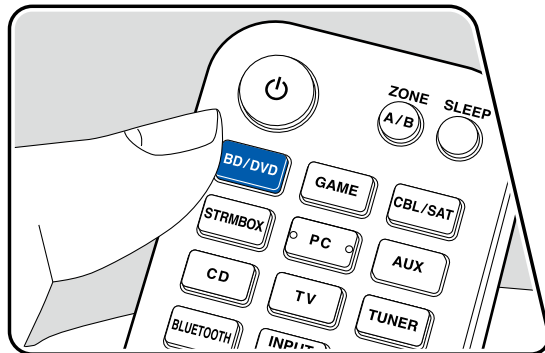
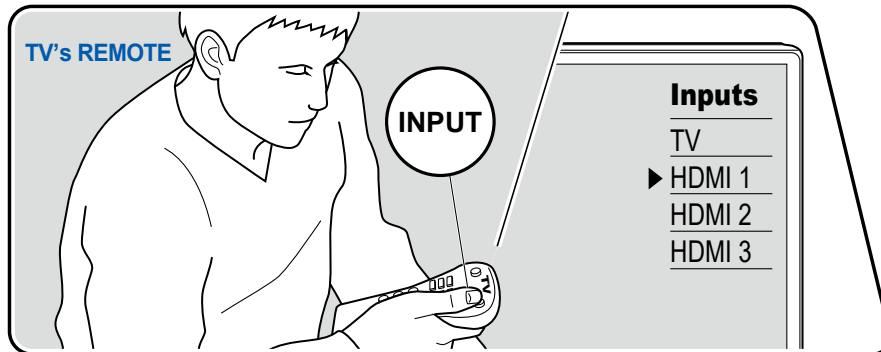

Виконайте наступну процедуру, коли цей пристрій увімкнено.

1. Перемкніть вхід на телевізорі на вхід, підключений до пристрою.
2. Натисніть селектор вхідного сигналу, назва якого збігається з назвою гнізда, до якого підключено програвач.

Наприклад, натисніть BD/DVD, щоб відтворити програвач, підключений до гнізда BD/DVD. Натисніть TV, щоб прослухати звук телевізора.

- Коли функція CEC link працює, вхід автоматично перемикається, коли CEC-сумісний телевізор або програвач під'єднується до цього пристрою за допомогою з'єднання HDMI.

3. Почніть відтворення на AV-компоненті.

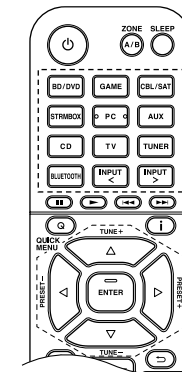

Input selector

Відтворення BLUETOOTH®

Ви можете бездротовим способом відтворювати аудіо на пристрої з підтримкою BLUETOOTH, наприклад на смартфоні.

Основні операції

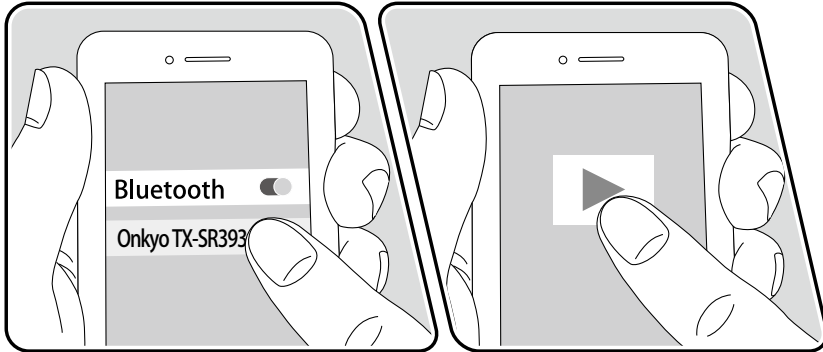
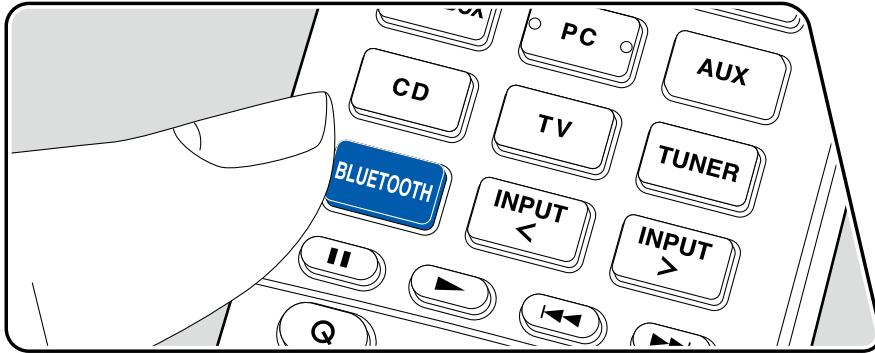

Виконайте наступну процедуру, коли цей пристрій увімкнено.

Парування

1. Коли ви натискаєте кнопку BLUETOOTH, на ньому відображається «Now Pairing...», на дисплеї пристрою, і увімкнено режим з'єднання.

Now Pairing...

2. Увімкніть (увімкніть) функцію BLUETOOTH пристрою з підтримкою BLUETOOTH, а потім виберіть цей пристрій серед відображених пристроїв. Якщо запитується пароль, введіть «0000».

- Цей пристрій відображається як «Onkyo TX-SR393 XXXXXX».
- Щоб під'єднати інший пристрій із підтримкою BLUETOOTH, натисніть і утримуйте кнопку BLUETOOTH, доки не відобразиться «Now Pairing...», а потім виконайте крок 2. Цей пристрій може зберігати інформацію про сполучення до 8 сполучених пристроїв.
- Зона покриття становить біля 15 м. Зауважте, що підключення не завжди гарантується з усіма пристроями з підтримкою BLUETOOTH.

Відтворення

1. Виконайте процедуру підключення на пристрої з підтримкою BLUETOOTH.
2. Відтворення музичного файлу.
Вхід на цьому пристрої автоматично перемикається на «BLUETOOTH».
3. Збільште гучність пристрою з підтримкою BLUETOOTH до відповідного рівня.
4. Через характеристики бездротової технології BLUETOOTH звук, який виробляє цей пристрій, може трохи відставати від звуку, який відтворюється на пристрої з підтримкою BLUETOOTH.

Прослуховування AM/FM радіо

Ви можете приймати AM та FM радіостанції на цьому пристрої за допомогою вбудованого тюнера.

Налаштування на радіостанцію

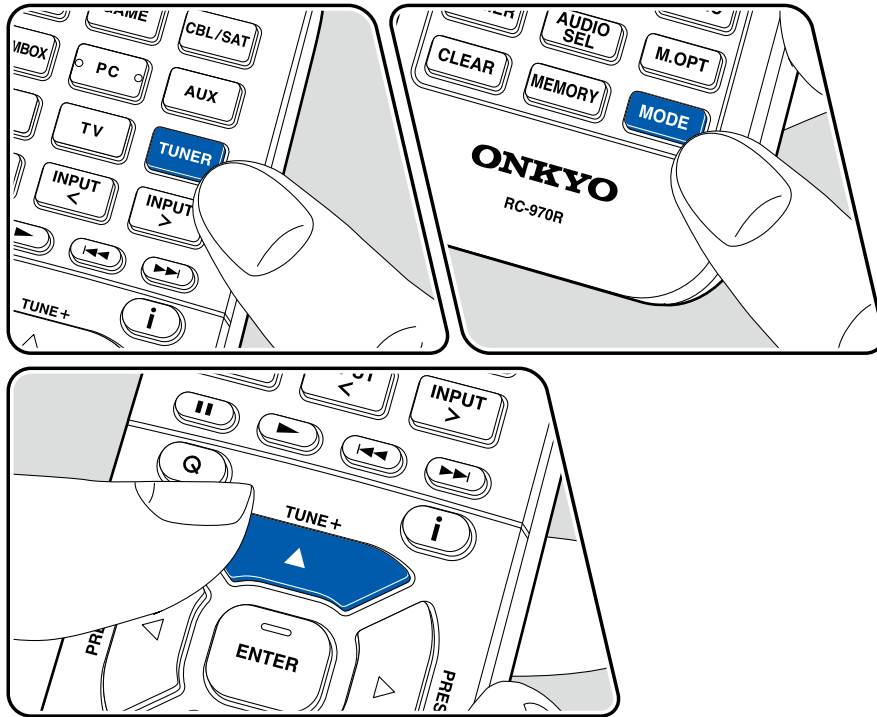

Виконайте наступну процедуру, коли цей пристрій увімкнено.

Автоматична настройка

1. Натисніть кілька разів кнопку TUNER, щоб вибрати «AM» або «FM».
2. Натисніть кнопку MODE кілька разів, щоб на дисплеї відобразилося «TunMode: Auto».

TunMode: Auto

3. При натисканні курсорів ▲/▼, починається автоматичне налаштування і пошук, зупиняється, коли станцію знайдено. При налаштуванні на радіостанцію на дисплеї загоряється індикатор «TUNED». При налаштуванні на FM-радіостанцію загоряється індикатор «FM ST».

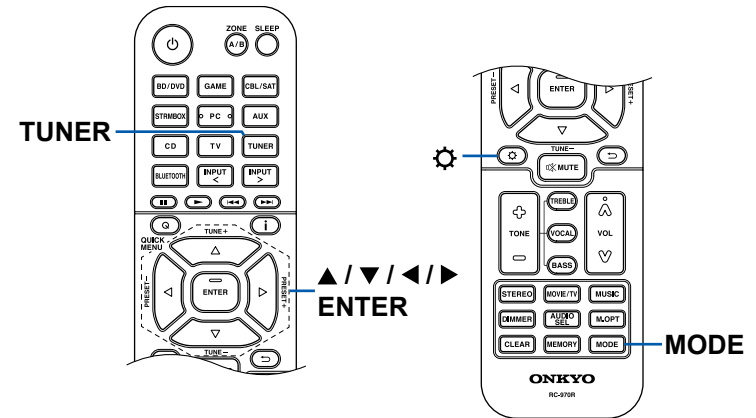





Якщо прийом FM-передач поганий: виконайте процедуру «Налаштування Вручну» (стор. 42). Зауважте, що якщо ви налаштуєтеся вручну, прийом FM трансляції будуть монофонічними, а не стереофонічними, незалежно від чутливості прийому.

Налаштування вручну

Зауважте, що якщо ви налаштуєтесь вручну, прийом FM-трансляцій буде монофонічним, а не стерео, незалежно від чутливості прийому.

1. Натисніть кілька разів кнопку TUNER, щоб вибрати «AM» або «FM».
2. Натисніть кнопку MODE кілька разів, щоб на дисплеї відобразилося «TunMode: Manual».

TunMode: Manual

3. Утримуючи кнопки курсору  ,  , виберіть потрібну радіостанцію. Щоразу, коли ви натискаєте курсори  ,  , частота змінюється на 1 крок. Якщо кнопку утримувати натиснутою, частота постійно змінюється, а якщо кнопку відпустити, зміна частоти припиняється.

Налаштування кроку частоти

Натисніть  і за допомогою кнопок курсору та ENTER виберіть «6. Miscellaneous» - «Tuner» - «AM/FM Frequency Step» або «AM Frequency Step», а потім виберіть крок частоти для вашої області. Зауважте, що при зміні цього параметра всі попередні налаштування радіо буде видалено.

 **Presetting a Radio Station (→p43)**

Попереднє налаштування радіостанцій

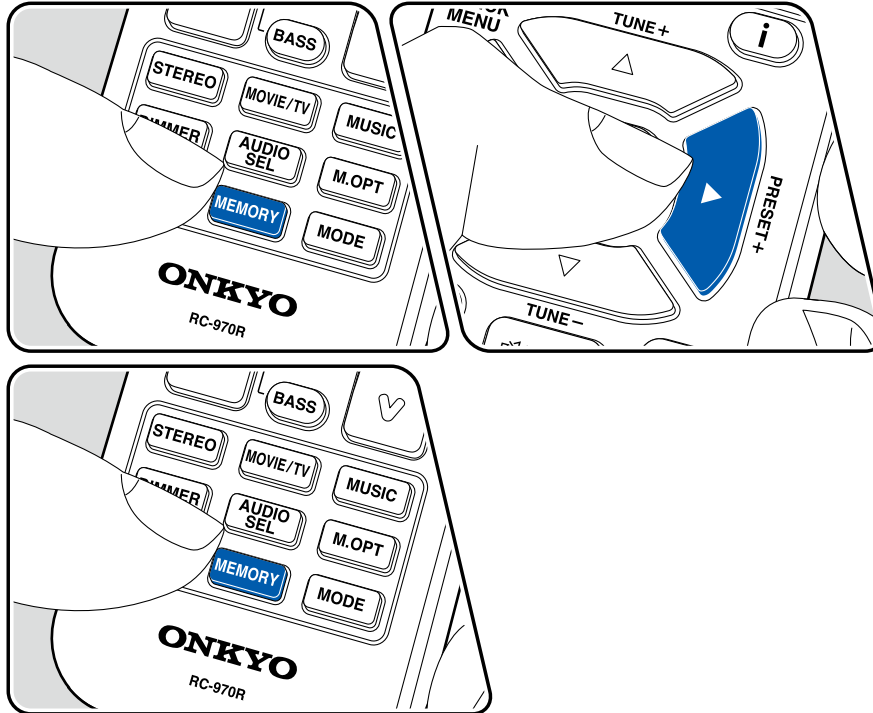

Порядок налаштування

Ви можете попередньо встановити до 40 ваших улюблених радіостанцій AM/FM.

Після налаштування на радіостанцію AM/FM, яку ви бажаєте зареєструвати, виконайте наступну процедуру.

1. Натисніть кнопку MEMORY, щоб номер попередньої установки на дисплеї блимав.

FM 87.5 MHz 

2. Поки номер попередньої установки блимає (8 секунд), кілька разів натискайте ◀ ▶ курсори щоб вибрати число від 1 до 40.

3. Натисніть MEMORY ще раз, щоб зареєструвати станцію.

Коли станцію зареєстровано, попередньо встановлений номер перестає блимати. Повторіть ці дії, щоб зареєструвати свої улюблені радіостанції AM/FM.

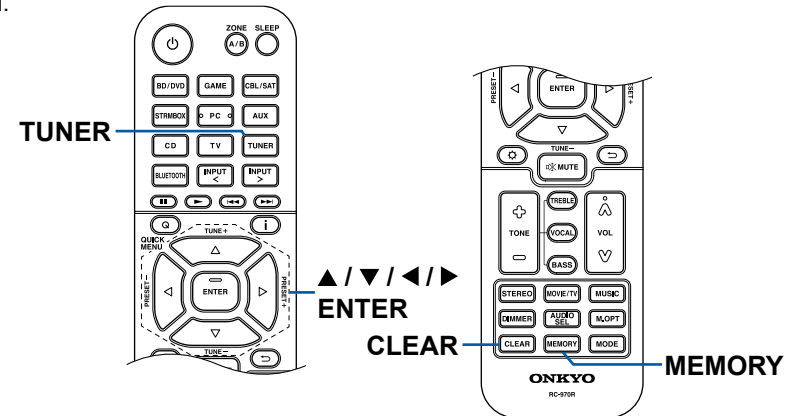

Вибір попередньо встановленої радіостанції

1. Натисніть TUNER.
2. Натисніть курсори◀ / ▶щоб вибрати попередньо встановлений номер.

Видалення попередньо встановленої радіостанції

1. Натисніть TUNER.
2. Натисніть курсори◀ / ▶щоб вибрати номер попередньої установки для видалення.
3. Після натискання MEMORY натисніть CLEAR, коли номер попередньої установки блимає, і видалить попередньо встановлений номер. Після видалення номер на дисплеї зникає.

Using RDS (European, Australian and Asian models) (→[p45](#))

Використання RDS (європейські, австралійські та азіатські моделі)

RDS означає Radio Data System і є методом передачі даних у радіосигналах FM. У регіонах, де можна використовувати RDS, коли ви налаштовуєтеся на радіостанцію, яка транслює інформацію про програму, на дисплеї відображається назва радіостанції. Коли ви натискаєте "I" на пульті дистанційного керування в цьому стані, ви можете використовувати такі функції.

- Якщо станції не знайдено, відображається повідомлення «Not Found».
- Якщо пристрій отримує непідтримувані символи, можуть відображатися незвичні символи. Це не є несправністю. Крім того, якщо сигнал станції слабкий, інформація може не відображатися.

Відображення текстової інформації (радіотекст)

1. Коли на дисплеї відображається назва станції, натисніть на **i** пульті дистанційного керування один раз.
Радіотекст (RT), який є текстовою інформацією, що надається станцією, відображається прокруткою по дисплею. «Немає текстових даних» відображається, якщо текстова інформація не доставлена.

Пошук станцій за типом програми

1. Коли на дисплеї відображається назва станції, двічі натисніть на **i** пульті дистанційного керування.
2. Якщо жоден із типів програм не встановлено для радіостанції, яка приймається, відображається «None». Натисніть кнопку курсору / на пульті дистанційного керування, щоб вибрати тип програми, який ви хочете знайти, а потім натисніть кнопку ENTER, щоб почати пошук.
 - The Program Types displayed are as follows: None / News (Новини) / Affairs (Події) / Info (Інформація) / Sport / Educate (Освіта) / Drama / Culture / Science (Наука і технології) / Varied / Pop M (Поп-музика) / Rock M (Рок-музика) / Easy M (Музика у дорозі) / Light M (Легка класика) / Classics (Серйозна класика) / Other M (Інша музика) / Weather / Finance / Children (Дитячі програми) / Social (Соціальні справи) / Religion / Phone In / Travel / Leisure / Jazz (Джазова музика) / Country (Кантрі) / Nation M (National music) / Oldies (Oldies music) / Folk M (Народна) / Document (Documentary)
 - Відображена інформація може не відповідати вмісту, який надає станція.
3. Коли станцію знайдено, вона блимає на дисплеї. Натиснувши кнопку ENTER у цьому стані, ви отримаєте цю станцію. Якщо ви не натиснете кнопку ENTER, пристрій почне шукати іншу станцію.

ЗОНА В Відтворення

Виконуючи відтворення в основній кімнаті (ЗОНА А), ви можете одночасно насолоджуватися аудіо того самого джерела в окремій кімнаті (ЗОНА В).

Відтворення

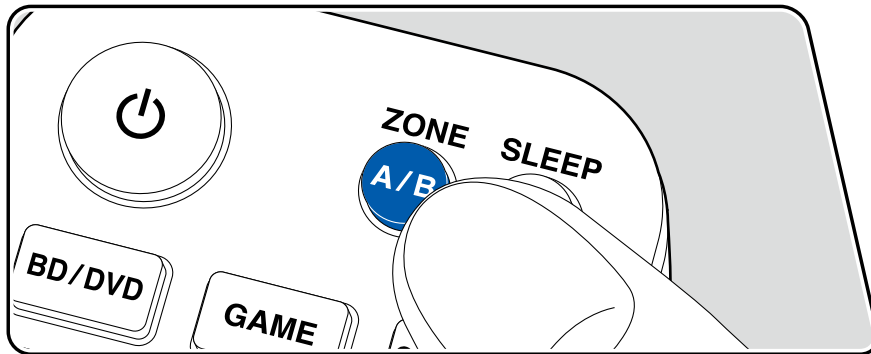

- Натисніть ZONE A/B, щоб вибрати місце призначення аудіовиходу.
- ЗОНА А: Виводить звук лише в основну кімнату (ЗОНА А). На дисплеї основного блоку засвітиться «А».
- ЗОНА В: Виводить звук лише в окрему кімнату (ЗОНА В). На дисплеї основного блоку засвітиться «В».
- ЗОНА А+В: Виводить аудіо як в основну кімнату (ЗОНА А), так і в окрему кімнату (ЗОНА В). На дисплеї головного блоку засвітяться «А» і «В»..

AB

2. Почніть відтворення на AV-компоненті.

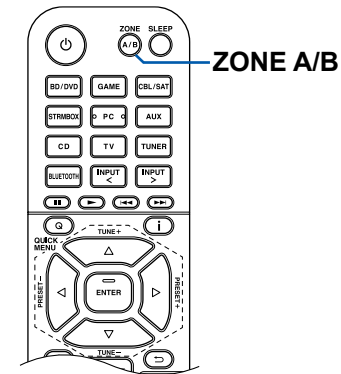

Якщо «ZONE A+B» вибрано як місце призначення аудіовиходу, ви можете вибрати лише режим прослуховування «Stereo» для основної кімнати (ZONE A) у разі використання 2.1-канального розташування динаміків. У разі використання 3.1-канального або більшого розташування динаміків можна вибрати лише режим прослуховування «AllCh Stereo».

Функції зручності

Показ вашого улюбленого відео на телевізорі під час відтворення музики

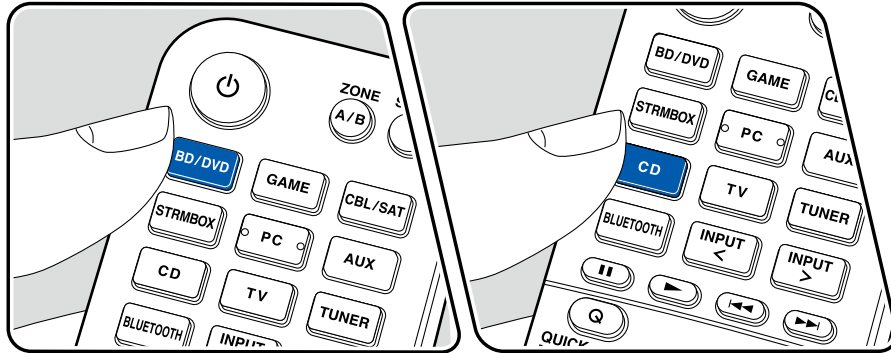
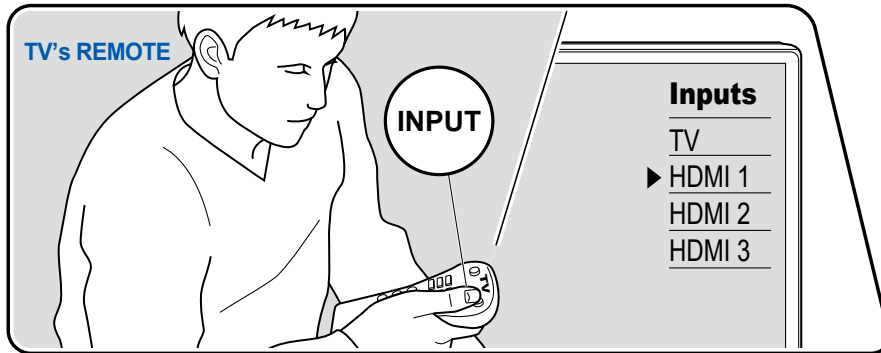

Під час прослуховування музики з компакт-диска або пристрою з підтримкою BLUETOOTH ви можете відображати на телевізорі відео з аудіо/відео-компонента, наприклад програвача Blu-ray Disc.

Для відтворення аудіо можна вибрати селектор входу, якому не призначено відеовхід, наприклад «CD», «TUNER» і «BLUETOOTH».

Якщо для параметра «Мова екранного меню» (стор. 65) встановлено китайську, аудіо з BLUETOOTH не відтворюється.

Виконайте наступну процедуру, коли цей пристрій увімкнено.

1. Перемкніть вхід на телевізорі на вхід, підключений до пристрою.
2. Натисніть селектор вхідного сигналу, наприклад кнопку BD/DVD, підключену до аудіо/відео компонента, відео якого має відобразитися на телевізорі.
 - Ця операція необов'язкова, якщо той самий селектор входу було вибрано під час попередньої операції.
3. Натисніть селектор входу аудіо, який ви хочете відтворити, наприклад кнопку CD або BLUETOOTH, і виконайте операцію відтворення.
4. Виконайте операцію відтворення аудіо/відео компонента, наприклад програвача дисків Blu-ray. Щоб відтворити аудіо через BLUETOOTH, потрібно виконати наступну операцію кроку 5.
5. ТЩоб відтворити аудіо BLUETOOTH, натисніть кнопку MODE, щоб переключити дисплей телевізора з екрана відтворення BLOOTOOTH на відео компонента AV. Повторне натискання кнопки MODE поверне до екрана відтворення BLOOTOOTH.
 - Коли дисплей телевізора перемикається на відео компонента AV, екран відтворення BLUETOOTH відображається в кутку екрана як міні-плеер. Налаштування міні-програвача можна змінити в меню налаштування, щоб він автоматично вимикався через 30 секунд після відображення.
 - (-стор.65 «Екранне меню міні-плеєра»)

Попереднє налаштування джерела відео для відображення на телевізорі: під час відтворення аудіо «TUNER» і «BLUETOOTH» ви можете налаштувати селектор входу, який буде відобразитися на телевізорі задалегідь за допомогою «Вибір відео» (стор. 73) у меню налаштування. Якщо встановлено значення, відмінне від «Останній», крок 2 у процедурі операції не потрібен.

Регулювання тембру

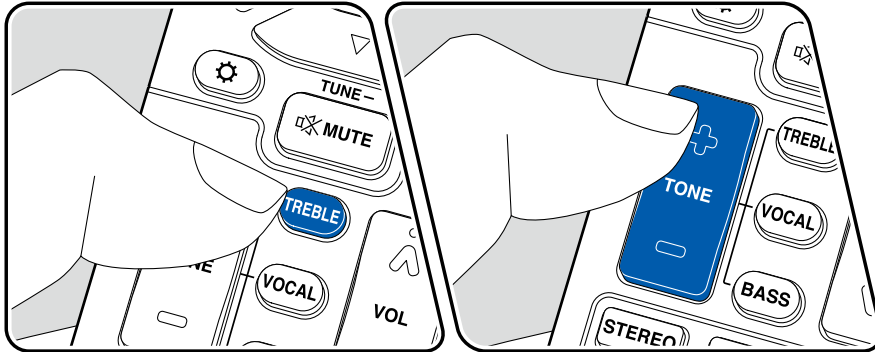

Регулювання TREBLE/BASS

Ви можете налаштувати якість звуку передніх колонок.

1. Натисніть TREBLE або BASS, щоб вибрати параметр для налаштування. TREBLE: посилює або пом'якшує діапазон високих тонів передніх колонок. BASS: посилює або пом'якшує діапазон низьких тонів передніх колонок.
2. Натисніть + або - для налаштування.

Регулювання VOCAL

Підкреслює рядки фільмів і музичний вокал, щоб легше їх слухати. Це особливо ефективно для рядків фільму. Крім того, він справляє ефект, навіть якщо центральний динамік не використовується. Виберіть бажаний рівень від «1» (низький) до «5» (високий).

1. Натисніть VOCAL.
 2. Натисніть + або - для налаштування.
- Залежно від джерела вхідного сигналу або налаштувань режиму прослуховування вибір неможливий або бажаний ефект може не досягнутися.

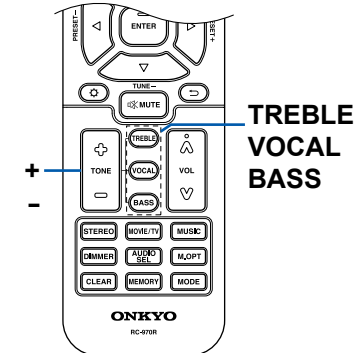

Таймер сну

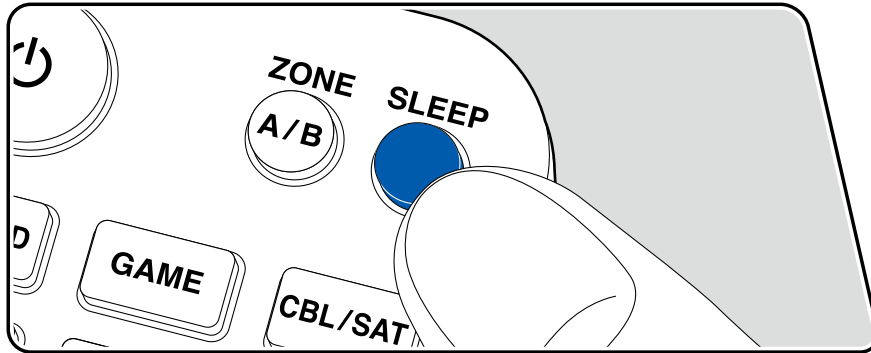

Ви можете дозволити пристрою автоматично перейти в режим очікування після закінчення зазначеного часу.

Натисніть кнопку SLEEP на пульті дистанційного керування, щоб вибрати час із «30 хв», «60 хв» або «90 хв».

«Вимк.»: пристрій не переходить у режим очікування автоматично.

Ви також можете встановити це, натиснувши кнопку на пульті дистанційного керування та вибравши "5. Hardware" - "Power Management" - "Sleep Timer" (стор. 81) у меню налаштування.

Режим прослуховування

Цей пристрій оснащено різними режимами прослуховування, і ви можете вибрати оптимальний режим прослуховування, натиснувши STEREO, MOVIE/TV або MUSIC.

Вибір режиму прослуховування

Під час відтворення натисніть один із варіантів STEREO, MOVIE/TV та MUSIC.

Натисніть кілька разів вибрану кнопку, щоб переключити режими, що відображаються на дисплеї головного блоку.

DTS

Кожна з кнопок STEREO, MOVIE/TV і MUSIC зберігає останній вибраний режим прослуховування. Якщо відтворюється вміст, несумісний з останнім вибраним режимом прослуховування, автоматично вибирається найбільш стандартний режим прослуховування для вмісту.

Докладніше про ефекти кожного режиму прослуховування див. у розділі «Ефекти режиму прослуховування» (стор. 51).

Режими прослуховування, які можна вибрати для кожного аудіоформату вхідних сигналів, див "формати введення та режими прослуховування, які можна вибрати" (стор. 55).

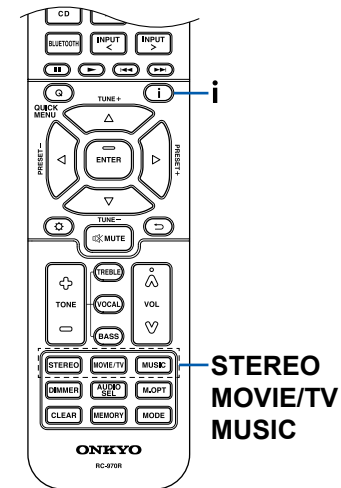

Перевірка формату введення та режиму прослуховування

Натисніть кнопку на пульті дистанційного керування або кнопку INFO на головному блоці кілька разів, перемикає дисплей головного блоку в такому порядку.

- Під час використання з'єднання BLUETOOTH натисніть кнопку INFO на головному блоці.
- Не обов'язково відображається вся інформація.

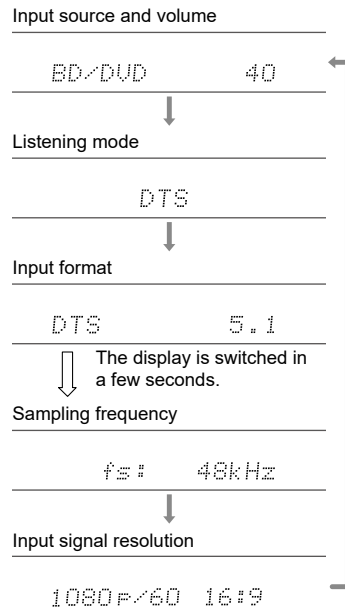

Розташування динаміків і вибір режимів прослуховування

Перегляньте наведену нижче таблицю для вибору режимів прослуховування для кожної компоновки динаміків.

Режим прослуховування	Розташування динаміків					
	2.1 ch	3.1 ch	4.1 ch	5.1 ch	2.1.2 ch	3.1.2 ch
<input checked="" type="checkbox"/> DD (Dolby Audio - DD)		✓(*1)	✓(*1)	✓(*1)		✓(*2)
<input checked="" type="checkbox"/> DD+ (Dolby Audio - DD+)		✓(*1)	✓(*1)	✓(*1)	✓(*1)	✓(*1)
<input checked="" type="checkbox"/> DTHD (Dolby Audio - TrueHD)		✓(*1)	✓(*1)	✓(*1)	✓(*1)	✓(*1)
<input checked="" type="checkbox"/> Atmos					✓	✓
<input checked="" type="checkbox"/> Atmos 2.0/2.1	✓					
<input checked="" type="checkbox"/> Atmos 3.0/3.1		✓				
<input checked="" type="checkbox"/> Atmos 4.0/4.1			✓			
<input checked="" type="checkbox"/> Atmos 5.0/5.1				✓		
<input checked="" type="checkbox"/> Atmos 2.0.2/2.1.2					✓	
<input checked="" type="checkbox"/> Atmos 3.0.2/3.1.2						✓
<input checked="" type="checkbox"/> Dsur (Dolby Audio - Surr)	✓	✓	✓	✓	✓	✓
<input checked="" type="checkbox"/> Dsur 2.0/2.1 (Dolby Audio - Surr)	✓					
<input checked="" type="checkbox"/> Dsur 3.0/3.1 (Dolby Audio - Surr)		✓				
<input checked="" type="checkbox"/> Dsur 4.0/4.1 (Dolby Audio - Surr)			✓			
<input checked="" type="checkbox"/> Dsur 5.0/5.1 (Dolby Audio - Surr)				✓		
<input checked="" type="checkbox"/> Dsur 2.0.2/2.1.2 (Dolby Audio - Surr)					✓	
<input checked="" type="checkbox"/> Dsur 3.0.2/3.1.2 (Dolby Audio - Surr)						✓

Режим прослуховування	Розташування динаміків					
	2.1 ch	3.1 ch	4.1 ch	5.1 ch	2.1.2 ch	3.1.2 ch
DTS		✓	✓	✓		✓(*2)
DTS 96/24		✓	✓	✓		✓(*2)
DTS-HD HR (DTS-HD High Resolution)		✓	✓	✓		✓
DTS-HD Master (DTS-HD Master Audio)		✓	✓	✓		✓
DTS Express		✓	✓	✓		✓
DTS:X		✓	✓	✓	✓	✓
DTS Neural:X	✓	✓	✓	✓	✓	✓
DTS Virtual:X	✓	✓	✓	✓		
Multich (Multichannel)		✓(*1)	✓(*1)	✓(*1)		✓(*2)
DSD		✓(*1)	✓(*1)	✓(*1)		✓(*2)
Direct	✓	✓(*1)	✓(*1)	✓(*1)	✓(*1)	✓(*1)
Stereo	✓	✓(*3)	✓(*3)	✓(*3)	✓(*3)	✓(*3)
Mono	✓	✓(*4)	✓(*3)	✓(*4)	✓(*3)	✓(*4)
Full Mono		✓	✓	✓	✓	✓
AllCh Stereo		✓	✓	✓	✓	✓
Orchestra			✓	✓	✓	✓
Studio-Mix			✓	✓	✓	✓
TV Logic			✓	✓	✓	✓
Unplugged			✓	✓	✓	✓
T-D (Theater-Dimensional)	✓	✓	✓(*3)	✓(*5)	✓(*3)	✓(*5)
Surround Enhancer	✓	✓	✓	✓	✓	✓

** 1: Відтворюється із звуковим полем відповідно до кількості каналів вхідних сигналів.

** 2: Не виводиться з високих динаміків.

** 3: Виведення лише з передніх динаміків.

** 4: Виведення лише через центральний динамік.

** 5: Виведення лише з передніх динаміків і центрального динаміка.

Ефекти режиму прослуховування

Оновлення режимів прослуховування

Режими прослуховування, такі як Atmos 2.0 і DSur 2.0, додаються, коли прошивка оновлюється після покупки або прошивка змінюється в процесі виробництва продукту. Докладніше про оновлення мікропрограми див. у розділі «Додаткові функції (Оновлення прошивки)» (стор. 5).

■ AllCh Stereo

Цей режим ідеально підходить для фонові музики. Стереозвук відтворюється через динаміки об'ємного звучання, а також передні динаміки, створюючи стереозображення.

■ Direct

Цей режим прослуховування можна вибрати для всіх вхідних сигналів. Обробка, яка впливає на якість звуку, вимикається, і відтворюється звук, ближчий до оригіналу. Звук відтворюється за допомогою звукового поля на основі кількості каналів у вхідному сигналі. Наприклад, 2-канальний сигнал виводиться лише з передніх гучномовців. Зауважте, що налаштування звуку недоступне, коли вибрано цей режим.

■ Atmos

(Оновіть прошивку до підтримки Atmos 2.0 тощо.)

Можна вибрати під час введення аудіоформату Dolby Atmos, коли під'єднано верхні колонки. Цей режим точно відтворює стереофонічний звук, записаний у аудіоформаті Dolby Atmos.

На відміну від існуючих систем об'ємного звучання, Dolby Atmos не покладається на канали, а дозволяє точне розміщення звукових об'єктів, які мають незалежний рух у 3D-просторі з ще більшою чіткістю. Dolby Atmos — це додатковий аудіоформат для дисків Blu-ray, який забезпечує більш стереофонічне звукове поле, створюючи звукове поле над слухачем.

- Щоб увімкнути передачу цього аудіоформату, підключіться за допомогою кабелю HDMI і встановіть аудіовихід на програвачі на вихід Bitstream.

■ Atmos

(Firmware version supporting Atmos 2.0, etc.)

Оскільки цей режим обчислює позиційні дані аудіо, записаного в аудіо Dolby Atmos, у реальному часі та виводить його з відповідних динаміків, ви можете насолоджуватися природним і стереофонічним звуковим полем Dolby Atmos із будь-яким розташуванням динаміків, включаючи підключення лише передніх динаміків. Крім того, звуковий дизайн Dolby Atmos можна відтворити точніше, підключивши висотні динаміки. Цей режим можна вибрати під час введення аудіоформату Dolby Atmos.

На відміну від існуючих систем об'ємного звучання, Dolby Atmos не покладається на канали, а дозволяє точне розміщення звукових об'єктів, які мають незалежний рух у 3D-просторі з ще більшою чіткістю. Dolby Atmos — це додатковий аудіоформат для дисків Blu-ray, який забезпечує більш стереофонічне звукове поле, створюючи звукове поле над слухачем.

Відповідно до розташування динаміків відображаються такі режими прослуховування.

- Atmos 2.0/2.1: якщо встановлено лише передні динаміки
- Atmos 3.0/3.1: якщо встановлено передні динаміки та центральний динамік
- Atmos 4.0/4.1: якщо встановлено передні динаміки та динаміки об'ємного звучання
- Atmos 5.0/5.1: якщо встановлено передні динаміки, центральний динамік і динаміки об'ємного звучання
- Atmos 2.0.2/2.1.2: якщо встановлено передні та верхні динаміки
- Atmos 3.0.2/3.1.2: коли встановлено передні динаміки, центральний динамік і верхні динаміки
- Щоб увімкнути передачу цього аудіоформату, підключіться за допомогою кабелю HDMI і встановіть аудіовихід на програвачі на вихід Bitstream.
- Коли для «Speaker Virtualizer» (стор. 70) встановлено значення «Off» (за замовчуванням: On), інші режими, окрім Atmos, вибрати не можна.

■ DD (Dolby Audio - DD)

Цей режим точно відтворює звуковий дизайн, записаний у аудіоформаті Dolby Digital.

Dolby Digital — це багатоканальний цифровий формат, розроблений компанією Dolby Laboratories, Inc. і широко поширений для використання у кіновиробництві. Це також стандартний звук

формат для дисків DVD-Video та Blu-ray. На DVD-Video або Blu-ray Disc можна записати максимум 5.1 каналів; два передніх канали, один центральний канал, два канали об'ємного звучання та канал LFE, призначений для басової області (звукові елементи для сабвуфера).

- Щоб увімкнути передачу цього аудіоформату, підключіться за допомогою цифрового кабелю та встановіть аудіовихід на програвачі на вихід Bitstream.

■ **DD+ (Dolby Audio - DD+)**

Цей режим точно відтворює звуковий дизайн, записаний у аудіоформаті Dolby Digital Plus.

Формат Dolby Digital Plus було вдосконалено на основі Dolby Digital, збільшуючи кількість каналів і намагаючись покращити якість звуку, надаючи більшу гнучкість у швидкості передачі даних. Dolby Digital Plus — це додатковий аудіоформат на основі 5.1 каналів для дисків Blu-ray. Можна записати максимум канали 7.1 з додатковими каналами, такими як задній канал об'ємного звуку.

- Щоб увімкнути передачу цього аудіоформату, підключіться через кабель HDMI і встановіть аудіовихід на програвачі на вихід Bitstream.

■ **DSur (Dolby Audio - Surr)**

(Firmware version before supporting  DSur 2.0, etc.)

Цей режим прослуховування розширює фактичні канали до більшої кількості каналів для відтворення відповідно до конфігурації підключених динаміків, розширюючи вхідні сигнали з 2 до 5,1 каналів.

- Цей режим не можна вибрати, коли надходить сигнал DTS.



■ **DSur (Dolby Audio - Surr)**

(Firmware version supporting  DSur 2.0, etc.)

Цей режим прослуховування розширює 2-канальний вхідний сигнал до 5,1-канального. Цей режим розширює фактичні канали до більшої кількості каналів для відтворення відповідно до конфігурації підключених колонок. Крім того, навіть якщо немає динаміка для розширення, наприклад, коли підключено лише передні динаміки, аудіо каналу об'ємного звучання або високого каналу фактично створюється для розширеного відтворення.

- Цей режим не можна вибрати, коли надходить сигнал DTS.

Відповідно до розташування динаміків відображаються такі режими:

-  **DSur 2.0/2.1:** Якщо встановлено лише передні колонки
-  **DSur 3.0/3.1:** Якщо встановлено передні динаміки та центральний динамік

- **DSur 4.0/4.1:** якщо встановлено передні гучномовці та гучномовці об'ємного звуку
- **DSur 5.0/5.1:** якщо встановлено передні гучномовці, центральний гучномовець і гучномовці об'ємного звучання
- **DSur 2.0.2/2.1.2:** якщо встановлено передні та верхні гучномовці
- **DSur 3.0.2/3.1.2:** якщо встановлено передні динаміки, центральний динамік і верхні динаміки
- Коли «Speaker Virtualizer» (стор. 70) встановлено на «Off» (за замовчуванням: On), інші режими, окрім DSur, вибрати не можна.

■ **DTHD (Dolby Audio - TrueHD)**

Цей режим точно відтворює звуковий дизайн, записаний у аудіоформаті Dolby TrueHD.

Аудіоформат Dolby TrueHD — це формат «без втрат», розширений на основі технології стиснення без втрат, відомої як MLP, і він точно відтворює майстер-аудіо, записаний у студії. Dolby TrueHD — це додатковий аудіоформат на основі 5.1 каналів для дисків Blu-ray. Можна записати максимум канали 7.1 з додатковими каналами, такими як задній канал об'ємного звуку. 7,1-канальний запис записується на 96 кГц/24 біти, а 5,1-канальний — на 192 кГц/24 біти.

- Щоб увімкнути передачу цього аудіоформату, підключіться через кабель HDMI і встановіть аудіовихід на програвачі на вихід Bitstream.

■ **DSD**

Цей режим підходить для відтворення джерел, записаних у DSD.

- Цей пристрій підтримує вхідний сигнал DSD із вхідного роз'єму HDMI. Однак, залежно від підключеного програвача, можна отримати кращий звук, налаштувавши вихід на стороні програвача на вихід PCM.
- Цей режим прослуховування неможливо вибрати, якщо налаштування виводу на вашому програвачі дисків Blu-ray/DVD не встановлено на DSD.

■ **DTS**

Цей режим точно відтворює звуковий дизайн, записаний у аудіоформаті DTS. Формат аудіо DTS — це багатоканальний цифровий формат, розроблений компанією DTS, Inc. Цей формат є додатковим аудіоформатом для DVD-Video та стандартним форматом для дисків Blu-ray. Він дає змогу записувати 5.1 каналів; два передніх канали, один центральний канал, два канали об'ємного звуку та канал LFE, призначений для

басової області (звукові елементи для сабвуфера). Контент записується з великою кількістю даних із максимальною частотою дискретизації 48 кГц, роздільною здатністю 24 біти та швидкістю передачі даних 1,5 Мбіт/с.

- Щоб увімкнути передачу цього аудіоформату, підключіться за допомогою цифрового кабелю та встановіть аудіовихід на програвачі на вихід Bitstream.

■ DTS 96/24

Цей режим точно відтворює звуковий дизайн, записаний у аудіоформаті DTS 96/24.

Формат DTS 96/24 є додатковим аудіоформатом для дисків DVD-Video та Blu-ray. Дозволяє записувати канали 5.1; два передніх канали, один центральний канал, два канали об'ємного звучання та канал LFE, призначений для басової області (звукові елементи для сабвуфера). Детальне відтворення досягається шляхом запису вмісту з частотою дискретизації 96 кГц і роздільною здатністю 24 біти.

- Щоб увімкнути передачу цього аудіоформату, підключіться за допомогою цифрового кабелю та встановіть аудіовихід на програвачі на вихід Bitstream.

■ DTS Express

Цей режим точно відтворює звуковий дизайн, записаний у аудіоформаті DTS Express.

DTS Express — це додатковий аудіоформат на основі 5.1 каналів для дисків Blu-ray. Можна записати максимум канали 7.1 з додатковими каналами, такими як задній канал об'ємного звуку. Він також підтримує низькі бітрейти.

- Щоб увімкнути передачу цього аудіоформату, підключіться через кабель HDMI і встановіть аудіовихід на програвачі на вихід Bitstream.

■ DTS-HD HR (DTS-HD High Resolution)

Цей режим точно відтворює звуковий дизайн, записаний у аудіоформаті DTS-HD High Resolution Audio.

Аудіо високої роздільної здатності DTS-HD — це додатковий аудіоформат на основі 5.1 каналів для дисків Blu-ray. Можна записати максимум 7.1 каналів із додатковими каналами, такими як задній канал об'ємного звуку, із частотою дискретизації 96 кГц і роздільною здатністю 24 біти.

- Щоб увімкнути передачу цього аудіоформату, підключіться через кабель HDMI і встановіть аудіовихід на програвачі на вихід Bitstream.

■ DTS-HD MSTR (DTS-HD Master Audio)

Цей режим точно відтворює звуковий дизайн, записаний у аудіоформаті DTS-HD Master Audio.

DTS-HD Master Audio – це додатковий аудіоформат на основі 5.1 каналів для Blu-променеві диски. Можна записати максимум 7.1 каналів із додатковими каналами, такими як задній канал об'ємного звуку, використовуючи технологію відтворення звуку без втрат. 96 кГц/24 біти підтримуються для 7.1 каналів, а 192 кГц/24 біти підтримуються для 5.1 каналів.

- Щоб увімкнути передачу цього аудіоформату, підключіться через кабель HDMI і встановіть аудіовихід на програвачі на вихід Bitstream.

■ DTS Neural:X

Цей режим прослуховування розширює фактичні канали до більшої кількості каналів для відтворення відповідно до конфігурації підключених динаміків, розширюючи вхідні сигнали з 2 каналів до 5.1 каналів.

- Цей режим не можна вибрати, якщо вхідний сигнал Dolby.

■ DTS Virtual:X

Режим прослуховування DTS Virtual:X використовує власну технологію обробки аудіо для створення просторого 3D-звуку, включаючи аудіо згори без підключення високих динаміків.

Цей режим можна вибрати в будь-якому розташуванні динаміків, наприклад підключення лише передніх динаміків. Ви можете насолоджуватися улюбленими фільмами чи телепередачами з більш захоплюючим звуком.

- Цей режим не можна вибрати, якщо надходить сигнал Dolby або підключено верхні динаміки.
- Цей режим не можна вибрати, якщо «Speaker Virtualizer» (стор. 70) встановлено на «Off» (за замовчуванням: On).

■ DTS:X

Цей режим точно відтворює звуковий дизайн, записаний у аудіоформаті DTS:X.

Аудіоформат DTS:X — це комбінація методу мікшування на основі традиційних форматів на основі каналів (5,1-канальний і 7,1-канальний) і динамічного мікшування аудіо на основі об'єктів, і він характеризується точним розташуванням звуків і здатністю виражати рух звуку.

- Щоб увімкнути передачу цього аудіоформату, підключіться через кабель HDMI і встановіть аудіовихід на програвачі на вихід Bitstream.

■ Full Mono

У цьому режимі всі динаміки видають однаковий монофонічний звук, тому звук, який ви чуєте, буде однаковим незалежно від того, де ви знаходитесь у кімнаті для прослуховування.

■ Mono

У цьому режимі монофонічний звук відтворюється з центрального динаміка під час введення аналогового сигналу або сигналу PCM. Якщо центральний динамік не підключений, монофонічний звук відтворюється з передніх динаміків.

■ Multich (Multichannel)

Цей режим підходить для відтворення джерел, записаних у багатоканальному PCM.

■ Orchestra

Цей режим підходить для класичної або оперної музики. Цей режим підкреслює канали об'ємного звучання, щоб розширити звукове зображення та імітує природну реверберацію великого залу.

■ Surround Enhancer*

Цей режим дозволяє вам насолоджуватися звуком із насиченим звуковим полем, яке природно огортає вас, не покладаючись на відбиття від стін. Віртуальний об'ємний канал створюється для ширшого звукового поля.

- Цей режим не можна вибрати, коли надходить сигнал DTS.
- Цей режим не можна вибрати, якщо «Speaker Virtualizer» (стор. 70) встановлено на «Off» (за замовчуванням: On).

* Після оновлення мікропрограми ця функція стане недоступною для вибору придбання або зміна мікропрограми в процесі виробництва продукту. Докладніше про оновлення мікропрограми див. у розділі «Додаткова функція (оновлення мікропрограми)» (стор. 5).

■ Stereo

У цьому режимі звук виводиться через правий і лівий передні колонки та сабвуфер.

■ Studio-Mix

Цей режим підходить для рок або поп музики. Цей режим створює живе звукове поле з потужним акустичним зображенням, наче ви перебуваєте на клубі чи рок-концерті.

■ T-D (Theater-Dimensional)

У цьому режимі ви можете насолоджуватися віртуальним відтворенням багатоканального об'ємного звуку навіть з двома або трьома колонками. Це працює, контролюючи, як звуки досягають лівого та правого вуха слухача.

- Цей режим не можна вибрати, якщо для параметра «Віртуалізатор гучномовців» (стор. 70) встановлено значення «Вимк.» (за замовчуванням: увімк.).

■ TV Logic

Підходить для телешоу, створених на телестудії. Цей режим надає чіткість голосам, покращуючи весь об'ємний звук, і створює реалістичне акустичне зображення.

■ Unplugged

Підходить для акустичних інструментів, вокалу та джазу. Цей режим підкреслює переднє зображення звукового поля, створюючи враження, ніби ви перебуваєте перед сценою.

Формати введення та режими прослуховування, які можна вибрати

Ви можете вибрати різноманітні режими прослуховування відповідно до аудіоформату вхідного сигналу.

- За допомогою кнопки STEREO можна вибрати лише режими прослуховування Stereo та AllCh Stereo.
 - Список режимів прослуховування, які можна вибрати за допомогою кнопки MOVIE/TV (стор. 55)
 - Список режимів прослуховування, які можна вибрати за допомогою кнопки MUSIC (стор. 58)
- Режими прослуховування, які можна вибрати, коли під'єднано навушники, — моно, прямий і лише стерео.

MOVIE/TV кнопка

Input Format	Listening Mode
Analog	Direct
	Mono
	<input checked="" type="checkbox"/> DSur
	DTS Neural:X
	DTS Virtual:X ^{*1} ^{*2}
	TV Logic ^{*3}
	AllCh Stereo ^{*4}
	Full Mono ^{*4}
	T-D ^{*1}
Surround Enhancer ^{*1}	

^{*1} Неможливо вибрати, якщо для параметра «Віртуалізатор динаміків» встановлено значення «Вимк.».

^{*2} Неможливо вибрати, якщо встановлено висотні гучномовці.

^{*3} Необхідно встановити динаміки об'ємного звучання або верхні динаміки.

^{*4} Необхідно встановити центральний динамік, динаміки об'ємного звучання або верхні динаміки.

Input Format	Listening Mode
PCM	Direct
	Mono
	<input checked="" type="checkbox"/> DSur
	DTS Neural:X ^{*1}
	DTS Virtual:X ^{*2} ^{*3}
	TV Logic ^{*4}
	AllCh Stereo ^{*5}
	Full Mono ^{*5}
	T-D ^{*2}
Surround Enhancer ^{*2}	

^{*1} Неможливо вибрати, якщо вхідний формат монофонічний.

^{*2} Неможливо вибрати, якщо для параметра «Віртуалізатор динаміка» встановлено значення «Вимк.».

^{*3} Неможливо вибрати, якщо встановлено висотні гучномовці.

^{*4} Необхідно встановити гучномовці об'ємного звучання або верхні колонки.

^{*5} Необхідно встановити центральний динамік, динаміки об'ємного звучання або верхні динаміки.

Speaker Layouts and Selectable Listening Modes (→p49)

Input Format	Listening Mode
Multich PCM	Direct
	Multich ^{*1}
	<input checked="" type="checkbox"/> DSur
	DTS Neural:X
	DTS Virtual:X ^{*2 *3}
	TV Logic ^{*4}
	AllCh Stereo ^{*5}
	Full Mono ^{*5}
	T-D ^{*2}
	Surround Enhancer ^{*2}

- *1 Необхідно встановити центральний динамік або динаміки об'ємного звучання.
- *2 Неможливо вибрати, якщо для «Віртуалізатор динаміка» встановлено значення «Вимк.».
- *3 Неможливо вибрати, якщо встановлено висотні гучномовці.
- *4 Необхідно встановити гучномовці об'ємного звучання або верхні колонки.
- *5 Необхідно встановити центральний динамік, динаміки об'ємного звучання або верхні динаміки.

Input Format	Listening Mode
DSD	Direct
	DSD ^{*1 *2}
	<input checked="" type="checkbox"/> DSur
	DTS Neural:X
	DTS Virtual:X ^{*3 *4}
	TV Logic ^{*5}
	AllCh Stereo ^{*6}
	Full Mono ^{*6}
	T-D ^{*3}
Surround Enhancer ^{*3}	

- *1 Неможливо вибрати, якщо вхідний формат монофонічний або 2-канальний.
- *2 Необхідно встановити центральний динамік або динаміки об'ємного звучання.
- *3 Неможливо вибрати, якщо для параметра «Віртуалізатор гучномовців» встановлено значення «Вимк.».
- *4 Неможливо вибрати, якщо встановлено висотні гучномовці.
- *5 Необхідно встановити гучномовці об'ємного звучання або верхні колонки.
- *6 Необхідно встановити центральний динамік, динаміки об'ємного звучання або верхні динаміки.

Input Format	Listening Mode
<input checked="" type="checkbox"/> Atmos ^{*1}	Direct
	<input checked="" type="checkbox"/> Atmos
	TV Logic
	AllCh Stereo
	Full Mono
	T-D ^{*2}
	Surround Enhancer ^{*2}

- *1 З версією мікропрограми до підтримки Atmos 2.0 тощо можна вибрати режим прослуховування DD+ або DTHD, коли задні гучномовці об'ємного звучання або верхні гучномовці не підключені.
- *2 Неможливо вибрати, якщо для параметра «Віртуалізатор динаміка»

Input Format	Listening Mode
<input checked="" type="checkbox"/> DD	Direct
	<input checked="" type="checkbox"/> DD ^{*1 *2}
	<input checked="" type="checkbox"/> DSur
	TV Logic ^{*3}
	AllCh Stereo ^{*4}
	Full Mono ^{*4}
	Surround Enhancer ^{*5}

- **1 Неможливо вибрати, якщо вхідний формат 2-канальний.
- **2 Необхідно встановити центральний динамік або динаміки об'ємного звучання.
- **3 Необхідно встановити динаміки об'ємного звучання або верхні динаміки.
- **4 Необхідні центральний динамік, динаміки об'ємного звучання або верхні динаміки
- *5 Неможливо вибрати, якщо для параметра «Віртуалізатор гучномовців» встановлено значення «Вимк.».

Input Format	Listening Mode
<input checked="" type="checkbox"/> DD+	Direct
	<input checked="" type="checkbox"/> DD+ ^{*1 *2 *3}
	<input checked="" type="checkbox"/> DSur
	TV Logic ^{*4}
	AllCh Stereo ^{*5}
	Full Mono ^{*5}
	Surround Enhancer ^{*6}

- **1 Неможливо вибрати, якщо вхідний формат 2-канальний.
- **2 Необхідно встановити центральний динамік або динаміки об'ємного звучання.
- *3 Якщо джерелом вхідного сигналу є диск Blu-ray, а розкладка динаміків становить 5.1 каналів або менше, DD+ не можна вибрати. Замість цього можна вибрати режим прослуховування для DD.
- **4 Необхідно встановити гучномовці об'ємного звучання або верхні колонки.
- **5 Необхідні центральний динамік, динаміки об'ємного звучання або верхні динаміки
- **6 Неможливо вибрати, якщо для параметра «Віртуалізатор гучномовців» встановлено значення «Вимк.».

Input Format	Listening Mode
<input checked="" type="checkbox"/> DTHD	Direct
	<input checked="" type="checkbox"/> DTHD ^{*1 *2}
	<input checked="" type="checkbox"/> DSur
	TV Logic ^{*3}
	AllCh Stereo ^{*4}
	Full Mono ^{*4}
	T-D ^{*5}
	Surround Enhancer ^{*5}

- **1 Неможливо вибрати, якщо вхідний формат 2-канальний.
- **2 Необхідно встановити центральний динамік або динаміки об'ємного звучання.
- *3 Необхідно встановити динаміки об'ємного звучання або верхні динаміки.
- *4 Необхідно встановити центральний динамік, динаміки об'ємного звучання або верхні динаміки.
- *5 Неможливо вибрати, якщо для параметра «Віртуалізатор гучномовців» встановлено значення «Вимк.».

Speaker Layouts and Selectable Listening Modes (→p49)

Input Format	Listening Mode
DTS	Direct
	DTS ^{*1 *2}
	DTS Neural:X ^{*3}
	DTS Virtual:X ^{*4 *5}
	TV Logic ^{*6}
	AllCh Stereo ^{*7}
	Full Mono ^{*7}
	T-D ^{*4}

- *1 Неможливо вибрати, якщо вхідний формат 2-канальний.
- *2 Необхідно встановити центральний динамік або динаміки об'ємного звучання.
- *3 Неможливо вибрати, якщо вхідний формат монофонічний.
- *4 Неможливо вибрати, якщо для параметра «Віртуалізатор гучномовців» встановлено значення «Вимк.».
- *5 Неможливо вибрати, якщо встановлено висотні гучномовці.
- *6 Необхідно встановити гучномовці об'ємного звучання або верхні колонки.
- *7 Необхідно встановити центральний динамік, динаміки об'ємного звучання або верхні динаміки.

Input Format	Listening Mode
DTS Express	Direct
	DTS Express ^{*1 *2}
	DTS Neural:X ^{*3}
	DTS Virtual:X ^{*4 *5}
	TV Logic ^{*6}
	AllCh Stereo ^{*7}
	Full Mono ^{*7}
	T-D ^{*4}

- *1 Неможливо вибрати, якщо вхідний формат 2-канальний.
- *2 Необхідно встановити центральний динамік або динаміки об'ємного звучання.
- *3 Неможливо вибрати, якщо вхідний формат монофонічний.
- *4 Неможливо вибрати, якщо для параметра «Віртуалізатор гучномовців» встановлено значення «Вимк.».
- *5 Неможливо вибрати, якщо встановлено висотні гучномовці.
- *6 Необхідно встановити гучномовці об'ємного звучання або верхні колонки.
- *7 Необхідно встановити центральний динамік, динаміки об'ємного звучання або верхні динаміки.

Input Format	Listening Mode
DTS-HD MSTR	Direct
	DTS-HD MSTR ^{*1 *2}
	DTS Neural:X ^{*3}
	DTS Virtual:X ^{*4 *5}
	TV Logic ^{*6}
	AllCh Stereo ^{*7}
	Full Mono ^{*7}
	T-D ^{*4}

- *1 Неможливо вибрати, якщо вхідний формат 2-канальний.
- *2 Необхідно встановити центральний динамік або динаміки об'ємного звучання.
- *3 Неможливо вибрати, якщо вхідний формат монофонічний.
- *4 Неможливо вибрати, якщо для параметра «Віртуалізатор гучномовців» встановлено значення «Вимк.».
- *5 Неможливо вибрати, якщо встановлено висотні гучномовці.
- *6 Необхідно встановити гучномовці об'ємного звучання або верхні колонки.
- *7 Необхідно встановити центральний динамік, динаміки об'ємного звучання або верхні динаміки.

Input Format	Listening Mode
DTS 96/24	Direct
	DTS 96/24 ^{*1 *2}
	DTS Neural:X ^{*3}
	DTS Virtual:X ^{*4 *5}
	TV Logic ^{*6}
	AllCh Stereo ^{*7}
	Full Mono ^{*7}
	T-D ^{*4}

- *1 Неможливо вибрати, якщо вхідний формат 2-канальний.
- *2 Необхідно встановити центральний динамік або динаміки об'ємного звучання.
- *3 Неможливо вибрати, якщо вхідний формат монофонічний.
- *4 Неможливо вибрати, якщо для параметра «Віртуалізатор гучномовців» встановлено значення «Вимк.».
- *5 Неможливо вибрати, якщо встановлено висотні гучномовці.
- *6 Необхідно встановити гучномовці об'ємного звучання або верхні колонки.
- *7 Необхідно встановити центральний динамік, динаміки об'ємного звучання або верхні динаміки.

Input Format	Listening Mode
DTS-HD HR	Direct
	DTS-HD HR ^{*1 *2}
	DTS Neural:X ^{*3}
	DTS Virtual:X ^{*4 *5}
	TV Logic ^{*6}
	AllCh Stereo ^{*7}
	Full Mono ^{*7}
	T-D ^{*4}

- *1 Неможливо вибрати, якщо вхідний формат 2-канальний.
- *2 Необхідно встановити центральний динамік або динаміки об'ємного звучання.
- *3 Неможливо вибрати, якщо вхідний формат монофонічний.
- *4 Неможливо вибрати, якщо для параметра «Віртуалізатор гучномовців» встановлено значення «Вимк.».
- *5 Неможливо вибрати, якщо встановлено висотні гучномовці.
- *6 Необхідно встановити гучномовці об'ємного звучання або верхні колонки.
- *7 Необхідні центральний динамік, динаміки об'ємного звучання або верхні динаміки.

Input Format	Listening Mode
DTS-ES	Direct
	DTS
	DTS Neural:X
	DTS Virtual:X ^{*1 *2}
	TV Logic ^{*3}
	AllCh Stereo ^{*4}
	Full Mono ^{*4}
	T-D ^{*1}

- *1 Неможливо вибрати, якщо для параметра «Віртуалізатор динаміків» встановлено значення «Вимк.».
- *2 Неможливо вибрати, якщо встановлено висотні гучномовці.
- *3 Необхідно встановити динаміки об'ємного звучання або верхні динаміки.
- *4 Необхідно встановити центральний динамік, динаміки об'ємного звучання або верхні динаміки.

□ Speaker Layouts and Selectable Listening Modes (→p49)

■ Кнопка MUSIC

Input Format	Listening Mode
Analog	Direct
	Stereo
	 DSur
	DTS Neural:X
	DTS Virtual:X ^{*1 *2}
	Orchestra ^{*3}
	Unplugged ^{*3}
	Studio-Mix ^{*3}
	AllCh Stereo ^{*4}
	Full Mono ^{*4}

- .*1 Неможливо вибрати, якщо для параметра «Віртуалізатор динаміків» встановлено значення «Вимк.».
- .*2 Неможливо вибрати, якщо встановлено висотні гучномовці.
- .*3 Необхідно встановити динаміки об'ємного звучання або верхні динаміки.
- .*4 Необхідні центральний динамік, динаміки об'ємного звучання або верхні динаміки встановлено.

Input Format	Listening Mode
PCM	Direct
	Stereo
	 DSur
	DTS Neural:X ^{*1}
	DTS Virtual:X ^{*2 *3}
	Orchestra ^{*4}
	Unplugged ^{*4}
	Studio-Mix ^{*4}
	AllCh Stereo ^{*5}
	Full Mono ^{*5}

- .*1 Неможливо вибрати, якщо вхідний формат монофонічний.
- .*2 Неможливо вибрати, якщо для параметра «Віртуалізатор динаміка» встановлено значення «Вимк.».
- .*3 Неможливо вибрати, якщо встановлено висотні гучномовці.
- .*4 Необхідно встановити гучномовці об'ємного звучання або верхні колонки.
- .*5 Необхідні центральний динамік, динаміки об'ємного звучання або верхні динаміки встановлено.

Input Format	Listening Mode
Multich PCM	Direct
	Stereo
	Multich ^{*1}
	 DSur
	DTS Neural:X
	DTS Virtual:X ^{*2 *3}
	Orchestra ^{*4}
	Unplugged ^{*4}
	Studio-Mix ^{*4}
	AllCh Stereo ^{*5}
Full Mono ^{*5}	

- .*1 Необхідно встановити центральний динамік або динаміки об'ємного звучання.
- .*2 Неможливо вибрати, якщо для параметра «Віртуалізатор динаміка» встановлено значення «Вимк.».
- .*3 Неможливо вибрати, якщо встановлено висотні гучномовці.
- .*4 Необхідно встановити гучномовці об'ємного звучання або верхні колонки.
- .*5 Необхідні центральний динамік, динаміки об'ємного звучання або верхні динаміки встановлено.

□ Speaker Layouts and Selectable Listening Modes (→p49)

Input Format	Listening Mode
DSD	Direct
	Stereo
	DSD* ¹ * ²
	<input checked="" type="checkbox"/> DSUR
	DTS Neural:X
	DTS Virtual:X* ³ * ⁴
	Orchestra* ⁵
	Unplugged* ⁵
	Studio-Mix* ⁵
	AllCh Stereo* ⁶
	Full Mono* ⁶

*¹ Неможливо вибрати, якщо вхідний формат монофонічний або 2-канальний.

*² Необхідно встановити центральний динамік або динаміки об'ємного звучання.

*³ Неможливо вибрати, якщо для параметра «Віртуалізатор гучномовців» встановлено значення «Вимк.».

*⁴ Неможливо вибрати, якщо встановлено висотні гучномовці.

*⁵ Необхідно встановити динаміки об'ємного звучання або верхні динаміки.

*⁶ Необхідні центральний динамік, динаміки об'ємного звучання або верхні динаміки встановлено.

Input Format	Listening Mode
<input checked="" type="checkbox"/> Atmos* ¹	Direct
	Stereo
	<input checked="" type="checkbox"/> Atmos
	Orchestra
	Unplugged
	Studio-Mix
	AllCh Stereo
	Full Mono

*¹ З версією прошивки до підтримки Atmos 2.0 тощо можна вибрати режим прослуховування DD+ або DTHD, коли задні гучномовці об'ємного звучання або верхні гучномовці не підключені.

Input Format	Listening Mode
<input checked="" type="checkbox"/> DD	Direct
	Stereo
	<input checked="" type="checkbox"/> DD* ¹ * ²
	<input checked="" type="checkbox"/> DSUR
	Orchestra* ³
	Unplugged* ³
	Studio-Mix* ³
	AllCh Stereo* ⁴
	Full Mono* ⁴

*¹ Неможливо вибрати, якщо вхідний формат 2-канальний.

*² Необхідно встановити центральний динамік або динаміки об'ємного звучання.

*³ Необхідно встановити динаміки об'ємного звучання або верхні динаміки.

*⁴ Необхідно встановити центральний динамік, динаміки об'ємного звучання або верхні динаміки.

Input Format	Listening Mode
<input checked="" type="checkbox"/> DD+	Direct
	Stereo
	<input checked="" type="checkbox"/> DD+* ¹ * ² * ³
	<input checked="" type="checkbox"/> DSUR
	Orchestra* ⁴
	Unplugged* ⁴
	Studio-Mix* ⁴
	AllCh Stereo* ⁵
Full Mono* ⁵	

*¹ Неможливо вибрати, якщо вхідний формат 2-канальний.

*² Необхідно встановити центральний динамік або динаміки об'ємного звучання.

*³ Якщо джерелом вхідного сигналу є диск Blu-ray, а розкладка динаміків становить 5,1 каналів або менше, DD+ не можна вибрати. Замість цього можна вибрати режим прослуховування для DD.

*⁴ Необхідно встановити гучномовці об'ємного звучання або верхні колонки.

*⁵ Необхідно встановити центральний динамік, динаміки об'ємного звучання або верхні динаміки.

Input Format	Listening Mode
<input checked="" type="checkbox"/> DTHD	Direct
	Stereo
	<input checked="" type="checkbox"/> DTHD* ¹ * ²
	<input checked="" type="checkbox"/> DSUR
	Orchestra* ³
	Unplugged* ³
	Studio-Mix* ³
	AllCh Stereo* ⁴
Full Mono* ⁴	

*¹ Неможливо вибрати, якщо вхідний формат 2-канальний.

*² Необхідно встановити центральний динамік або динаміки об'ємного звучання.

*³ Необхідно встановити динаміки об'ємного звучання або верхні динаміки.

*⁴ Необхідно встановити центральний динамік, динаміки об'ємного звучання або верхні динаміки.

Speaker Layouts and Selectable Listening Modes (→p49)

Input Format	Listening Mode
DTS	Direct
	Stereo
	DTS ^{*1 *2}
	DTS Neural:X ^{*3}
	DTS Virtual:X ^{*4 *5}
	Orchestra ^{*6}
	Unplugged ^{*6}
	Studio-Mix ^{*6}
	AllCh Stereo ^{*7}
	Full Mono ^{*7}

- 1 Неможливо вибрати, якщо вхідний формат 2-канальний.
- 2 Необхідно встановити центральний динамік або динаміки об'ємного звучання.
- 3 Неможливо вибрати, якщо вхідний формат монофонічний.
- 4 Неможливо вибрати, якщо для параметра «Віртуалізатор гучномовців» встановлено значення «Вимк.».
- 5 Неможливо вибрати, якщо встановлено висотні гучномовці.
- 6 Необхідно встановити гучномовці об'ємного звучання або верхні колонки.
- 7 Необхідно встановити центральний динамік, динаміки об'ємного звучання або верхні динаміки.

Input Format	Listening Mode
DTS Express	Direct
	Stereo
	DTS Express ^{*1 *2}
	DTS Neural:X ^{*3}
	DTS Virtual:X ^{*4 *5}
	Orchestra ^{*6}
	Unplugged ^{*6}
	Studio-Mix ^{*6}
	AllCh Stereo ^{*7}
	Full Mono ^{*7}

- **1 Неможливо вибрати, якщо вхідний формат 2-канальний.
- **2 Необхідно встановити центральний динамік або динаміки об'ємного звучання.
- **3 Неможливо вибрати, якщо вхідний формат монофонічний.
- **4 Неможливо вибрати, якщо для параметра «Віртуалізатор гучномовців» встановлено значення «Вимк.».
- **5 Неможливо вибрати, якщо встановлено висотні гучномовці.
- **6 Необхідно встановити гучномовці об'ємного звучання або верхні колонки.
- **7 Необхідно встановити центральний динамік, динаміки об'ємного звучання або верхні динаміки.

Input Format	Listening Mode
DTS-HD MSTR	Direct
	Stereo
	DTS-HD MSTR ^{*1 *2}
	DTS Neural:X ^{*3}
	DTS Virtual:X ^{*4 *5}
	Orchestra ^{*6}
	Unplugged ^{*6}
	Studio-Mix ^{*6}
	AllCh Stereo ^{*7}
	Full Mono ^{*7}

- 1 Неможливо вибрати, якщо вхідний формат 2-канальний.
- 2 Необхідно встановити центральний динамік або динаміки об'ємного звучання.
- 3 Неможливо вибрати, якщо вхідний формат монофонічний.
- 4 Неможливо вибрати, якщо для параметра «Віртуалізатор гучномовців» встановлено значення «Вимк.».
- 5 Неможливо вибрати, якщо встановлено висотні гучномовці.
- 6 Необхідно встановити гучномовці об'ємного звучання або верхні колонки.
- 7 Необхідно встановити центральний динамік, динаміки об'ємного звучання або верхні динаміки.

Input Format	Listening Mode
DTS 96/24	Direct
	Stereo
	DTS 96/24 ^{*1 *2}
	DTS Neural:X ^{*3}
	DTS Virtual:X ^{*4 *5}
	Orchestra ^{*6}
	Unplugged ^{*6}
	Studio-Mix ^{*6}
	AllCh Stereo ^{*7}
	Full Mono ^{*7}

- 1 Неможливо вибрати, якщо вхідний формат 2-канальний.
- 2 Необхідно встановити центральний динамік або динаміки об'ємного звучання.
- 3 Неможливо вибрати, якщо вхідний формат монофонічний.
- 4 Неможливо вибрати, якщо для параметра «Віртуалізатор гучномовців» встановлено значення «Вимк.».
- 5 Неможливо вибрати, якщо встановлено висотні гучномовці.
- 6 Необхідно встановити гучномовці об'ємного звучання або верхні колонки.
- 7 Необхідно встановити центральний динамік, динаміки об'ємного звучання або верхні динаміки.

Input Format	Listening Mode
DTS-HD HR	Direct
	Stereo
	DTS-HD HR ^{*1 *2}
	DTS Neural:X ^{*3}
	DTS Virtual:X ^{*4 *5}
	Orchestra ^{*6}
	Unplugged ^{*6}
	Studio-Mix ^{*6}
	AllCh Stereo ^{*7}
	Full Mono ^{*7}

- 1 Неможливо вибрати, якщо вхідний формат 2-канальний.
- 2 Необхідно встановити центральний динамік або динаміки об'ємного звучання.
- 3 Неможливо вибрати, якщо вхідний формат монофонічний.
- 4 Неможливо вибрати, якщо для параметра «Віртуалізатор гучномовців» встановлено значення «Вимк.».
- 5 Неможливо вибрати, якщо встановлено висотні гучномовці.
- 6 Необхідно встановити гучномовці об'ємного звучання або верхні колонки.
- 7 Необхідно встановити центральний динамік, динаміки об'ємного звучання або верхні динаміки.

Speaker Layouts and Selectable Listening Modes
(→p49)

Input Format	Listening Mode
DTS-ES	Direct
	Stereo
	DTS
	DTS Neural:X
	DTS Virtual:X ^{*1 *2}
	Orchestra ^{*3}
	Unplugged ^{*3}
	Studio-Mix ^{*3}
	AllCh Stereo ^{*4}
Full Mono ^{*4}	

^{*1} Неможливо вибрати, якщо для параметра «Віртуалізатор гучномовців» встановлено значення «Вимк.».

^{*2} Неможливо вибрати, якщо встановлено висотні гучномовці.

^{*3} Необхідно встановити динаміки об'ємного звучання або верхні динаміки.

^{*4} Необхідно встановити центральний динамік, динаміки об'ємного звучання або верхні динаміки.

Input Format	Listening Mode
DTS:X	Direct
	Stereo
	DTS:X
	DTS Virtual:X ^{*1 *2}
	Orchestra ^{*3}
	Unplugged ^{*3}
	Studio-Mix ^{*3}
	AllCh Stereo ^{*4}
Full Mono ^{*4}	

^{*1} Неможливо вибрати, якщо для параметра «Віртуалізатор гучномовців» встановлено значення «Вимк.».

^{*2} Неможливо вибрати, якщо встановлено висотні гучномовці.

^{*3} Необхідно встановити динаміки об'ємного звучання або верхні динаміки.

^{*4} Необхідно встановити центральний динамік, динаміки об'ємного звучання або верхні динаміки.

Speaker Layouts and Selectable Listening Modes (→p49)

Меню налаштування

Список меню

Ви можете налаштувати розширені параметри, щоб зробити роботу з пристроєм більш приємною. Відомості про операції див. у розділі «Операції з меню». (стор. 64)

1. Input/Output Assign	1. TV Out / OSD	Налаштування для телевізійного виходу та екранного меню (OSD), які відображаються на телевізорі.	p65
	2. HDMI Input	Зміна призначення вхідного сигналу між селекторами вхідного сигналу та підтвердженнями HDMI IN..	p66
	3. Digital Audio Input	Зміна призначення вхідного сигналу між селекторами вхідного сигналу та роз'ємами DIGITAL IN COAXIAL/	p67
	4. Analog Audio Input	OPTICAL. Змініть призначення вхідного сигналу між селекторами вхідного сигналу та гніздами AUDIO IN.	p67
2. Speaker	1. Configuration	Змініть налаштування середовища підключення динаміків.	p68
	2. Crossover	Змінює налаштування частот кросовера.	p68
	3. Distance	Встановіть відстань від кожного динаміка до місця прослуховування.	p69
	4. Level Calibration	Рівень гучності кожного динаміка.	p70
	5. Dolby Enabled Speaker	Змініть налаштування динаміків із підтримкою Dolby.	p70
	6. Speaker Virtualizer	Функцію Speaker Virtualizer можна увімкнути або вимкнути.	p70
3. Audio Adjust	1. Multiplex/Mono	Змініть параметри відтворення аудіо.	p71
	2. Dolby	Змініть налаштування вхідних сигналів Dolby.	p71
	3. DTS	Змініть налаштування, коли надходять сигнали DTS.	p71
	4. LFE Level	Встановіть рівень ефекту низької частоти (LFE) для сигналів серії Dolby Digital, серії DTS, багатоканального PCM і DSD.	p71
	5. Volume	Змініть налаштування гучності.	p72
4. Source	1. IntelliVolume	Відрегулюйте рівень гучності, якщо є відмінності в рівні гучності на кількох пристроях, підключених до цього пристрою.	p72
	2. Name Edit	Встановіть просту назву для кожного входу.	p72
	Audio Select	Виберіть пріоритет для вибору входу, якщо до одного селектора входу під'єднано кілька аудіоджерел.	p73
	Video Select	Якщо вибрано вхід «TUNER» або «BLUETOOTH», ви можете встановити вхід, з якого відео відображатиметься на телевізорі.	p73

5. Hardware	1. HDMI	Змініть налаштування для функцій HDMI.	p74
	2. Bluetooth	Змініть налаштування функції Bluetooth.	p75
	3. Power Management	Змініть параметри функції енергозбереження.	p76
6. Miscellaneous	1. Tuner	Змініть крок частоти для тюнера.	p77
	2. Firmware Update	Змініть параметри оновлення прошивки.	p77
	3. Initial Setup	Виконайте початкове налаштування з меню налаштування.	p77
	4. Lock	Зabloкуйте меню налаштування, щоб налаштування не можна було змінити.	p77

Операції з меню

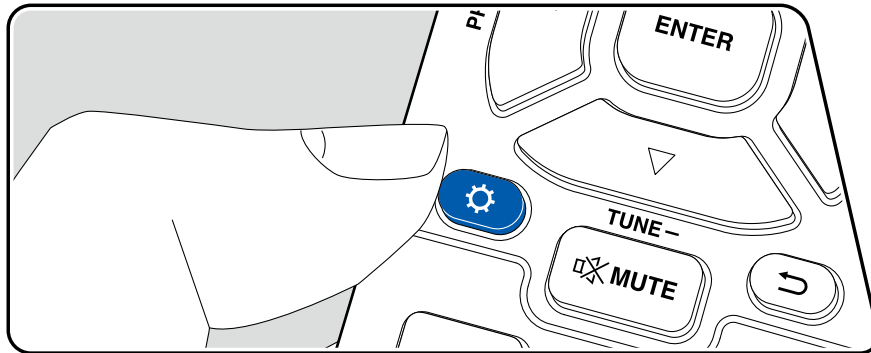

Використовуйте екранне меню (OSD), яке з'являється на телевізорі, щоб виконати налаштування.

Натисніть  на пульті дистанційного керування, щоб відобразити меню налаштування.

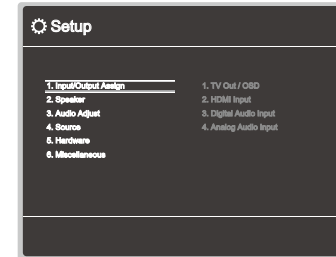

Виберіть пункт за допомогою ▲ / ▼ курсорів на пульті та натисніть ENTER для підтвердження вибору.

Використовуйте ◀ / ▶ щоб змінити значення за замовчуванням.

- Щоб повернутися до попереднього екрана, натисніть ↶
- Щоб вийти з налаштувань, натисніть .

1. Призначення входу/виводу

1. TV Out / OSD

Зробіть налаштування для телевізійного виходу та екранного меню (OSD), які відображаються на телевізорі.

Setting Item	Default Value	Setting Details
1080p -> 4K Upscaling	Off	Під час використання телевізора, який підтримує 4K, вхідні відеосигнали 1080p можуть бути автоматично розширені до 4K для виведення. «Вимк.»: коли цю функцію не потрібно використовувати. «Авто»: коли цю функцію потрібно використовувати. Виберіть «Вимк.», якщо ваш телевізор не підтримує 4K. • Якщо телевізор не підтримує роздільну здатність 4K з тією самою частотою, що й частота вхідних відеосигналів HDMI, збільшення до 4K виконується неправильно. Перевірте частоту роздільної здатності 4K, яку підтримує телевізор, і змініть роздільну здатність відеосигналів, що надходять від AV компонент.
Super Resolution	2	Якщо ви встановили «1080p -> 4K Upscaling» на «Auto», ви можете вибрати ступінь корекції відеосигналу з «Off» або між «1» (слабкий) і «3» (сильний).
OSD Language	English	Select the on-screen display language from the following. (North American models) English, German, French, Spanish, Italian, Dutch, Swedish (European, Australian and Asian models) English, German, French, Spanish, Italian, Dutch, Swedish, Russian, Chinese

Елемент налаштування	Значення	Деталі налаштування
Impose OSD	On	Встановіть, чи відображати на екрані телевізора таку інформацію, як регулювання гучності або перемикання входу. «Увімк.»: екранне меню відображається на телевізорі. «Вимк.»: екранне меню не відображається на телевізорі. • Екранне меню може не відобразитися залежно від вхідного сигналу, навіть якщо вибрано «Увімк.». В цьому випадку, змінити роздільну здатність підключеного пристрою.
Mini Player OSD	Always On	Ви можете відображати на телевізорі зображення з іншого входу, вибраного останнім, під час відтворення аудіо з входу BLUETOOTH. Після перемикання входу на BLUETOOTH відтворить зображення та аудіо. А потім, коли ви натискаєте MODE на пульті дистанційного керування, зображення відображається в повноекранному режимі, а аудіоінформація (міні-плеер) для BLUETOOTH відображається в кутку екрана. Ви можете встановити, чи завжди відображати цей міні-плеер на екрані. «Завжди увімк.»: Міні-програвач завжди відображається. «Автоматичне вимкнення»: міні-програвач автоматично вимикається через 30 секунд після відображення. Якщо виконується така операція, як зміна гучності, вона знову відображається протягом 30 секунд. • Кожного разу, коли натискається кнопка MODE, можна перемикати відображення/вимкнення зображення. • Цей параметр не можна вибрати, якщо для параметра «Impose OSD» встановлено значення «Off». • Якщо для параметра «Мова екранного меню» встановлено значення китайська, це функція не може бути використана. (Європейські, австралійські та азіатські моделі)
Screen Saver	3 minutes	Встановіть час запуску заставки. Виберіть значення з «3 хвилини», «5 хвилини», «10 хвилини» і «Вимк.».

2. Вхід HDMI

Змініть призначення входу між селекторами входу та роз'ємами HDMI IN.

Елемент налаштування	Стандартне значення	Деталі налаштування
BD/DVD	HDMI 1	«HDMI 1» до «HDMI 4»: призначте потрібний роз'єм HDMI IN кнопці BD/DVD. Якщо ви не призначаєте гніздо, виберіть «---». Щоб вибрати роз'єм HDMI IN, уже призначений для іншого селектора входу, спочатку змініть його налаштування на «---».
GAME	HDMI 2	«HDMI 1» до «HDMI 4»: призначте потрібний роз'єм HDMI IN кнопці Game. Якщо ви не призначаєте гніздо, виберіть «---». Щоб вибрати роз'єм HDMI IN, уже призначений для іншого селектора входу, спочатку змініть його налаштування на «---».
CBL/SAT	HDMI 3	«HDMI 1» до «HDMI 4»: призначте потрібний роз'єм HDMI IN кнопці CBL/SAT. Якщо ви не призначаєте гніздо, виберіть «---». Щоб вибрати роз'єм HDMI IN, уже призначений для іншого селектора входу, спочатку змініть його налаштування на «---».
STRM BOX	HDMI 4	«HDMI 1» до «HDMI 4»: призначте потрібний роз'єм HDMI IN кнопці STRM BOX. Якщо ви не призначаєте гніздо, виберіть «---». Щоб вибрати роз'єм HDMI IN, уже призначений для іншого селектора входу, спочатку змініть його налаштування на «---».
PC	---	«HDMI 1» до «HDMI 4»: призначте потрібний роз'єм HDMI IN кнопці PC. Якщо ви не призначаєте гніздо, виберіть «---». Щоб вибрати роз'єм HDMI IN, уже призначений для іншого селектора входу, спочатку змініть його налаштування на «---».
CD	---	«HDMI 1» до «HDMI 4»: призначте потрібний роз'єм HDMI IN кнопці CD. Якщо ви не призначаєте гніздо, виберіть «---». Щоб вибрати роз'єм HDMI IN, уже призначений для іншого селектора входу, спочатку змініть його налаштування на «---».

Елемент налаштування	Стандартне значення	Деталі налаштування
TV	---	«HDMI 1» до «HDMI 4»: призначте потрібний роз'єм HDMI IN кнопці TV. Якщо ви не призначаєте гніздо, виберіть «---». Щоб вибрати роз'єм HDMI IN, уже призначений для іншого селектора входу, спочатку змініть його налаштування на «---».

3. Цифровий аудіовхід

Змініть призначення входу між селекторами входу та гніздами DIGITAL IN COAXIAL/OPTICAL. Якщо ви не призначаєте гніздо, виберіть «---».

Елемент налаштування	Стандартне значення	Деталі налаштування
BD/DVD	---	«COAXIAL», «OPTICAL»: призначте потрібний роз'єм DIGITAL IN кнопці BD/DVD.
GAME	---	«COAXIAL», «OPTICAL»: призначте потрібний роз'єм DIGITAL IN кнопці GAME.
CBL/SAT	---	«COAXIAL», «OPTICAL»: призначте потрібний роз'єм DIGITAL IN кнопці CBL/SAT.
STRM BOX	---	«COAXIAL», «OPTICAL»: призначте потрібний роз'єм DIGITAL IN кнопці STRM BOX.
PC	---	«COAXIAL», «OPTICAL»: призначте потрібний роз'єм DIGITAL IN кнопці PC.
CD	COAXIAL	«COAXIAL», «OPTICAL»: призначте потрібний роз'єм DIGITAL IN кнопці CD.
TV	OPTICAL	«COAXIAL», «OPTICAL»: призначте потрібний роз'єм DIGITAL IN кнопці TV.

- Підтримувані частоти дискретизації для сигналів PCM (стерео, моно) з цифрового входу: 32 кГц, 44,1 кГц, 48 кГц, 88,2 кГц, 96 кГц/16 біт, 20 біт і 24 біт.

4. Аналоговий аудіовхід

Змініть призначення входу між селекторами входу та гніздами AUDIO IN. Якщо ви не призначаєте гніздо, виберіть «---».

Деталі налаштування	Стандартне значення	Деталі налаштування
BD/DVD	---	«AUDIO 1» до «AUDIO 3»: призначте потрібний роз'єм AUDIO IN кнопці BD/DVD.
GAME	---	«AUDIO 1» до «AUDIO 3»: призначте потрібний роз'єм AUDIO IN кнопці GAME.
CBL/SAT	---	«AUDIO 1» до «AUDIO 3»: призначте потрібний роз'єм AUDIO IN кнопці CBL/SAT.
STRM BOX	---	«AUDIO 1» до «AUDIO 3»: призначте потрібний роз'єм AUDIO IN кнопці STRM BOX.
PC	AUDIO 3	«AUDIO 1» до «AUDIO 3»: призначте потрібний роз'єм AUDIO IN кнопці PC.
AUX	AUDIO 2	«AUDIO 1» до «AUDIO 3»: призначте потрібний роз'єм AUDIO IN кнопці AUX.
CD	AUDIO 1	«AUDIO 1» до «AUDIO 3»: призначте потрібний роз'єм AUDIO IN кнопці CD.
TV	---	«AUDIO 1» до «AUDIO 3»: призначте потрібний роз'єм AUDIO IN кнопці TV.

2. Акустичні системи

■ 1. Конфігурація

Змініть налаштування середовища підключення динаміків.

Setting Item	Default Value	Setting Details
Speaker Channels	5.1 ch	Виберіть «2.1 ch», «3.1 ch», «4.1 ch», «5.1 ch», «2.1.2 ch» або «3.1.2 ch» відповідно до кількості підключених каналів гучномовців.
Subwoofer	Yes	Встановіть, чи підключено сабвуфер. «Yes»: коли підключено сабвуфер «No»: коли сабвуфер не підключено
Height Speaker	Top Middle	Встановіть тип гучномовця, якщо верхні гучномовці під'єднано до роз'ємів SURROUND або HEIGHT. Виберіть «Top middle», «Динамік Dolby (передній)» або «Front High» відповідно до типу та компонування підключених гучномовців. • Якщо елемент не можна вибрати, навіть якщо підключення правильне, перевірте, чи відповідає налаштування в «Speaker Channels» кількості підключених каналів.
Speaker Impedance	6 ohms or above	Встановіть імпеданс (Ω) підключених колонок. «4 Ом»: коли будь-який із підключених гучномовців має опір від 4 Ом або більше - до 6 Ом. «6 Ом або вище»: якщо всі підключені колонки мають опір 6 Ом або більше

■ 2. Crossover

Змініть налаштування частот кросовера.

Setting Item	Default Value	Setting Details
Front	100 Hz	Виберіть частоту кросовера від «40 Гц» до «200 Гц», щоб почати виводити частоти для кожного каналу. «Full Band»: виводитиметься повний діапазон. • Якщо для параметра «Конфігурація» — «Сабвуфер» встановлено значення «Ні», для параметра «Фронт» встановлено значення «Повна смуга», а низький діапазон інших каналів виводиться через передні динаміки. Щоб виконати налаштування, зверніться до посібника з експлуатації динаміків.
Center	100 Hz	Виберіть частоту кросовера від «40 Гц» до «200 Гц», щоб почати виводити частоти для кожного каналу. «Full Band»: Виводитиметься повний розділ. • «Повний розділ» можна вибрати, якщо для «Фронтального» встановлено значення «Повний розділ». • Якщо елемент не можна вибрати, навіть якщо підключення правильно, перевірте, чи збігається налаштування в «Конфігурація» - «Канали високомовців». кількість підключених каналів.
Height	100 Hz	Виберіть частоту кросовера від «40 Гц» до «200 Гц», щоб почати виводити частоти для кожного каналу. «Full Band»: Виводитиметься повний діапазон. • «Повний діапазон» можна вибрати, лише якщо для «Фронтальний» встановлено значення «Повний діапазон». • Якщо елемент не можна вибрати, навіть якщо підключення правильне, перевірте, чи збігається налаштування в «Конфігурація» - «Канали гучномовців».кількість підключених каналів.

Setting Item	Default Value	Setting Details
Surround	100 Hz	Виберіть частоту кросовера від «40 Гц» до «200 Гц», щоб почати виводити частоти для кожного каналу. «Full Band»: Виводитиметься повний діапазон. • «Повний діапазон» можна вибрати, лише якщо для «Фронтальний» встановлено значення «Повний діапазон». • Якщо елемент не можна вибрати, навіть якщо підключення правильне, перевірте, чи збігається налаштування в «Конфігурація» - «Канали гучномовців». кількість підключених каналів.
LPF of LFE	120 Hz	Встановіть фільтр низьких частот для сигналів LFE (низькочастотний ефект), щоб пропускати лише сигнали нижчої частоти, ніж встановлене значення, і таким чином усувати небажані шуми. Фільтр низьких частот ефективний тільки на джерелах з каналом LFE. Можна встановити значення від «80 Гц» до «120 Гц». «Вимк.»: якщо ця функція не використовується
Double Bass	On	Це можна вибрати лише під час «Конфігурація» - Для параметра «Сабвуфер» встановлено значення «Так», а для параметра «Фронтальний» встановлено значення «Повнодіапазонний». Вихід низьких частот посилюється за рахунок подачі низьких звуків із переднього правого та лівого передніх динаміків і центрального динаміка на сабвуфер. «Увімк.»: потужність низьких частот посилена. «Вимкн.»: бас не підсилюється. • Ця функція не встановлюється автоматично, навіть якщо Виконується калібрування кімнати АссіEQ.

3. Distance

Set the distance from each speaker to the listening position.

Setting Item	Default Value	Setting Details
Front Left	12.0 ft/3.60 m	Укажіть відстань між кожним динаміком і положення для прослуховування.
Center	12.0 ft/3.60 m	Укажіть відстань між кожним динаміком і положення для прослуховування.
Front Right	12.0 ft/3.60 m	Укажіть відстань між кожним динаміком і положення для прослуховування.
Height Left	9.0 ft/2.70 m	Укажіть відстань між кожним динаміком і положення для прослуховування.
Height Right	9.0 ft/2.70 m	Укажіть відстань між кожним динаміком і положення для прослуховування.
Surround Right	7.0 ft/2.10 m	Укажіть відстань між кожним динаміком і положення для прослуховування.
Surround Left	7.0 ft/2.10 m	Укажіть відстань між кожним динаміком і положення для прослуховування.
Subwoofer	12.0 ft/3.60 m	Укажіть відстань між кожним динаміком і положення для прослуховування.

- Значення за замовчуванням залежать від регіону.
- Одиницю вимірювання відстані можна змінити, натиснувши кнопку MODE на пульті дистанційного керування. При використанні одиниці вимірювання «фути» налаштування доступні з кроком 0,1 фута від 0,1 фута до 30,0 футів. При використанні одиниці вимірювання «метр» налаштування доступні з кроком 0,03 м від 0,03 м до 9,00 м.

4. Калібрування рівня

Відрегулюйте рівень гучності кожного динаміка.

Setting Item	Default Value	Setting Details
Front Left	0 dB	Виберіть значення між "-12 дБ" і "+12 дБ" (з кроком 1 дБ). Кожного разу, коли ви змінюєте значення, видаватиметься тестовий сигнал. Виберіть потрібний рівень.
Center	0 dB	Виберіть значення між "-12 дБ" і "+12 дБ" (з кроком 1 дБ). Кожного разу, коли ви змінюєте значення, видаватиметься тестовий сигнал. Виберіть потрібний рівень.
Front Right	0 dB	Виберіть значення між "-12 дБ" і "+12 дБ" (з кроком 1 дБ). Кожного разу, коли ви змінюєте значення, видаватиметься тестовий сигнал. Виберіть потрібний рівень.
Height Left	0 dB	Виберіть значення між "-12 дБ" і "+12 дБ" (з кроком 1 дБ). Кожного разу, коли ви змінюєте значення, видаватиметься тестовий сигнал. Виберіть потрібний рівень.
Height Right	0 dB	Виберіть значення між "-12 дБ" і "+12 дБ" (з кроком 1 дБ). Кожного разу, коли ви змінюєте значення, видаватиметься тестовий сигнал. Виберіть потрібний рівень.
Surround Right	0 dB	Виберіть значення між "-12 дБ" і "+12 дБ" (з кроком 1 дБ). Кожного разу, коли ви змінюєте значення, видаватиметься тестовий сигнал. Виберіть потрібний рівень.
Surround Left	0 dB	Виберіть значення між "-12 дБ" і "+12 дБ" (з кроком 1 дБ). Кожного разу, коли ви змінюєте значення, видаватиметься тестовий сигнал. Виберіть потрібний рівень.
Subwoofer	0 dB	Виберіть значення між "-12 дБ" і "+12 дБ" (з кроком 1 дБ). Кожного разу, коли ви змінюєте значення, видаватиметься тестовий сигнал. Виберіть потрібний рівень.

5. Динамік із підтримкою Dolby

Змініть налаштування динаміків із підтримкою Dolby.

Setting Item	Default Value	Setting Details
Dolby Enabled Speaker to Ceiling	6.0 ft/1.80 m	Встановіть відстань між динаміком із підтримкою Dolby та стелею. Виберіть між «0,1 фут/0,03 м» і «15,0 фут/4,50 м» (одиниці вимірювання 0,1 фут/0,03 м). • Одиниця відстані (фути/м) відображається використанням одиниці, вибраної для налаштування «Відстань».
AccuReflex	Off	Ви можете посилити ефект відбиття динаміків із підтримкою Dolby від стелі. «Вимк.»: якщо ця функція не використовується «Увімк.»: коли використовується ця функція

- Цей параметр можна вибрати, якщо для параметра "Configuration" - "Height Speaker" встановлено "Dolby Speaker".

6. Speaker Virtualizer

Speaker Virtualizer функцію можна увімкнути або вимкнути.

Setting Item	Default Value	Setting Details
Speaker Virtualizer	On	"On": Можна вибрати такі режими прослуховування, як T-D, які мають ефекти віртуального динаміка. "Off": Не можна вибрати режими прослуховування, такі як T-D, які мають ефекти віртуального динаміка.

3. Регулювання звуку

■ 1. Multiplex/Mono

Змініть параметри мультіплексного відтворення звуку.

Setting Item	Default Value	Setting Details
Multiplex Input Channel	Main	Встановіть аудіоканал або мову для виведення під час відтворення мультіплексного аудіо або багатомовного мовлення тощо. «Main»: лише основний канал. «Sub»: лише допоміжний канал «Main/Sub»: головний і допоміжний канали виводяться одночасно. • Для мультіплексних аудіотрансляцій при натисканні кнопки «1» на пульті відобразиться «1+1» на дисплеї основного пристрою.
Mono Input Channel	Left + Right	Налаштуйте вхідний канал для відтворення 2-канальних цифрових джерел, таких як Dolby Digital, або 2-канальних аналогових/PCM джерел у режимі прослуховування Mono. «Лівий»: лише лівий канал «Правий»: лише правий канал «Лівий + правий»: лівий і правий канали

■ 2. Dolby

Змініть налаштування вхідних сигналів Dolby.

Setting Item	Default Value	Setting Details
Loudness Management	On	Під час відтворення Dolby TrueHD увімкніть функцію нормалізації діалогу, яка підтримує гучність діалогу на певному рівні. Зауважте, що коли цей параметр вимкнено, функція Late Night, яка дозволяє насолоджуватися об'ємним звучанням на низькій гучності, буде вимкнена під час відтворення Dolby Digital Plus/Dolby TrueHD. «Увімк.»: коли використовується ця функція «Вимк.»: якщо ця функція не використовується

■ 3. DTS

Змініть налаштування, коли надходять сигнали DTS.

Setting Item	Default Value	Setting Details
DTS Auto Surround	On	Під час введення сигналів DTS, які містять розширену інформацію про канал, автоматично вибирається оптимальний режим прослуховування відповідно до розширеної інформації, що міститься у вхідному сигналі, і конфігурації динаміків цього пристрою під час відтворення в режимі прослуховування з прямим декодуванням. «Увімк.»: коли використовується ця функція «Вимк.»: аудіо відтворюється з тим самим номером каналів у вхідному сигналі відповідно до конфігурації гучномовців цього пристрою.
Dialog Control	0 dB	Ви можете збільшити гучність діалогової частини звуку до 6 дБ з кроком 1 дБ, щоб ви могли легко почути діалог у шумній атмосфері. • Це не можна встановити для вмісту, відмінного від DTS:X. • Залежно від вмісту ця функція може не працювати.

■ 4. LFE Level

Встановіть рівень низькочастотного ефекту (LFE) для сигналів серії Dolby Digital, серії DTS, багатоканального PCM і DSD.

Setting Item	Default Value	Setting Details
LFE Level	0 dB	Виберіть рівень низькочастотного ефекту (LFE) кожного сигналу від «0 дБ» до «-∞ дБ». Якщо звук низькочастотного ефекту занадто сильний, виберіть «-20 дБ» або «-∞ дБ».

5. Гучність

Змініть гучність settings.

Setting Item	Default Value	Setting Details
Mute Level	-∞ dB	Встановіть рівень гучності, який зменшується від гучності прослуховування, коли ввімкнено звук. Виберіть значення "-∞ dB", "-40 dB" і "-20 dB".
Maximum Volume	Off	Встановіть максимальне значення, щоб гучність не стала надто високою. Виберіть значення від «Вимк.» і «50» до «99».
Power On Volume	Last	Встановіть рівень гучності під час увімкнення живлення. Виберіть значення з «Останнє» (Рівень гучності перед переходом у режим очікування), «Мін», «1» до «99» і «Макс». • Ви не можете встановити вище значення, ніж значення "Maximum Volume".
Headphone Level	0 dB	Відрегулюйте вихідний рівень навушників. Виберіть значення між "-12 dB" і "+12 dB".

4. Джерело

1. IntelliVolume

Відрегулюйте рівень гучності, якщо є відмінності в рівні гучності на кількох пристроях, підключених до цього пристрою. Виберіть селектор входу, щоб виконати налаштування.

Setting Item	Default Value	Setting Details
IntelliVolume	0 dB	Виберіть значення між "-12 dB" і "+12 dB". Встановіть від'ємне значення, якщо обсяг цільового пристрою більший за інші, і додатне значення, якщо він менший. Щоб перевірити аудіо, відтворіть підключений пристрій. • Ця функція не працює в зоні В.

2. Редагувати назву

Встановіть просту назву для кожного входу. Назва набору з'явиться на дисплеї головного пристрою. Виберіть селектор входу, щоб виконати налаштування.

Setting Item	Default Value	Setting Details
Name Edit	Input name	<p>1. Виберіть символ або символ за допомогою курсорів і натисніть ENTER. Повторіть цю операцію, щоб ввести до 10 символів. "A/a": Перемикання між верхнім і нижнім регістрами. (Натискання MODE на пульті дистанційного керування також перемикає верхній і нижній регістри) «←» «→»: переміщує курсор у напрямку стрілки. " ": видалляє символ ліворуч від курсору. «Пробіл»: введення пробілу. • Натиснувши CLEAR на пульті дистанційного керування видалити всі введені символи. 2. Після введення виберіть курсорами «OK» і натисніть ENTER. Введене ім'я буде збережено. Щоб повернути назву до значення за замовчуванням, натисніть CLEAR на пульті дистанційного керування на екрані введення. Потім, поки нічого не введено, виберіть «OK» і натисніть ENTER.</p>

- Щоб назвати попередньо встановлену радіостанцію, натисніть TUNER на пульті дистанційного керування, виберіть AM/FM і виберіть номер попередньої установки.
- Це неможливо встановити, якщо вибрано вхід "BLUETOOTH".

Вибір аудіо

Виберіть пріоритет для вибору входу, якщо до одного селектора входу під'єднано кілька аудіоджерел. Налаштування можна виконати для кожної кнопки вибору входу. Виберіть селектор входу, щоб виконати налаштування. Зауважте, що деякі значення за замовчуванням не можна змінити.

Setting Item	Default Value	Setting Details
Audio Select	BD/DVD: HDMI GAME: HDMI CBL/SAT: HDMI STRM BOX: HDMI PC: Analog CD: COAXIAL TV: OPTICAL	<p>«ARC»: у разі надання пріоритету вхідному сигналу від телевізора, сумісного з ARC.</p> <ul style="list-style-type: none"> Цей пункт можна вибрати лише під час «5. Обладнання» - "HDMI" - "Audio Return Channel" встановлено на "On", а також вибрано вхід "TV". <p>«HDMI»: у разі надання пріоритету вхідному сигналу з роз'ємів HDMI IN</p> <ul style="list-style-type: none"> Цей пункт можна вибрати лише тоді, коли вхід, який потрібно встановити, призначено роз'єму HDMI у параметрі «1. Input/Output Assign» - «HDMI Input». <p>«COAXIAL»: при наданні пріоритету вхідному сигналу від гнізд DIGITAL IN COAXIAL</p> <ul style="list-style-type: none"> Цей пункт можна вибрати лише тоді, коли вхід, який потрібно налаштувати, призначено роз'єму COAXIAL у параметрі «1. Input/Output Assign» — «Digital Audio Input». <p>«OPTICAL»: при наданні пріоритету вхідному сигналу від гнізд DIGITAL IN OPTICAL</p> <ul style="list-style-type: none"> Цей пункт можна вибрати лише тоді, коли вхід, який потрібно налаштувати, призначено роз'єму OPTICAL у параметрі «1. Input/Output Assign» — «Digital Audio Input». <p>«Аналоговий»: у разі надання пріоритету вхідному сигналу з гнізд AUDIO IN</p> <ul style="list-style-type: none"> Цей пункт можна вибрати лише під час введення призначений для роз'єму AUDIO IN у налаштуваннях «1. Input/Output Assign» — «Analog Audio Input».

Setting Item	Default Value	Setting Details
PCM Fixed Mode	Off	<p>Виберіть, чи фіксувати вхідні сигнали на PCM (крім багатоканального PCM), коли ви вибираєте «HDMI», «COAXIAL» або «OPTICAL» у налаштуваннях «Audio Select». Встановіть для цього елемента значення «Увімк.», якщо під час відтворення джерел PCM на початку доріжки створюється шум або відбувається скорочення. Звичайним способом виберіть «Вимк.».</p> <ul style="list-style-type: none"> Щоразу, коли змінюється налаштування «Вибір звуку», налаштування буде відновлено на «Вимк.».

- Налаштування не можна змінити, якщо вибрано вхід «TUNER» або «BLUETOOTH».

Вибір відео

Якщо вибрано вхід «TUNER» або «BLUETOOTH», ви можете встановити вхід, з якого відео відобразатиметься на телевізорі.

Setting Item	Default Value	Setting Details
Video Select	Last	<p>"Last" виберіть відеовхід, який відтворювався останнім. "BD/DVD", "GAME", "CBL/SAT", "STRM BOX", "PC", "CD", "TV": Відтворення відео кожного входу.</p> <ul style="list-style-type: none"> Цей параметр діє для селектора входу, призначеного в «1. Input/Output Assign» - «HDMI Input».

- Якщо для мови екранного меню встановлено китайську, ви можете вибрати цей параметр лише тоді, коли як вхід вибрано «TUNER». (Європейські, австралійські та азіатські моделі)

5. Обладнання

1. HDMI

Змініть налаштування функції HDMI.

Setting Item	Default Value	Setting Details
HDMI CEC	Off	<p>Якщо встановити для цього параметра значення «Увімк.», увімкнеться зв'язок вибору входу та інші функції зв'язку з CEC-сумісним пристроєм, підключеним через HDMI.</p> <p>«Увімк.»: коли ця функція використовується. «Вимк.»: коли ця функція не використовується</p> <p>Коли цей параметр змінено, вимкніть, а потім знову увімкніть живлення всіх підключених пристроїв.</p> <ul style="list-style-type: none"> • Залежно від використовуваного телевізора, на телевізорі може знадобитися налаштування з'єднання. • Якщо встановити для цього параметра значення «Увімк.» і закрити робочий екран, на дисплеї основного пристрою відобразиться назва під'єданого CEC-сумісного пристрою та «CEC Увімк.». • Якщо для цього параметра встановлено значення «Увімк.», споживання електроенергії в режимі очікування може збільшитися. (В залежності у стані телевізора пристрій перейде в звичайний режим очікування.) • Якщо ви керуєте диском MASTER VOLUME на головному блоці, коли цей параметр встановлено на "Увімк.", а звук виводиться через динаміки телевізора, звук також виводитиметься через динаміки, підключені до цього пристрою. Щоб виводити аудіо лише з одного з них, змініть налаштування цього пристрою чи телевізора або зменшіть гучність цього пристрою. • Якщо спостерігається ненормальна поведінка, коли для цього встановлено значення «Увімк.», встановіть значення «Вимк.». • Якщо підключений пристрій не сумісний із CEC або якщо ви не впевнені, чи він сумісний, установіть на «Вимк.».

Setting Item	Default Value	Setting Details
HDMI Standby Through	Off	<p>Якщо для цього параметра встановлено будь-яке інше значення, крім «Вимк.», ви можете відтворювати відео та аудіо з програвача, підключеного через HDMI, на телевізорі, навіть якщо пристрій увімкнено. режим очікування. Крім того, можна вибрати лише «Авто» та «Авто(Еко)», якщо для «HDMI CEC» встановлено значення «Увімк.».</p> <p>Якщо вибрано щось інше, установіть для «HDMI CEC» значення «Вимк.».</p> <ul style="list-style-type: none"> • Енергоспоживання в режимі очікування буде збільшити, якщо для нього встановлено будь-яке інше значення, крім «Вимк.». • "BD/DVD", "GAME", "CBL/SAT", "STRM BOX", «PC», «CD», «TV»: наприклад, якщо вибрати «BD/ DVD», можна відтворювати пристрій, підключений до гнізда «BD/DVD» на телевізорі, навіть якщо пристрій перебуває в режимі очікування. Виберіть цей параметр, якщо ви вирішили, який програвач використовувати з цією функцією. • «Останній»: Ви можете відтворювати на телевізорі відео та аудіо з вибраного входу безпосередньо перед тим, як пристрій перейде в режим очікування. • «Авто», «Авто (Еко)»: виберіть будь-який із параметрів, якщо підключений програвач відповідає стандарту CEC. Ви можете відтворювати відео та аудіо з плеєра на телевізорі за допомогою функції CEC link, незалежно від того, який вхід вибрано безпосередньо перед тим, як пристрій перейде в режим очікування. • Щоб відтворити на телевізорі програвач, не сумісний із CEC, увімкніть пристрій і перемкніть вхід. • Використовуючи CEC-сумісний телевізор, ви можете зменшити споживання електроенергії в режимі очікування, вибравши «Авто (Еко)».

Setting Item	Default Value	Setting Details
Audio TV Out	Off	<p>Ви можете насолоджуватися звуком через динаміки телевізора, коли цей пристрій увімкнено.</p> <p>«Увімк.»: коли ця функція використовується. «Вимк.»: коли ця функція не використовується</p> <ul style="list-style-type: none"> • Режим прослуховування не можна змінити, якщо для параметра «Аудіо ТВ-вихід» встановлено значення «Увімк.» і звук виводиться з телевізора. • Залежно від вашого телевізора або вхідного сигналу підключеного пристрою звук може не виводитися з телевізора, навіть якщо для цього параметра встановлено значення «Увімк.». • У такому випадку звук виводиться через динаміки пристрою. • Аудіо виводиться з цього пристрою, якщо ви керуєте регулятором MASTER VOLUME на цьому пристрої, коли аудіо, що надходить на цей пристрій, виводиться через динаміки вашого телевізора. Якщо ви не хочете виводити аудіо, змініть налаштування цього пристрою чи телевізора або зменште обсяг цієї одиниці.
Audio Return Channel	Off	<p>Ви можете насолоджуватися звуком через динаміки телевізора, коли цей пристрій увімкнено.</p> <p>Ви можете насолоджуватися звуком підключеного через HDMI ARC-сумісного телевізора через динаміки, підключені до пристрою.</p> <p>«Увімк.»: під час відтворення звуку телевізора через динаміки цього пристрою</p> <p>«Вимк.»: якщо не використовується функція ARC</p>
Auto Lip Sync	On	<p>Цей параметр автоматично виправляє десинхронізацію між відео- та аудіосигналами на основі інформації від телевізора, сумісного з HDMI Lip Sync.</p> <p>«Увімк.»: під час увімкнення функції автоматичного виправлення</p> <p>«Вимк.»: якщо не використовується функція автоматичної корекції</p>

2. Bluetooth

Змініть налаштування функції Bluetooth.

Setting Item	Default Value	Setting Details
Bluetooth	On	<p>Виберіть, чи використовувати функцію BLUETOOTH.</p> <p>«Увімк.»: вмикає підключення до пристрою з підтримкою BLUETOOTH за допомогою функції BLUETOOTH. Виберіть «Увімк.» також під час виконання різних налаштувань BLUETOOTH.</p> <p>«Вимк.»: якщо функція BLUETOOTH не використовується</p>
Auto Input Change	On	<p>Коли пристрій із підтримкою BLUETOOTH відтворюється, коли він підключений до пристрою, вхід пристрою можна автоматично перемкнути на «BLUETOOTH».</p> <p>«Увімк.»: вхід автоматично встановлюється на «BLUETOOTH» у відповідь на операцію відтворення на пристрої з підтримкою BLUETOOTH. «Вимк.»: функція вимкнена.</p> <ul style="list-style-type: none"> • Якщо вхід не перемикається автоматично, встановіть для цього параметра значення "Вимк" і змініть вхід вручну.
Auto Reconnect	On	<p>Ця функція автоматично повторно підключається до пристрою з підтримкою BLUETOOTH, підключеного останнім, коли ви змінюєте вхід на «BLUETOOTH».</p> <p>«Увімк.»: коли використовується ця функція «Вимк.»: якщо ця функція не використовується</p> <ul style="list-style-type: none"> • Це може не працювати з деякими BLUETOOTH-увімкнені пристрої.

Setting Item	Default Value	Setting Details
Audio TV Out	Off	<p>Ви можете насолоджуватися звуком через динаміки телевізора, коли цей пристрій увімкнено.</p> <p>«Увімк.»: коли ця функція використовується. «Вимк.»: коли ця функція не використовується</p> <ul style="list-style-type: none"> • Режим прослуховування не можна змінити, якщо для параметра «Аудіо ТВ-вихід» встановлено значення «Увімк.» і звук виводиться з телевізора. • Залежно від вашого телевізора або вхідного сигналу підключеного пристрою звук може не виводитися з телевізора, навіть якщо для цього параметра встановлено значення «Увімк.». • У такому випадку звук виводиться через динаміки пристрою. • Аудіо виводиться з цього пристрою, якщо ви керуєте регулятором MASTER VOLUME на цьому пристрої, коли аудіо, що надходить на цей пристрій, виводиться через динаміки вашого телевізора. Якщо ви не хочете виводити аудіо, змініть налаштування цього пристрою чи телевізора або зменште обсяг цієї одиниці.
Audio Return Channel	Off	<p>Ви можете насолоджуватися звуком через динаміки телевізора, коли цей пристрій увімкнено.</p> <p>Ви можете насолоджуватися звуком підключеного через HDMI ARC-сумісного телевізора через динаміки, підключені до пристрою.</p> <p>«Увімк.»: під час відтворення звуку телевізора через динаміки цього пристрою</p> <p>«Вимк.»: якщо не використовується функція ARC</p>
Auto Lip Sync	On	<p>Цей параметр автоматично виправляє десинхронізацію між відео- та аудіосигналами на основі інформації від телевізора, сумісного з HDMI Lip Sync.</p> <p>«Увімк.»: під час увімкнення функції автоматичного виправлення</p> <p>«Вимк.»: якщо не використовується функція автоматичної корекції</p>

2. Bluetooth

Змініть налаштування функції Bluetooth.

Setting Item	Default Value	Setting Details
Bluetooth	On	<p>Виберіть, чи використовувати функцію BLUETOOTH.</p> <p>«Увімк.»: вмикає підключення до пристрою з підтримкою BLUETOOTH за допомогою функції BLUETOOTH. Виберіть «Увімк.» також під час виконання різних налаштувань BLUETOOTH.</p> <p>«Вимк.»: якщо функція BLUETOOTH не використовується</p>
Auto Input Change	On	<p>Коли пристрій із підтримкою BLUETOOTH відтворюється, коли він підключений до пристрою, вхід пристрою можна автоматично перемкнути на «BLUETOOTH».</p> <p>«Увімк.»: вхід автоматично встановлюється на «BLUETOOTH» у відповідь на операцію відтворення на пристрої з підтримкою BLUETOOTH. «Вимк.»: функція вимкнена.</p> <ul style="list-style-type: none"> • Якщо вхід не перемикається автоматично, встановіть для цього параметра значення "Вимк" і змініть вхід вручну.
Auto Reconnect	On	<p>Ця функція автоматично повторно підключається до пристрою з підтримкою BLUETOOTH, підключеного останнім, коли ви змінюєте вхід на «BLUETOOTH».</p> <p>«Увімк.»: коли використовується ця функція «Вимк.»: якщо ця функція не використовується</p> <ul style="list-style-type: none"> • Це може не працювати з деякими BLUETOOTH-увімкнені пристрої.

6. Різне

1. Тюнер

Змініть крок частоти для тюнера.

Setting Item	Default Value	Setting Details
AM/FM Frequency Step (North American models)	10 kHz/0.2 MHz	Виберіть крок частоти відповідно до вашого житлового приміщення область. Виберіть «10 кГц/0,2 МГц» або «9 кГц/0,05 МГц». • Коли це налаштування змінено, усі попередні налаштування радіо видаляються.
AM Frequency Step (European, Australian and Asian models)	9 kHz	Виберіть крок частоти відповідно до вашого місця проживання Виберіть «10 кГц» або «9 кГц». • Коли це налаштування змінено, усі попередні налаштування радіо видаляються.

2. Оновлення прошивки

Змініть параметри оновлення прошивки.

Setting Item	Default Value	Setting Details
Version	-	Відображається поточна версія прошивки.
Update via USB	-	Натисніть ENTER, щоб вибрати під час оновлення прошивки через USB.

3. Початкове налаштування

Виконайте початкове налаштування з меню налаштування.

4. Блокування

Заблокуйте меню налаштування, щоб параметри не можна було змінити.

Setting Item	Default Value	Setting Details
Setup Parameter	Unlocked	Заблокуйте меню налаштування, щоб параметри не можна було змінити. «Locked»: меню заблоковано. «Unlocked»: меню розблоковано.

Швидке меню

Операції з меню

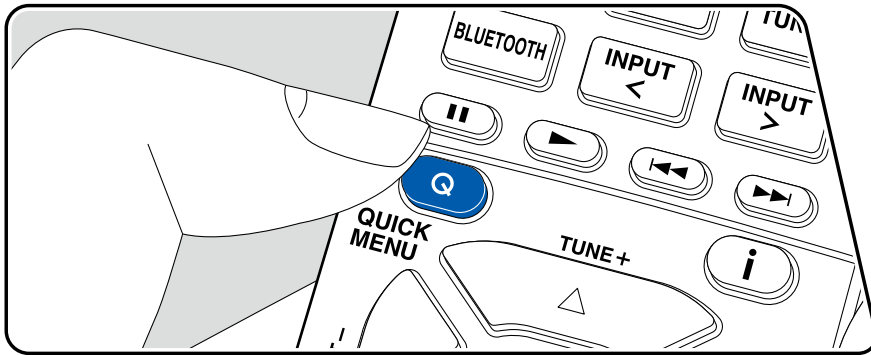

Ви можете швидко налаштувати параметри, якими ви часто користуєтеся, наприклад налаштування тону тощо.

Ви можете виконати налаштування на екрані телевізора під час відтворення. Натисніть Q на пульті дистанційного керування, щоб відкрити швидке меню.

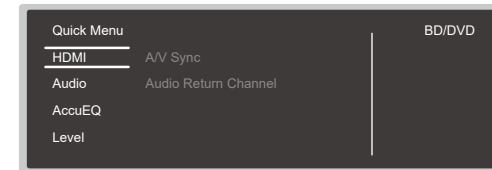

Виберіть за допомогою курсорів▲ / ▼ пульта дистанційного керування та натисніть ENTER, щоб підтвердити свій вибір. Використовуйте курсори для зміни налаштувань.

- Щоб повернутися до попереднього екрана, натисніть .
- Щоб вийти з налаштувань, натисніть Q.

HDMI

AV Sync: Якщо відео відстає від звуку, ви можете затримати звук, щоб компенсувати розрив. Налаштування можна встановити для кожного входу.

- Його неможливо встановити, якщо режим прослуховування Direct.

Audio Return Channel: Ви можете насолоджуватися звуком підключеного через HDMI ARC-сумісного телевізора через динаміки, підключені до пристрою. Виберіть «Увімк.» під час прослуховування аудіо з телевізора за допомогою динаміків цього пристрою. Виберіть «Вимк.», якщо функція ARC не використовується.

Аудіо

Music Optimizer: Покращте якість стисненого аудіо. Буде покращено звук відтворення стиснених файлів із втратами даних, наприклад MP3. Налаштування можна встановити для кожного входу. Це працює для сигналів із частотою дискретизації 48 кГц або менше. Налаштування не діє для сигналів бітового потоку.

- Його неможливо встановити, якщо встановлено режим Direct.

Late Night: Увімкніть невеликі звуки, щоб легко їх почути в деталях. Це корисно, коли вам потрібно зменшити гучність під час перегляду фільму пізно ввечері. Ви можете насолоджуватися ефектом лише під час відтворення вхідних сигналів серій Dolby та DTS.

- Цю функцію не можна використовувати в наведених нижче випадках.
 - Під час відтворення Dolby Digital Plus або Dolby TrueHD із параметром «Керування гучністю» встановлено значення «Вимк.»
 - Коли вхідний сигнал DTS:X, а «Dialog Control» не 0 дБ
- Якщо ви переведете пристрій у режим очікування, зроблені вами налаштування будуть відновлені до попередніх станів.

AccuEQ

AccuEQ: Увімкніть або вимкніть функцію еквалайзера, яка коригує спотворення звуку, спричинені акустичним середовищем у кімнаті. Щоб увімкнути цей параметр, зазвичай виберіть «Увімк. (усі канали)», а щоб вимкнути лише передні динаміки, виберіть «Увімкнено (наприклад, Л/П)». Налаштування можна встановити для кожного входу.

Cinema Filter: Налаштовує звукову доріжку з розширеним високим діапазоном, щоб вона відповідала домашньому кінотеатру.

У цій функції можна використовувати наступні режими прослуховування: Dolby Audio - DD, Dolby Audio - DD+, Dolby Audio - Surr, Dolby Audio - TrueHD, багатоканальний, DTS, DTS-ES, DTS 96/24, DTS-HD High Resolution, DTS-HD Master Audio, DTS Neural:X, DTS Express і DSD.

- Його неможливо встановити, якщо встановлено режим Direct.

Level

Front: Налаштуйте рівень динаміка переднього динаміка під час прослуховування звуку. **Center:** Налаштуйте рівень центрального динаміка під час прослуховування звуку.

Subwoofer: Налаштуйте рівень динаміка сабвуфера під час прослуховування звуку.

- Якщо ви переведете пристрій у режим очікування, зроблені вами налаштування відновляться до попередніх станів.

Початкове налаштування майстра автоматичного запуску

Операції

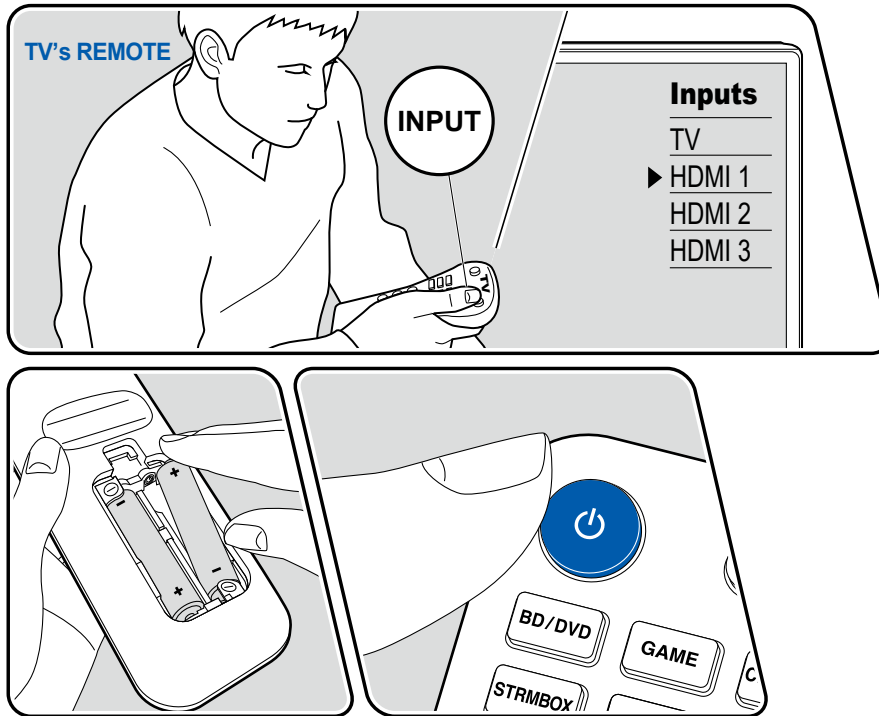

Коли ви вперше вмикаєте пристрій після покупки, на екрані телевізора автоматично відображається екран початкових налаштувань, щоб ви могли виконати налаштування, необхідні для запуску, використовуючи прості операції, дотримуючись вказівок на екрані.

1. Переключіть вхід телевізора на вхід, підключений до пристрою.
2. Вставте батареї в пульт дистанційного керування цього пристрою.
3. Натисніть на пульті дистанційного керування, щоб увімкнути пристрій.
4. Коли на телевізорі відобразиться екран вибору мови, виберіть мову курсорами ▲ ▼ і натисніть ENTER.
 - Виберіть пункт за допомогою курсорів на пульті дистанційного керування та натисніть ENTER, щоб підтвердити вибір. Натисніть ↶ для повернення в попереднє меню.
 - Якщо ви завершили початкове налаштування наполовину, переведіть цей пристрій у режим очікування. Потім увімкнення живлення знову може відобразити початкові налаштування.
 - Початкове налаштування з'являється на екрані кожного разу, коли вмикається живлення, якщо початкове налаштування не завершено або на першому екрані не вибрано «Never Show Again».
 - Щоб знову виконати початкове налаштування після завершення, натисніть -
 - виберіть налаштування ,
 - натисніть ENTER.

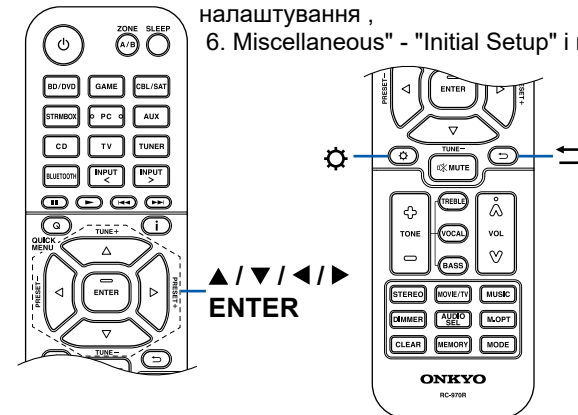

1. Налаштування гучномовців

1. Виберіть конфігурацію підключеної колонки та натисніть ENTER. Зверніть увагу, що зображення на екрані змінюється кожного разу, коли ви вибираєте кількість каналів "Speaker Channels".

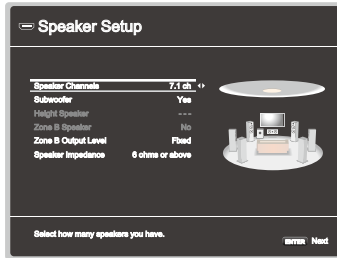

2. Відобразиться комбінація динаміків, вибрана на кроці 1. Для вибраних колонок відображається «Yes». Якщо налаштування правильні, натисніть ENTER.
3. Виберіть «Next» і натисніть ENTER. Після цього з кожного динаміка виводиться тестовий сигнал для підтвердження підключення. Вибір кожного динаміка за допомогою курсорів / призведе до виведення тестового сигналу. Натисніть ENTER після підтвердження.
4. Якщо немає проблем із підключенням гучномовців, виберіть «Next» та натисніть ENTER. Щоб повернутися до «Speaker Setup», виберіть «Back to Speaker Setup» і натисніть ENTER.

2. AssuEQ Калібрування приміщення

Розташуйте мікрофон для налаштування динаміків, що входить до комплексу постачання, у місці прослуховування. Пристрій автоматично вимірює вихідні тестові сигнали з кожного динаміка та встановлює оптимальний рівень гучності для кожного динаміка, частоти кросовера та відстань до місця прослуховування. Це також автоматично регулює еквалайзери для динаміків і дозволяє коригувати спотворення звуку, викликане акустичним середовищем у кімнаті.

- Для завершення калібрування потрібно від 3 до 12 хвилин. Кожен динамік видає тестовий тон на високій гучності під час вимірювання, тому будьте обережні навколо себе. Крім того, тримайте кімнату якомога тихіше під час вимірювання.
- Якщо ви підключаєте сабвуфер, перевірте потужність і гучність сабвуфера. Встановіть рівень гучності сабвуфера більше половини.

1. Якщо живлення цього пристрою раптово вимикається, це означає, що дроти в кабелях гучномовців торкнулися задньої панелі або інших дротів, і схема захисту працює. Знову надійно скрутіть дроти та переконайтеся, що вони не стирчать із клем динаміка під час підключення.
2. Розташуйте настроювальний мікрофон динаміка, що входить до комплексу, у місці прослуховування та підключіть його до гнізда SETUP MIC на головному блоці.

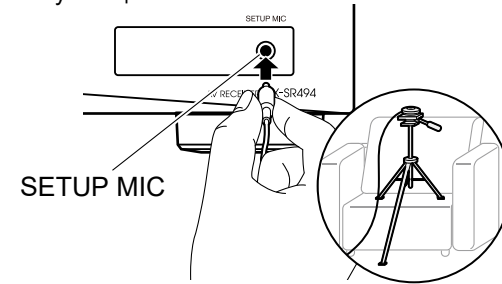

Розміщуючи мікрофон для налаштування динаміків на штативі, зверніться до ілюстрації.

3. Натисніть ENTER. Потім тестові сигнали виводяться з кожного динаміка, а підключені динаміки та шум навколишнього середовища вимірюються автоматично.
4. Відображаються результати вимірювання на кроці 3. Виберіть «Далі» і натисніть ENTER. Знову виводяться тестові сигнали. Потім пристрій автоматично встановлює оптимальний рівень гучності, частоту кросовера тощо.
5. Після завершення вимірювання відображаються результати вимірювання. Ви можете перевірити кожне налаштування за допомогою курсорів / . Виберіть «Зберегти» та натисніть ENTER, щоб зберегти налаштування.
6. Від'єднайте мікрофон налаштування динаміка.

3. ARC Налаштування

Щоб підключитися до ARC-сумісного телевізора, виберіть «Yes». Параметр ARC на цьому пристрої вмикається, і ви можете слухати аудіо з телевізора через цей пристрій.

- Якщо вибрати «Yes», функцію HDMI CEC буде ввімкнено, а споживання електроенергії збільшиться в режимі очікування.

Усунення неполадок

Перед початком процедури

Проблеми можна вирішити, просто ввімкнувши/вимкнувши живлення або від'єднавши/підключивши кабель живлення, що легше, ніж працювати над підключенням, налаштуванням і процедурою роботи. Спробуйте прості заходи як на пристрої, так і на підключеному пристрої. Якщо проблема полягає в тому, що відео чи аудіо не виводиться або операція, пов'язана з HDMI, не працює, її можна вирішити, від'єднавши/під'єднавши кабель HDMI. Під час повторного під'єднання будьте обережні, щоб не змотати кабель HDMI, оскільки якщо він буде намотаний, він може погано підійти. Після повторного підключення вимкніть і ввімкніть пристрій і підключений пристрій.

- AV-ресивер містить мікроПК для обробки сигналу та функцій керування. У дуже рідкісних ситуаціях сильні перешкоди, шум із зовнішнього джерела або статична електрика можуть призвести до блокування. У малоімовірному випадку, коли це станеться, вийміть шнур живлення з розетки, зачекайте принаймні 5 секунд, а потім підключіть його знову.
- Наша компанія не несе відповідальності за збитки (наприклад, плату за оренду компакт-диска) через невдалий запис, спричинений несправністю пристрою. Перш ніж записувати важливі дані, переконайтеся, що матеріал буде записаний правильно.

Коли апарат працює нестабільно 83

Спробуйте перезавантажити пристрій 83

Скидання налаштувань пристрою
(це скидає налаштування пристрою до стандартних) 83

Усунення неполадок 84

Живлення 84

Аудіо 84

Режими прослуховування 86

Відео 87

Пов'язана операція 87

Тюнер 88

BLUETOOTH функція 88

ZONE B функція 89

Пульт дистанційного керування 89

Дисплей 89

Інші 89

Коли пристрій працює нестабільно

❑ Спробуйте перезапустити пристрій

Перезапуск пристрою може вирішити проблему. Після переведення пристрою в режим очікування натисніть і утримуйте кнопку ON/STANDBY на головному блоці принаймні 5 секунд, а потім перезапустіть пристрій. (Налаштування на цьому пристрої зберігаються.) Якщо проблема не зникає після перезапуску пристрою, від'єднайте та підключіть кабелі живлення або кабель HDMI цього пристрою та підключених пристроїв.

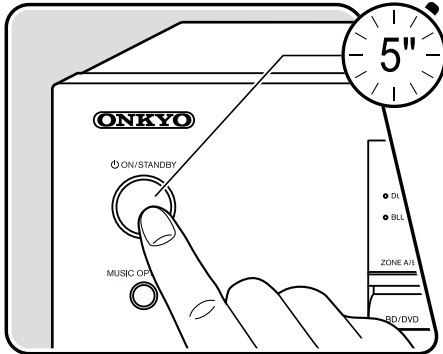

❑ Скидання налаштувань пристрою (це скидає налаштування пристрою до значень за замовчуванням)

Якщо перезапуск пристрою не вирішує проблему, перезавантажте пристрій і відновіть усі параметри до заводських налаштувань за замовчуванням на момент покупки. Це може вирішити проблему. Якщо пристрій скинуто, налаштування буде відновлено до значень за замовчуванням. Перед виконанням наступних операцій обов'язково запишіть вміст налаштувань.

1. Натиснувши та утримуючи CBL/SAT селектора вхідного сигналу на головному блоці, коли пристрій увімкнено, натисніть кнопку ON/STANDBY.
2. На дисплеї відображається «Очистити», і пристрій повертається в режим очікування. Не від'єднуйте шнур живлення, доки на дисплеї не зникне напис «Clear».

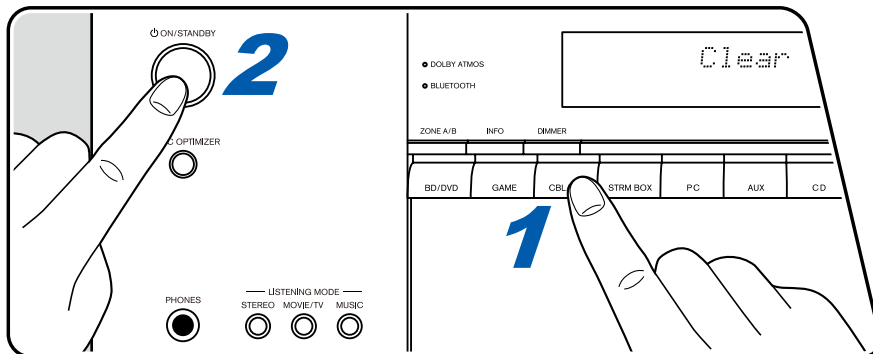

Усунення неполадок

Живлення

Після ввімкнення живлення на дисплеї головного блоку з'являється «AMP Diag Mode».

- Можливо, спрацювала функція захисної схеми. Якщо пристрій раптово переходить у режим очікування, а на дисплеї головного блоку з'являється напис «AMP Diag Mode» під час повторного ввімкнення живлення, ця функція діагностує, чи несправний головний блок чи є несправність динаміка. кабельне підключення. Після завершення діагностики відображаються наступні повідомлення.

CH SP WIRE	Якщо після появи на дисплеї «CH SP WIRE» пристрій повертається до нормального стану «УВІМКНЕНО», можливо, у кабелі динаміка відбулося коротке замикання. Після встановлення живлення цього пристрою в режим очікування знову підключіть кабель динаміка. Скрутіть відкриті дроти від кінця кабелю динаміка так, щоб дроти не стирчали з гнізда динаміка.
NG: *****	Якщо робота зупинилася, а на дисплеї відобразилося «NG», негайно переведіть пристрій у режим очікування та вийміть вилку з розетки. Пристрій може бути несправним. Зверніться до дилера.

Пристрій несподівано вимикається

- Якщо в меню налаштувань активовано "5. Hardware" - "Power Management" - "Auto Standby", пристрій автоматично переходить у режим очікування.
- Функція захисної схеми могла спрацювати через аномальне підвищення температури пристрою. У такому випадку живлення вимикається кілька разів, навіть якщо живлення вмикається кожного разу. Забезпечте достатній простір для вентиляції навколо пристрою, зачекайте деякий час, поки температура пристрою знизиться. Потім знову увімкніть живлення.

(→p76)

ПОПЕРЕДЖЕННЯ: якщо пристрій створює дим, запах або ненормальний шум, негайно вийміть шнур живлення з розетки та зверніться до дилера або служби підтримки нашої компанії.

Аудіо

- Переконайтеся, що мікрофон налаштування динаміка більше не підключено.
- Переконайтеся, що з'єднання між вихідним гніздом підключеного пристрою та вхідним гніздом цього пристрою є правильним.
- Переконайтеся, що жоден із сполучних кабелів не зігнутий, не скручений або пошкоджений.

Якщо індикатор MUTE на дисплеї блимає, натисніть  на пульті дистанційного керування, щоб скасувати вимкнення звуку.

- Коли навушники підключені до гнізда PHONES, звук не виводиться з динаміків.
- Якщо для параметра "4. Source" - "Audio Select" - "PCM Fixed Mode" у меню налаштування встановлено значення «Увімк.», звук не відтворюється, якщо надходять сигнали, відмінні від PCM. Змініть налаштування на Вимк.

Перевірте наступне, якщо проблема не зникає після того, як ви підтвердили вищезазначене.

❑ Немає звуку з телевізора

- Змініть селектор входу на цьому пристрої в положення гнізда, до якого підключено телевізор.
- Якщо телевізор не підтримує функцію ARC разом із підключенням за допомогою кабелю HDMI, підключіть телевізор до цього пристрою за допомогою цифрового оптичного кабелю.

(→p28)

❑ Немає звуку з підключеного плеєра

- Змініть селектор входу на цьому пристрої в положення гнізда, до якого підключено програвач.
- Перевірте налаштування цифрового аудіовиходу на підключеному пристрої. На деяких ігрових консолях, наприклад тих, що підтримують DVD, налаштування за замовчуванням може бути вимкнено.
- Для деяких дисків DVD-Video потрібно вибрати вихідний аудіоформат у меню.

❑ Динамік не видає звуку

- Переконайтеся, що полярність (+/-) кабелів гучномовців дотримана правильно, а оголені дроти не торкаються металевої частини клем гучномовців.
- Переконайтеся, що кабелі гучномовців не замкнуті.
- Перевірте «Підключіть кабелі гучномовців» (стор. 22), щоб перевірити, чи правильно підключено гучномовці. Налаштування для середовища підключення динаміків потрібно виконати в «Налаштування динаміків» у початкових налаштуваннях. Перевірте «Початкове налаштування з майстром автоматичного запуску» (стор. 85).
- Залежно від вхідного сигналу та режиму прослуховування, динаміки можуть виводити слабкий звук. Виберіть інший режим прослуховування, щоб перевірити, чи виводиться звук.
- Якщо встановлено задні динаміки об'ємного звучання, обов'язково встановіть також динаміки об'ємного звучання.
- Максимально 5,1-канальне відтворення можливе, якщо використовується підключення Bi-Amping. Під час використання підключення Bi-Amping обов'язково видаліть перемичку на динаміках.

(→p21)

❑ Сабвуфер не видає звуку

Якщо для передніх динаміків встановлено «Повнодіапазонний», під час 2-канального аудіовиходу телевізора або музики елементи низького діапазону виводитимуться з передніх динаміків, а не з сабвуфера. Щоб вивести звук із сабвуфера, виконайте одну з наведених нижче налаштувань.

1. Змініть налаштування для передніх гучномовців на значення частоти кросовера, відмінне від «Повна смуга».

Діапазон нижче вказаної частоти виводитиметься через сабвуфер, а не через передні динаміки. Якщо ваші передні колонки мають високу здатність відтворення низьких частот, змінювати цей параметр не рекомендується.

2. Змініть «Double Bass» на «On».

Низькочастотні елементи передніх динаміків будуть виводитися як з передніх динаміків, так і з сабвуфера. Через це звук низьких частот може бути занадто підкресленим. У такому випадку не змінюйте налаштування або виконайте налаштування за допомогою параметра 1 вище.

(→p68)

- Для отримання детальної інформації про налаштування зверніться до розділу "2. Speaker" - "Crossover" у меню налаштування.
- Якщо вхідні сигнали не містять звукових елементів сабвуфера (LFE), сабвуфер може не відтворювати звуку.

❑ Чутний шум

- Використання кабельних стяжок для зв'язування аудіокабелів, шнурів живлення, кабелів динаміків тощо може погіршити якість звуку. Не зв'язуйте шнури в пучки.
- Можливо, аудіокабель створює перешкоди. Змініть положення кабелів.

❑ Неможливо почути початок аудіо, отриманого через HDMI

- Оскільки ідентифікація формату сигналу HDMI займає більше часу, ніж для інших цифрових аудіосигналів, вихід аудіосигналу може початися не відразу.

❑ Звук раптово слабшає

- Якщо пристрій використовується протягом тривалого часу, коли температура всередині пристрою перевищує певну температуру, гучність може автоматично зменшуватися для захисту контурів.

Режими прослуховування

- Щоб насолоджуватися відтворенням цифрового об'ємного звучання в таких форматах, як Dolby Digital, вам потрібно встановити з'єднання для аудіосигналів за допомогою кабелю HDMI, цифрового коаксіального кабелю або цифрового оптичного кабелю. Крім того, на підключеному програвачі дисків Blu-ray Disc аудіовихід має бути налаштований на вихід Bitstream тощо.
- Натисніть «I» на пульті дистанційного керування кілька разів, щоб перемкнути дисплей основного блоку, і ви зможете перевірити формат введення. Під час використання з'єднання BLUETOOTH натисніть кнопку INFO на головному блоці.

Перевірте наступне, якщо проблема не зникає після того, як ви підтвердили вищезазначене.

❑ Не вдається вибрати потрібний режим прослуховування

- Залежно від стану підключення динаміка деякі режими прослуховування можуть бути не обрані. Зверніться до розділу «Розташування динаміків і режими прослуховування, які можна вибрати» (стор. 53) або «Формати введення та режими прослуховування, які можна вибрати» (стор. 59) у «Режимі прослуховування».

❑ Не можна слухати звук у форматі Dolby TrueHD, Dolby Atmos or DTS-HD Master Audio

- Якщо аудіо у форматі Dolby TrueHD, Dolby Atmos або DTS-HD Master Audio не виводиться належним чином у вихідному форматі, встановіть для параметра «BD video supplementary sound» (або перекодуйте, додатковий звук, додатковий аудіо відео тощо) значення «Вимк.» у налаштуваннях під'єданого програвача дисків Blu-ray Disc тощо. Змінивши налаштування, увімкніть режим прослуховування для кожного джерела та підтвердьте.

❑ Про сигнали DTS

- Якщо носій раптово перемикається з DTS на PCM, відтворення PCM може початися не відразу. У такому випадку на деякий час зупинить відтворення на стороні плесра. З секунди або більше. Потім відновить відтворення. Відтворення відбуватиметься нормально.
- Відтворення DTS може не виконуватися належним чином на деяких програвачах CD та LD, навіть якщо програвач і цей пристрій підключено цифровим способом. Якщо певна обробка (наприклад, налаштування вихідного рівня, перетворення частоти дискретизації або перетворення частотної характеристики) була виконана для сигналу DTS, що виводиться, цей пристрій не може розпізнати його як справжній сигнал DTS і шум може виникнути.
- Під час відтворення DTS-сумісного диска, якщо на вашому програвачі виконується операція паузи або пропуску, на короткий період може виникати шум. Це не є несправністю.

Відео

- Переконайтеся, що з'єднання між вихідним гніздом підключеного пристрою та вхідним гніздом цього пристрою є правильним.
- Переконайтеся, що жоден із сполучних кабелів не зігнутий, не скручений або пошкоджений.
- Якщо телевізійне зображення розпливчасте або нечітке, можливо, перешкодив шнур живлення або з'єднувальні кабелі пристрою.

У такому разі дотримуйтесь відстані між кабелем телевізійної антени та кабелями пристрою.

- Перевірте перемикання екрана вхідного сигналу на стороні монітора, наприклад телевізора.
- Перевірте наступне, якщо проблема не зникає після того, як ви підтвердили вищезазначене.

❑ Зображення не з'являється

- Якщо відтворюється високоякісне відео 4K, використовуйте високошвидкісний HDMI-кабель преміум-класу або високошвидкісний HDMI-кабель преміум-класу з Ethernet, на упаковці якого є етикетка «PREMIUM Certified Cable».
- Змініть селектор входу на цьому пристрої в положення гнізда, до якого підключено програвач.

❑ Немає зображення з пристрою, підключеного до роз'єму HDMI IN

- Щоб відображати відео з підключеного програвача на телевізорі, коли пристрій перебуває в режимі очікування, вам потрібно ввімкнути «5. Hardware» - «HDMI» - «HDMI Standby Through» в меню налаштувань. Докладніше про функцію HDMI Standby Through див. у розділі «5. Обладнання» — «HDMI» у меню «Налаштування» [\(→p74\)](#)
- Перевірте, чи не відображається на дисплеї головного пристрою напис «Resolution Error», коли відеовхід через роз'єм HDMI IN не відображається. У цьому випадку телевізора немає
- Підтримує роздільну здатність відеовходу з плеєра. Змініть налаштування плеєра.
- Нормальна робота з адаптером HDMI-DVI не гарантується. Крім того, вихід відеосигналів з ПК не гарантується.

❑ Зображення мерехтять

- Вихідна роздільна здатність програвача може бути несумісною з роздільною здатністю телевізора. Якщо програвач підключено до цього пристрою за допомогою кабелю HDMI, змініть вихідну роздільну здатність програвача. Також це можна вирішити, змінивши режим екрану на телевізорі.

❑ Відео та звук не синхронізовані

- Залежно від налаштувань телевізора та середовища підключення відео може відставати від звуку. Натисніть Q на пульті дистанційного керування, щоб відобразити «Quick Menu», виберіть «HDMI» - «A/V Sync» і виконайте налаштування.

[\(→p78\)](#)

Пов'язана операція

❑ Операція підключення через HDMI не працює з CEC-сумісними пристроями, такими як телевізор

- У меню налаштувань пристрою встановіть для «5. Hardware» - «HDMI» - «HDMI CEC» значення «Увімк.».
- Також необхідно налаштувати підключення HDMI на CEC-сумісному пристрої. Перевірте інструкцію з експлуатації.

[\(→p74\)](#)

Тюнер

❑ Поганий прийом або сильний шум

- Ще раз перевірте підключення антени.
- Перемістіть антену подалі від шнура гучномовця або шнура живлення.
- Перемістіть пристрій подалі від телевізора або ПК.
- Автомобілі чи літаки, що проїжджають поблизу, можуть спричинити перешкоди.
- Якщо радіохвилі заблоковані бетонними стінами тощо, прийом радіосигналу може бути поганим.
- Змініть режим прийому на моно (стор. 42).
- Управління пультом дистанційного керування під час прийому AM може спричинити шум.
- FM-прийом може бути чіткішим, якщо використовувати гніздо антени на стіні, яке використовується для телевізора.

(→p32)

BLUETOOTH функція

- Від'єднайте та підключіть шнур живлення пристрою або вимкніть і ввімкніть пристрій із підтримкою BLUETOOTH. Перезапуск пристрою з підтримкою BLUETOOTH може бути ефективним.
- Пристрої з підтримкою BLUETOOTH мають підтримувати профіль A2DP.
- Оскільки виникнуть радіоперешкоди, цей пристрій не можна використовувати поблизу таких пристроїв, як мікрохвильова піч або бездротовий телефон, які використовують радіохвилі в діапазоні 2,4 ГГц.
- Металевий предмет поблизу пристрою може впливати на радіохвилі, і підключення BLUETOOTH може бути неможливим.
- Перевірте наступне, якщо проблема не зникає після того, як ви підтвердили вищезазначене.

❑ Не вдається підключитися до цього пристрою

- Перевірте, чи ввімкнено функцію BLUETOOTH на пристрої з підтримкою BLUETOOTH.

(→p75)

❑ Відтворення музики недоступне на пристрої навіть після успішного підключення BLUETOOTH

- Коли гучність аудіо на вашому пристрої з підтримкою BLUETOOTH встановлена на низьку, звук може не відтворюватися. Збільште гучність пристрою з підтримкою BLUETOOTH.
- Залежно від пристрою з підтримкою BLUETOOTH, перемикач надсилання/отримання може бути обладнаний. Виберіть режим надсилання.
- Залежно від характеристик або технічних характеристик пристрою з підтримкою BLUETOOTH, музика може не відтворюватися на цьому пристрої.

❑ Звук переривається

- Можливо, виникла проблема з пристроєм із підтримкою BLUETOOTH. Перевірте інформацію на веб-сторінці.

❑ Погана якість звуку після підключення до пристрою з підтримкою BLUETOOTH

- Прийом BLUETOOTH поганий. Перемістіть пристрій із підтримкою BLUETOOTH ближче до пристрою або усуньте будь-які перешкоди між пристроєм із підтримкою BLUETOOTH і цим пристроєм.

Функція ZONE B

❑ ЗОНА B не може вивести аудіо з зовнішніх підключених аудіо/відео компонентів

- Щоб вивести аудіо в ЗОНУ B, установіть призначення аудіовиходу на «ZONE A+B» або «ZONE B».

(→p42)

Пульт дистанційного керування

- Переконайтеся, що батареї вставлено з дотриманням правильної полярності.
- Вставте нові батареї. Не змішуйте різні типи батарей або старі та нові батареї.
- Переконайтеся, що датчик головного блоку не потрапляє під пряме сонячне світло або люмінесцентне світло інверторного типу. Перемістіть його, якщо необхідно.
- Якщо головний блок встановлено в стійку чи шафу з кольоровими скляними дверцятами, або якщо дверцята зачинені, пульт дистанційного керування може не працювати належним чином.

Дисплей

❑ Дисплей не світиться

- Коли функція Dimmer працює, дисплей може тьмяніти. Натисніть кнопку DIMMER і змініть рівень яскравості дисплея.

(→p9)

Інше

❑ З пристрою можна почути дивний шум

- Якщо ви підключили інший пристрій до тієї ж розетки, що й цей пристрій, під впливом пристрою може виникати дивний шум. Якщо симптом вдалося усунути, вийнявши вилку іншого пристрою з розетки, використовуйте різні розетки для цього пристрою та пристрою.

❑ Під час калібрування кімнати AccuEQ з'являється повідомлення «Noise Error».

- Це може бути спричинено несправністю динаміка. Перевірте вихід динаміка тощо.

❑ Результати вимірювань AccuEQ Room Calibration показують, що відстані до динаміків відрізняються від фактичних

- Залежно від динаміків, які ви використовуєте, у результатах вимірювання можуть виникнути деякі помилки. Якщо це так, виконайте налаштування ("2. Speaker" - "Distance" в меню налаштувань) (→p69)

❑ Результати вимірювання AccuEQ Room Calibration показують, що рівень гучності сабвуфера було скориговано до нижньої межі

- Можливо, корекція рівня гучності сабвуфера не завершена. Зменште гучність сабвуфера перед вимірюванням AccuEQ Room Calibration.

❑ Гніздо POWER OUT не може подавати живлення на смартфони/планшети чи інші пристрої

- Роз'єм POWER OUT на задній панелі призначений лише для подачі живлення (5 В/1 А) на потоковий медіаплеєр, під'єднаний до роз'єму HDMI IN цього пристрою за допомогою кабелю USB. Він не може подавати живлення на смартфони/планшети чи інші пристрої.

About HDMI

Compatible functions

HDMI (High Definition Multimedia Interface) is a digital interface standard for connecting TVs, projectors, Blu-ray Disc/DVD players, digital tuners, and other video components. Several separate video and audio cables have been required to connect AV components so far. With HDMI, a single cable can transmit control signals, digital video and digital audio (2-channel PCM, multichannel digital audio, and multichannel PCM).

HDMI CEC function:

By connecting a device that complies with CEC (Consumer Electronics Control) of the HDMI standard using an HDMI cable, a variety of linked operations between devices are possible. This function enables various linking operations with players, such as switching input selectors interlocking with a player, adjusting the volume of this unit using the remote controller of a TV, and automatically switching this unit to standby when the TV is turned off. The unit is designed to link with products that comply with the CEC standard, however, linked operation is not always guaranteed with all CEC devices. For linked functions to work properly, do not connect CEC-compliant devices exceeding the connectable number to the HDMI jack as shown below.

- Blu-ray Disc/DVD players: up to 3 units
- Blu-ray Disc/DVD recorders: up to 3 units
- Cable TV tuner, terrestrial digital tuner, and satellite broadcasting tuner: up to 4 units

Operation has been confirmed on the following devices: (As of January 2019) Toshiba brand televisions; Sharp brand televisions; Onkyo and Integra brand RIHD-compatible players; Toshiba brand players and recorders; Sharp brand players and recorders (when used with a Sharp brand television)

ARC (Audio Return Channel):

By connecting an ARC-compliant TV with a single HDMI cable, you can output the audio and video from this unit to the TV, and also input the audio from the TV to this unit.

HDMI Standby Through:

Even if this unit is in standby mode, the input signals from AV components can be transmitted to the TV.

3D:

You can transmit 3D video signals from AV components to the TV.

4K:

This unit supports 4K (3840×2160p) and 4K SMPTE (4096×2160p) video signals.

Lip Sync:

This setting automatically corrects desynchronization between the video and audio signals based on the information from the HDMI Lip Sync-compatible TV.

Copyright Protection:

The HDMI jack of this unit conforms to the Revision 1.4 and Revision 2.2 standards of the HDCP (High-bandwidth Digital Content Protection), a copy protection system for digital video signals. Other devices connected to the unit must also conform to the HDCP standards.

Supported Audio Formats

2 ch linear PCM:

32 kHz, 44.1 kHz, 48 kHz, 88.2 kHz, 96 kHz, 176.4 kHz, 192 kHz, 16/20/24 bit

Multi-channel linear PCM:

Maximum 7.1 channels, 32 kHz, 44.1 kHz, 48 kHz, 88.2 kHz, 96 kHz, 176.4 kHz, 192 kHz, 16/20/24 bit

Bitstream:

Dolby Atmos, Dolby Digital, Dolby Digital Plus, Dolby TrueHD, DTS, DTS:X, DTS-HD High Resolution Audio, DTS-HD Master Audio, DTS 96/24, DTS-ES, DTS Express

DSD:

Supported sampling rates: 2.8 MHz

Your Blu-ray Disc/DVD player must also support the HDMI output of the above audio formats.

Підтримувана роздільна здатність

HDMI IN1 to IN4:

- Copyright protection technology: HDCP1.4/HDCP2.2
- Color space (Color Depth):
 - 720×480i 60 Hz, 720×576i 50 Hz, 720×480p 60 Hz, 720×576p 50 Hz, 1920×1080i 50/60 Hz, 1280×720p 24/25/30/50/60 Hz, 1680×720p 24/25/30/50/60 Hz, 1920×1080p 24/25/30/50/60 Hz, 2560×1080p 24/25/30/50/60 Hz, 4K (3840×2160p) 24/25/30 Hz, 4K SMPTE (4096×2160p) 24/25/30 Hz : RGB/YCbCr4:4:4 (8/10/12 bit), YCbCr4:2:2 (12 bit)
 - 4K (3840×2160p) 50/60 Hz, 4K SMPTE (4096×2160p) 50/60 Hz : RGB/YCbCr4:4:4 (8 bit), YCbCr4:2:2 (12 bit), YCbCr4:2:0 (8/10/12 bit)

Загальні характеристики

■ Секція підсилювачів

Rated Output Power (FTC) (North American)

With 8 ohm loads, both channels driven, from 20-20,000 Hz; rated 80 watts per channel minimum RMS power, with no more than 0.08% total harmonic distortion from 250 milliwatts to rated output.

Rated Output Power (IEC) (Others)

5 ch × 135 W at 6 ohms, 1 kHz, 1 ch driven of 1% THD

Maximum Effective Output Power (North American)

155 W at 6 ohms, 1 kHz, 1 ch driven of 10% THD

Maximum Effective Output Power (IEC)

5 ch × 155 W at 6 ohms, 1 kHz, 1 ch driven of 10% THD (European)

Maximum Effective Output Power (JEITA)

5 ch × 155 W at 6 ohms, 1 kHz, 1 ch driven of 10% THD (Asian and Australian)

Dynamic Power (*)

* IEC60268-Short-term maximum output power

160 W (3 Ω, Front)

125 W (4 Ω, Front)

85 W (8 Ω, Front)

THD+N (Total Harmonic Distortion+Noise)

0.08% (20 Hz - 20,000 Hz, half power)

Input Sensitivity and Impedance

200 mV/47 kΩ (LINE (RCA))

Rated RCA Output Level and Impedance

1 V/470 Ω (SUBWOOFER PRE OUT)

1 V/2.3 kΩ (ZONE B LINE OUT)

Frequency Response

10 Hz - 100 kHz/+1 dB, -3 dB (Direct)

Tone Control Characteristics

±10 dB, 20 Hz (BASS)

±10 dB, 20 kHz (TREBLE)

Signal to Noise Ratio

109 dB (IHF-A, LINE IN, SP OUT)

Speaker Impedance

4 Ω - 16 Ω

Headphone Rated Output

80 mW + 80 mW (32 Ω, 1 kHz, 10% THD)

Supported impedance of Headphones

8 Ω - 600 Ω

Headphones Frequency Response

10 Hz - 100 kHz

■ Розділ тюнера

FM Tuning Frequency Range

87.5 MHz - 107.9 MHz (North American)

87.5 MHz - 108.0 MHz, RDS (Others)

50 dB quieting sensitivity (FM MONO)

1.0 μV, 11.2 dBf (IHF, 1 kHz, 100% MOD)

AM Tuning Frequency Range

530 kHz - 1710 kHz (North American)

522/530 kHz - 1611/1710 kHz (Others)

Preset Channel

40

■ BLUETOOTH Розділ

Communication system

BLUETOOTH Specification version 4.2

Frequency band

2.4 GHz band

Modulation method

FHSS (Freq Hopping Spread Spectrum)

Compatible BLUETOOTH profiles

A2DP 1.3

AVRCP 1.5

HFP(Hands-Free Profile) 1.6

HSP(Headset Profile) 1.2

SPP(Serial Port Profile) 1.2

Supported Codecs

SBC
AAC

Transmission range (A2DP)

20 Hz - 20 kHz (Sampling frequency 44.1 kHz)

Maximum communication range

Line of sight approx. 15 m (*)

- * The actual range will vary depending on factors such as obstacles between devices, magnetic fields around a microwave oven, static electricity, cordless phone, reception sensitivity, antenna's performance, operating system, software application, etc.

■ Загальні

Power Supply

120 V AC, 60 Hz (North American)
220 - 240 V AC, 50/60 Hz (Others)

Power Consumption

445 W (North American)
465 W (Others)
0.1 W (Full Standby mode) (North American)
0.2 W (Full Standby mode) (Others)
0.1 W (HDMI CEC) (North American)
0.2 W (HDMI CEC) (Others)
38.6 W (No-sound) (North American)
34.2 W (No-sound) (Others)
25.7 W (HDMI Standby Through) (North American)
24.4 W (HDMI Standby Through) (Others)

Dimensions (W × H × D)

435 mm × 160 mm × 328 mm
17-1/8" × 6-5/16" × 12-15/16"

Weight

8.2 kg (18.1 lbs.)

Maximum radio-frequency power transmitted in the frequency band(s) (European)

2402 MHz - 2480 MHz (4 dBm (e.i.r.p))

■ HDMI

Input

IN1 (BD/DVD), IN2 (GAME), IN3 (CBL/SAT), IN4 (STRM BOX)

Output

OUT

Supported

Audio Return Channel, 3D, 4K 60 Hz, 6G, HDR10, BT.2020, HLG, Dolby Vision, Auto Lip Sync, CEC

Audio Format

Dolby Atmos, Dolby TrueHD, Dolby Digital, Dolby Digital Plus, DTS, DTS:X, DTS-HD Master Audio, DTS-HD High Resolution Audio, DTS 96/24, DTS-ES, DTS Express, DSD (PCM Conversion Input), 2-channel linear PCM, Multi-channel linear PCM

HDCP version

2.2

Maximum Video Resolution

4K 60 Hz (YCbCr 4:4:4)

■ Підтримувана роздільна здатність вхідного сигналу

HDMI input

4K, 1080p/24, 1080p, 1080i, 720p, 480p/576p

- Signals are output from the HDMI OUT jack of this unit to the TV with the same resolution as the input resolution. When using a TV that supports 4K, 1080p HDMI video signals can also be output as 4K.

■ Аудіовходи

Digital

OPTICAL (TV)
COAXIAL (CD)

Analog

CD, AUX, PC

■ Аудіовиходи

Analog

ZONE B LINE OUT

2 SUBWOOFER PRE OUT

Speaker Outputs

FRONT L/R (North American models support banana plugs.), CENTER,

SURROUND L/R

Phones

PHONES (Front, \varnothing 6.3 mm, 1/4")

■ Інші

Setup Mic: 1 (Front)

USB: 1 (Only for supplying power to Streaming media player, 5 V/1.0 A)

Specifications and features are subject to change without notice.

☐ → [License and Trademark](#)

ONKYO

SN 29403602B_EN

(C) Copyright 2019 Onkyo & Pioneer Corporation Japan. All rights reserved.

H1904-2